



YEOSHE

柱塞泵

PV 系列



www.yeoshehydraulic.com

Efficient Performance
Innovative Technology
Reliable Quality and
Service

YEOSHE HYDRAULICS CO.,LTD.



PV系列轴向柱塞泵

PV系列可变量轴向柱塞泵

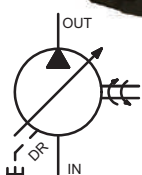

常压: 350 bar
瞬间: 420 bar

- 1.新式斜盘转轴结构、9支活塞和带有预压缩容腔的转换技术，使震动噪音、流量震动大幅改善。
- 2.刚性的结构和高转速低摩擦的构造，使油泵的寿命、效率更佳理想化。
- 3.使用模块化设计，使控制机构更加多元化，设计者容易自行变化控制功能。
- 4.强力的通轴设计，可双联、多联或与其他油泵连接。
- 5.经由省能源泵控制系统的应用，可大幅改善电力消耗、油温的上升、系统精度与寿命。
- 6.广泛应用于车辆工业、船舶、锻压、轮胎机、注塑机、机床、专用机。

A

1

PV系列轴向柱塞泵

特性规格表

尺寸	型式	压力		吐出量 當(7 bar) 100 PSI時						噪音等級			转速		重量 KG (LB)
		常压	瞬间压	cm ³ /rev	In ³ /rev	1500 RPM		1800 RPM		dBA Full Flow and 1500 RPM			Max. RPM	Min. RPM	
						LPM	U.S. GPM	LPM	U.S. GPM	70 bar (1 KSI)	207 bar (3 KSI)	343 bar (5 KSI)			
1	PV016	350	420	16	0.98	24	6.3	28.8	7.6	56	60	68	2750	19 (42)	
	PV020			20	1.2	30	7.9	36	9.5						
	PV023			23	1.4	34.5	9.1	41.4	10.9						
	PV028	280	350	28	1.7	42	11	50.4	13.2						
2	PV032	350	420	32	1.9	48	12.7	57.6	15.2	59	62	69	2400	30 (66)	
	PV040			40	2.4	60	15.9	72	19						
	PV046			46	2.8	69	18.2	82.2	21.9						
	PV056	280	350	56	3.41	84	22.1	100.8	26.6						
	PV065	250	315	65	3.96	97.5	25.7	117	30.9						
3	PV063	350	420	63	3.8	94.5	25	113.4	30	66	70	74	2100	60 (132)	
	PV071			71	4.3	107	28.3	128.7	34				2100		
	PV080			80	4.8	120	31.7	144	38				2000		
	PV092			92	5.6	138	36.5	165.6	43.8				1900		
	PV110	250	280	110	6.7	165	43.6	198	52.3	1900					
	PV123			123	7.5	184.5	48.7	221.4	58.4	1900					
4	PV125	350	420	125	7.6	187.5	49.5	225	59.4	70	74	76	2200	90 (198)	
	PV140			140	8.5	210	55.5	252.1	66.6						
	PV180			180	11	270	71.3	324	85.6						71
	PV210	250	280	210	12.8	315	83.1	378	99.8	73	77	79	2100		
5	PV270	350	420	270	16.5	405	107	486	128.4	77	79	89	1800	172 (379)	

1.油泵使用安装位置，泄油口朝上，管路背压低于2bar单独回油箱。

2.最高压力使用，每一循环时间不超过6秒，液压油清洁规范，请参见使用说明书。

3.油升提供多联油泵，亦可与其他型式油泵联结，链接方式采用标准的公制连接尺寸和SAE尺寸。



订货型号 / 标准产品

A

2

PV系列轴向柱塞泵

PV	063	GA	3	R	M	1	A	0	N	
1	2	3	4	5	6	7	8	9	10	11
系列	规格排量	控制方式	压力范围	旋转方向	连接型式	螺纹	通轴装配	电压	油封	设计番号

E	功率
	定马力调节器(P开头)使用

系列

1	高压结构型可变排量轴向柱塞泵	常压: 350 bar	瞬间: 420 bar	PV
---	----------------	-------------	-------------	----

规格排量

2	代号	016	020	023	028	032	040	046	056	065	063	071	080	092	110	123	125	140	180	210	270
	尺寸	Body 1				Body 2				Body 3				Body 4			Body 5				
	排量	cm ³ /rev	16	20	23	28	32	40	46	56	65	63	71	80	92	110	123	125	140	180	210
	in ³ /rev	0.98	1.2	1.4	1.7	1.9	2.4	2.8	3.41	3.96	3.8	7.3	4.8	5.6	6.6	7.5	7.6	8.5	11	12.6	16.5

控制方式

3	标准型压力调节器	A0
	无调节器(定量泵)(系统需另加总压保护)	LN
	电控两段流量控制(系统需另加总压保护)	LS
	定量自压两段流量调节器(系统需另加总压保护)	LC
	遥控型	
	遥控型调节器(含NG6接口)	GM
	遥控型调节器+溢流阀	GA
	遥控型调节器+比例压力	GJ
	电控卸除型	
	遥控型调节器+电控卸除	GR
	遥控型调节器+电控两段压力	GB
	遥控型调节器+电控卸除+两段压力	GC
	负载感应型	
	负载感应型调节器(含NG6界面)	HM
	负载感应型调节器+溢流阀	HA
	负载感应型调节器+比例压力	HJ
	负载感应+电控卸除型	
	负载感应型调节器+电控卸除	HR
	负载感应型调节器+电控两段压力	HB
	负载感应型调节器+电控卸除+两段压力	HC
	比例压力、流量型	
	负载感应型调节器+比例流量+溢流阀	HQ
	负载感应型调节器+比例压力+比例流量	HK
	恒功率、定马力型	
	定马力型调节器(含NG6界面)	PM
	定马力型调节器+溢流阀	PA
	定马力型调节器+比例压力	PJ
	定马力型调节器+电控卸除	PR
	定马力型调节器+电控卸除+两段压力	PC
	定马力负载感应型调节器+溢流阀	PH
	定马力负载感应型调节器+比例流量+溢流阀	PQ
	定马力负载感应型调节器+比例压力	PS

PV	063	GA	3	R	M	1	A	0	N	
1	2	3	4	5	6	7	8	9	10	11
系列	规格排量	控制方式	压力范围	旋转方向	连接型式	螺纹	通轴装配	电压	油封	设计番号
			E							
			4							
				功率 定马力调节器(P开头)使用						

壓力範圍

4	10~140 bar (145~2030 PSI)	2
	35~250bar (507~3625 PSI)	3
	35~280bar (580~4060 PSI)	4
	35~315bar (725~4567 PSI)	5
	35~350bar (1015~5075 PSI)	6

各排量可達到壓力範圍如下：

		2	3	4	5	6
4	PV016~PV023	■	■	■	■	■
	PV028	■	■	■	-	-
	PV032~PV046	■	■	■	■	■
	PV056	■	■	■	-	-
	PV065	■	■	-	-	-
	PV063~PV092	■	■	■	■	■
	PV110~PV123	■	■	-	-	-
	PV125~PV180	■	■	■	■	■
	PV210	■	■	■	-	-
	PV270	■	■	■	■	■

各控制型式可达到压力范围如下：

		2	3	4	5	6	
4	A0 标准型压力调节器	■	■	■	■	■	
	LN 无调节器(定量泵)(系统需另加总压保护)	■	■	■	■	■	
	LS 电控两段流量控制(系统需另加总压保护)	■	■	■	■	■	
	LC 定量自压两段流量调节器(系统需另加总压保护)	■	■	■	■	■	
	遥控型						
	GM 遥控型调节器(含NG6接口)	■	■	■	■	■	
	GA 遥控型调节器+溢流阀	■	■	■	■	■	
	GJ 遥控型调节器+比例压力	■	■	■	■	■	
	电控卸除型						
	GR 遥控型调节器+电控卸除	■	■	■	■	■	
	GB 遥控型调节器+电控两段压力	■	■	■	■	■	
	GC 遥控型调节器+电控卸除+两段压力	■	■	■	■	■	
	负载感应型						
	HM 负载感应型调节器(含NG6界面)	■	■	■	■	■	
	HA 负载感应型调节器+溢流阀	■	■	■	■	■	
	HJ 负载感应型调节器+比例压力	■	■	■	■	■	

■ = 可供貨 - = 不可供貨 ※ = 標準品 △ = 客製化



订货型号 / 标准产品

A

4

PV系列轴向柱塞泵

PV	063	GA	3	R	M	1	A	0	N	
1	2	3	4	5	6	7	8	9	10	11
系列	规格排量	控制方式	压力范围	旋转方向	连接型式	螺纹	通轴装配	电压	油封	设计番号

E	功率 定马力调节器(P开头)使用
4	

各控制型式可达到压力范围如下:

2 3 4 5 6

负载感应+电控卸除型					
	HR 负载感应型调节器+电控卸除	<input type="checkbox"/>	<input type="checkbox"/>	<input type="checkbox"/>	<input type="checkbox"/>
	HB 负载感应型调节器+电控两段压力	<input type="checkbox"/>	<input type="checkbox"/>	<input type="checkbox"/>	<input type="checkbox"/>
	HC 负载感应型调节器+电控卸除+两段压力	<input type="checkbox"/>	<input type="checkbox"/>	<input type="checkbox"/>	<input type="checkbox"/>
比例压力、流量型					
	HQ 负载感应型调节器+比例流量+溢流阀	<input type="checkbox"/>	<input type="checkbox"/>	<input type="checkbox"/>	<input type="checkbox"/>
	HK 负载感应型调节器+比例压力+比例流量	<input type="checkbox"/>	<input type="checkbox"/>	<input type="checkbox"/>	<input type="checkbox"/>
4	恒功率、定马力型				
	PM 定马力型调节器(含NG6界面)	<input type="checkbox"/>	<input type="checkbox"/>	<input type="checkbox"/>	<input type="checkbox"/>
	PA 定马力型调节器+溢流阀	<input type="checkbox"/>	<input type="checkbox"/>	<input type="checkbox"/>	<input type="checkbox"/>
	PJ 定马力型调节器+比例压力	<input type="checkbox"/>	<input type="checkbox"/>	<input type="checkbox"/>	<input type="checkbox"/>
	PR 定马力型调节器+电控卸除	<input type="checkbox"/>	<input type="checkbox"/>	<input type="checkbox"/>	<input type="checkbox"/>
	PC 定马力型调节器+电控卸除+两段压力	<input type="checkbox"/>	<input type="checkbox"/>	<input type="checkbox"/>	<input type="checkbox"/>
	PH 定马力负载感应型调节器+溢流阀	<input type="checkbox"/>	<input type="checkbox"/>	<input type="checkbox"/>	<input type="checkbox"/>
	PQ 定马力负载感应型调节器+比例流量+溢流阀	<input type="checkbox"/>	<input type="checkbox"/>	<input type="checkbox"/>	<input type="checkbox"/>
	PS 定马力负载感应型调节器+比例压力	<input type="checkbox"/>	<input type="checkbox"/>	<input type="checkbox"/>	<input type="checkbox"/>

功率 / 定马力调节器使用 (详细信息请参阅A-34~36)

排量	马力
PV016~PV023,28	<input type="checkbox"/> A 3KW <input type="checkbox"/> B 4KW <input type="checkbox"/> C 5.5KW <input type="checkbox"/> D 7.5KW <input type="checkbox"/> E 11KW
PV032~PV046,56,65	<input type="checkbox"/> C 5.5KW <input type="checkbox"/> D 7.5KW <input type="checkbox"/> E 11KW <input type="checkbox"/> F 15KW <input type="checkbox"/> G 18.5KW <input type="checkbox"/> H 22KW
4 PV063~PV092,110,123	<input type="checkbox"/> E 11KW <input type="checkbox"/> F 15KW <input type="checkbox"/> G 18.5KW <input type="checkbox"/> H 22KW <input type="checkbox"/> I 30KW <input type="checkbox"/> J 37KW <input type="checkbox"/> K 45KW
PV125,140	<input type="checkbox"/> G 18.5KW <input type="checkbox"/> H 22KW <input type="checkbox"/> I 30KW <input type="checkbox"/> J 37KW <input type="checkbox"/> K 45KW <input type="checkbox"/> L 55KW
PV180,210	<input type="checkbox"/> H 22KW <input type="checkbox"/> I 30KW <input type="checkbox"/> J 37KW <input type="checkbox"/> K 45KW <input type="checkbox"/> L 55KW <input type="checkbox"/> M 75KW <input type="checkbox"/> N 90KW
PV270	<input type="checkbox"/> J 37KW <input type="checkbox"/> K 45KW <input type="checkbox"/> L 55KW <input type="checkbox"/> M 75KW <input type="checkbox"/> N 90KW <input type="checkbox"/> O 110KW <input type="checkbox"/> P 132KW

旋转方向

5	顺时针方向	R
	逆时针方向	L

■ = 可供貨 - = 不可供貨 ※ = 標準品 △ = 客製化

PV	063	GA	3	R	M	1	A	0	N	
1	2	3	4	5	6	7	8	9	10	11
系列	规格排量	控制方式	压力范围	旋转方向	连接型式	螺纹	通轴装配	电压	油封	设计番号

E
4 功率
定马力调节器(P开头)使用

连接方式

连接型式		1	2	3	4	5	
6	连接规格						
	公制规格	平键	M R (A-44)	M R (A-52)	M R (A-60)	M R Q (A-68)	M R (A-75) △ A B (A-77)
		花键	K S (A-44)	K S P (A-52)	K S (A-60)	K S P (A-68)	K S (A-75)
	英制规格	平键	N J (A-46)	N J (A-54)	N J (A-62)	N J F (A-70)	N J (A-79)
花键		D U (A-46)	D U G (A-54)	D U (A-62)	D U G (A-70)	D U (A-79)	

(详细尺寸请参阅外观尺寸图)

螺纹

7	BSPP (G)	1
	PT (RC)	2
	UNF (SAE)	3
	ISO 6149 (M)	7

通轴装配

排量	代码	
PV016~PV270	A 单泵 B 通轴为双连准备	
PV016~PV023,28	C D E	I J K
PV032~PV046,56,65	D E F	I J K L
PV063~PV092,110,123	D E F G	I J K L M
PV125~PV180,210	D E F G	J K L M
PV270	D E F G H	J K L M N

尺寸

8	SAE AA, Ø50.8 mm	C
	SAE A, Ø82.55 mm	D
	SAE B, Ø101.6 mm	E
	SAE C, Ø127 mm	F
	SAE D, Ø152.4 mm	G
	SAE E, Ø165.1 mm	H
	Metric, Ø63 mm	I
	Metric, Ø80 mm	J
	Metric, Ø100 mm	K
	Metric, Ø125 mm	L
	Metric, Ø160 mm	M
	Metric, Ø200 mm	N

接受其他尺寸订购

■ = 可供货 - = 不可供货 ※ = 标准供货 △ = 客制化



订货型号 / 标准产品

A

6

PV系列轴向柱塞泵

PV	063	GA	3	R	M	1	A	0	N	
1	2	3	4	5	6	7	8	9	10	11
系列	规格排量	控制方式	压力范围	旋转方向	连接型式	螺纹	通轴装配	电压	油封	设计番号

E	功率 定马力调节器(P开头)使用
4	

电压

9	无电压 None	0
	AC100V (50/60HZ)	A
	AC110V (60HZ)	B
	AC200V (50/60HZ)	C
	AC220V (60HZ)	D
	DC 12V	E
	DC 24V	F

油封

10	丁腈橡胶	N	※
	氟橡胶	V	
	乙烯-丙烯	E	

■ = 可供貨 - = 不可供貨 ※ = 標準供貨 △ = 客製化

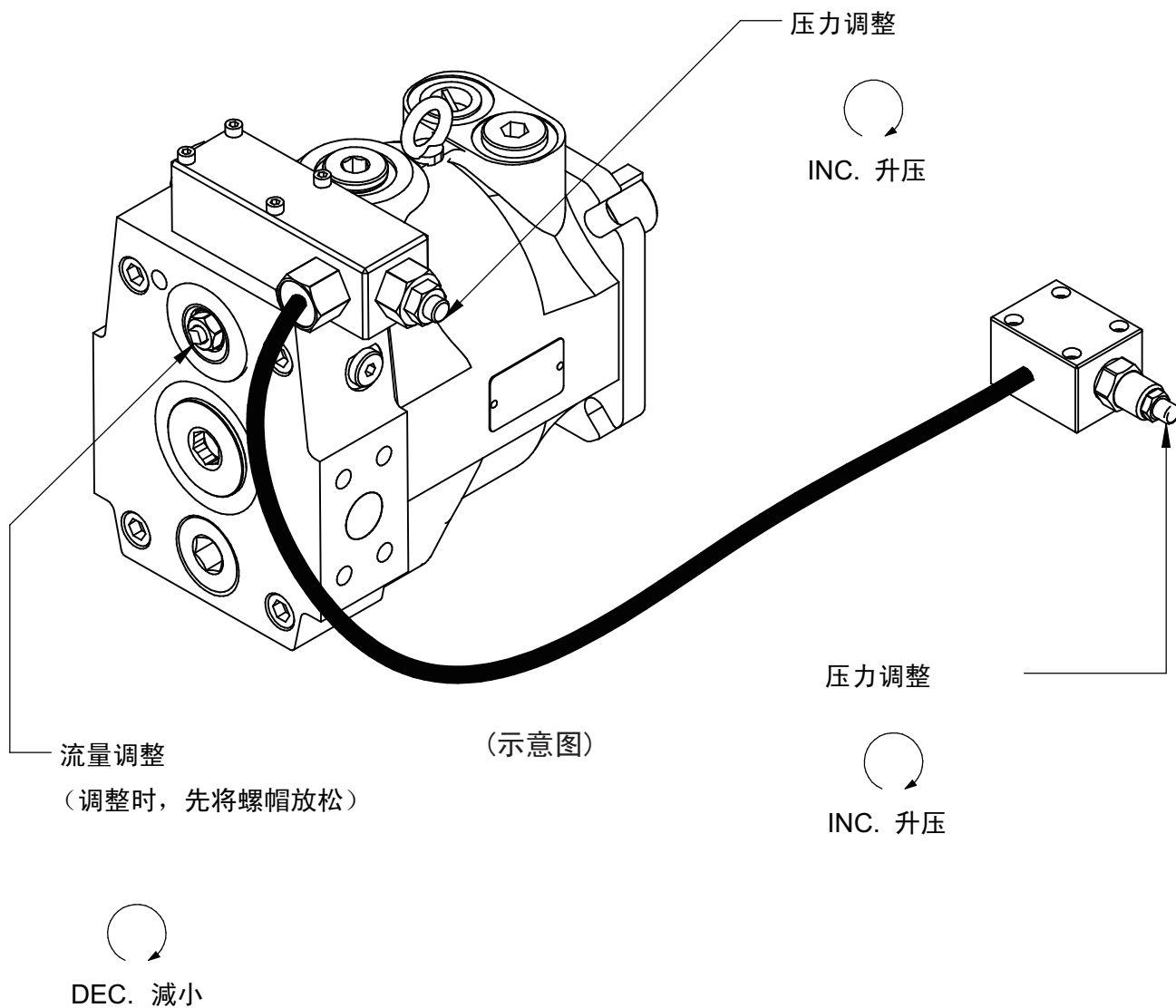

A0標準型壓力調節器

A

8

PV系列軸向柱塞泵

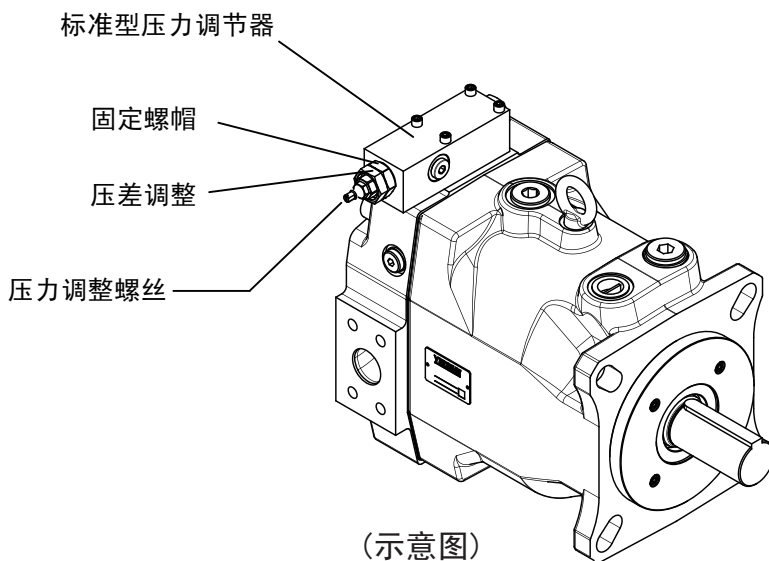

标准型压力调节器 A0

满足泵浦排量的实际消耗并使预先设定的系统压力保持不变。

只要泵的出口压力P低于设定压力(调节阀的弹簧所调定的值), 调节阀的工作油口A就与油箱相通并且调节活塞面积大的一端失压。

复位弹簧使泵保持在全流量状态。

当系统压力达到调节器的弹簧所调定的值时, 调节阀的P1与A相通并在调节活塞上产生一个压力使摆角减小, 从而调节排量直接地满足系统要求的设定压力。

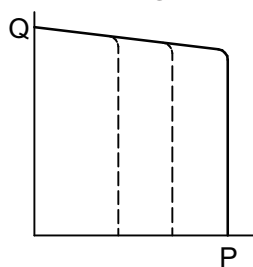
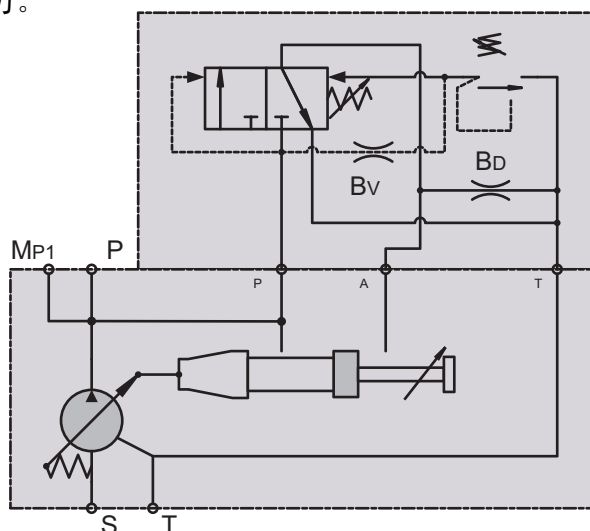

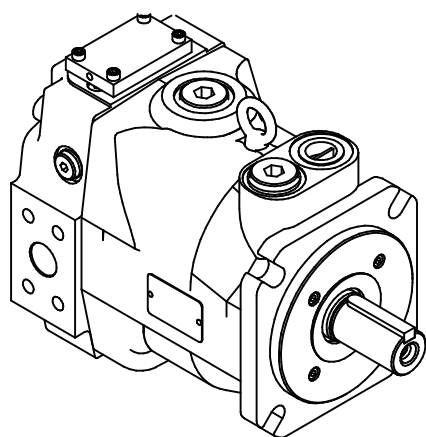

(示意图)

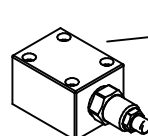

外部压力保护溢流阀
(系统另加)

无调节器(定量泵)
(系统需另加总压保护) LN

固定流量固定压力的使用情形下，可省略标准型压力调节器，降低油压系统成本。

必须注意的是，要在PM口加装外部压力保护，来限制使用压力，若无使用压力保护可能造成系统压力过高。

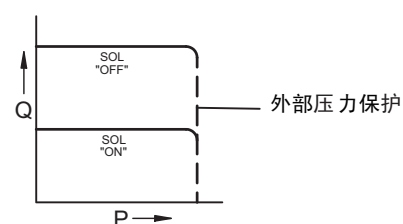
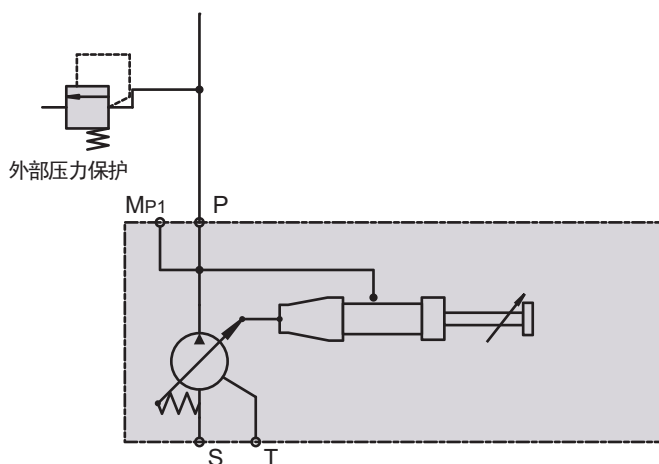



LS定量电控两段流量控制(系统需另加总压保护)

A

10

PV系列轴向柱塞泵

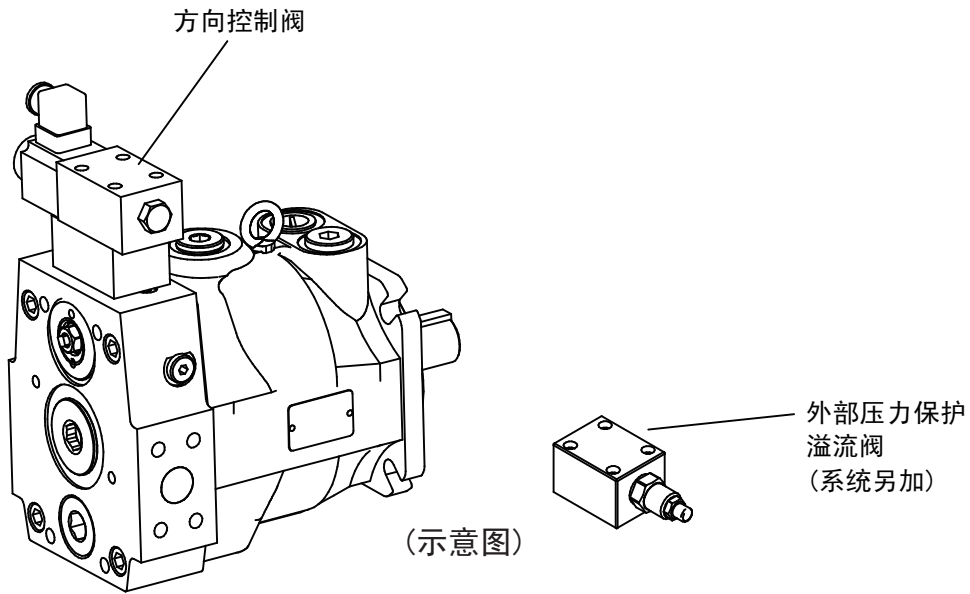

电控两段流量控制 (系统需另加总压保护)LS

利用方向控制阀来控制油路改变，达到大流量与小流量的切换。
适用于两段行程，速度不同的系统使用。
必须注意的是，要在PM口加装外部压力保护，来限制使用压力，若无使用压力保护可能造成系统压力过高。

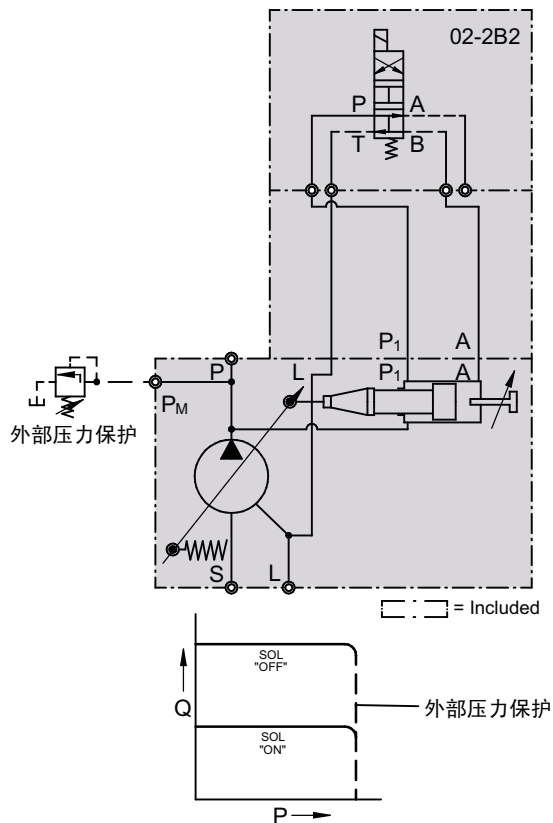

LC定量自压两段流量调节器(系统需另加总压保护) **YEOSHE**

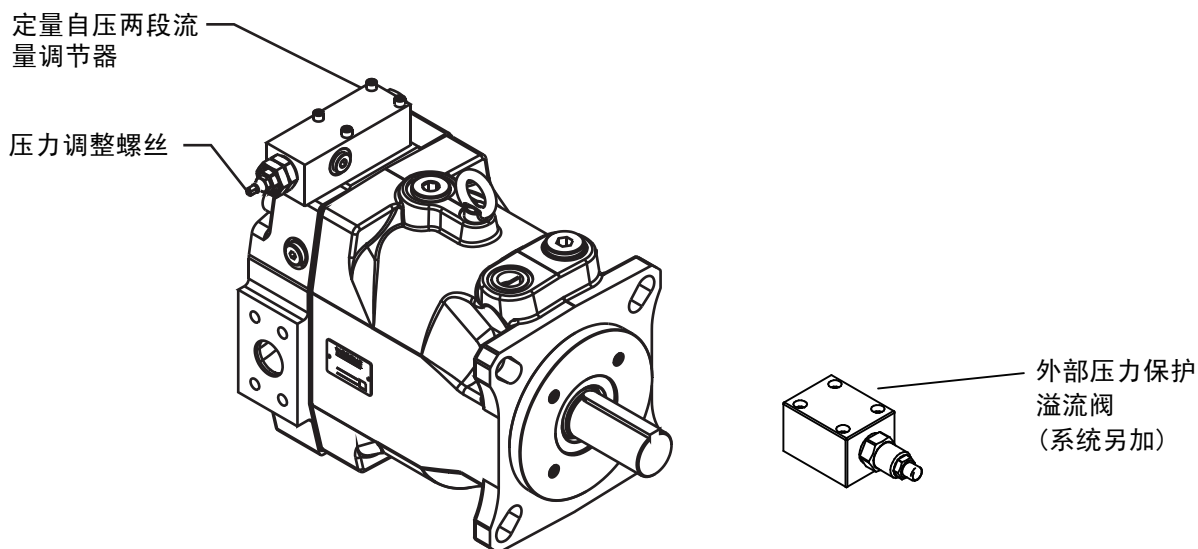

(示意图)

定量自压两段流量调节器 (系统需另加总压保护)LC

利用系统压力设定来控制油路改变，达到大流量与小流量的切换。

适用于两段行程，速度不同的系统使用。

必须注意的是，要在PM口加装外部压力保护，来限制使用压力，若无使用压力保护可能造成系统压力过高。

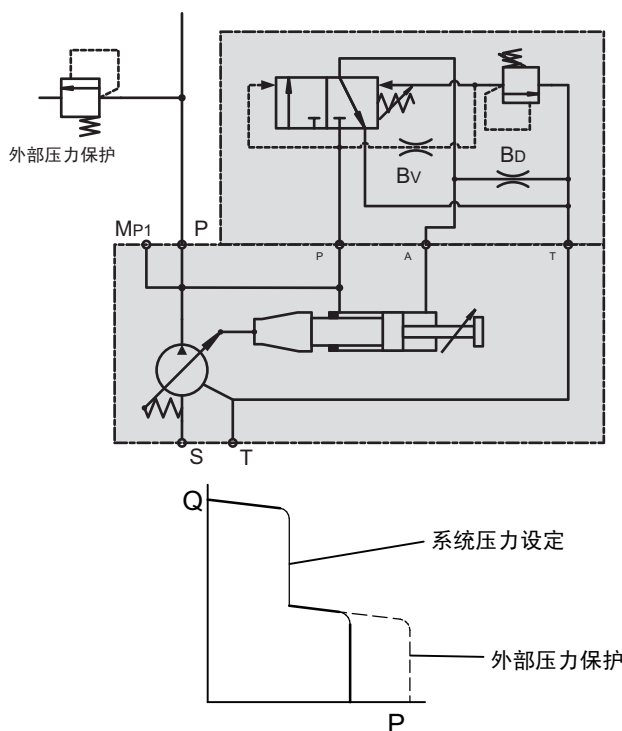



GM遥控型调节器(含NG6接口)

A

12

PV系列轴向柱塞泵

遥控型调节器(含NG6接口)

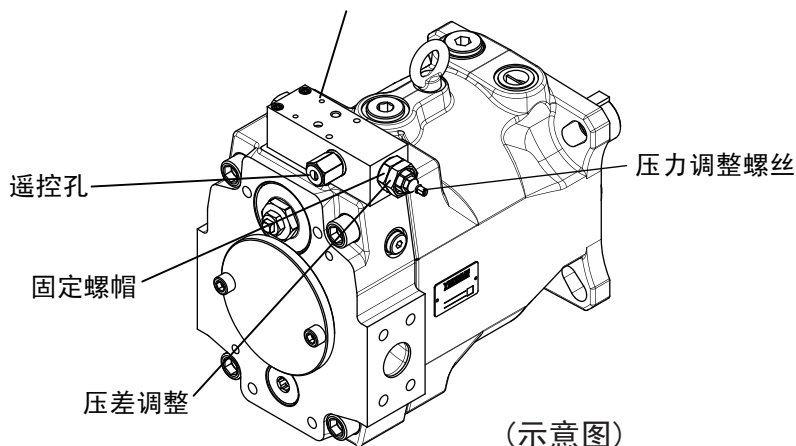

遥控型调节器(含NG6接口)GM

在其调节阀的上方预留一个NG6的界面。
 在此接口上可以直接安装一个先导阀。
 除了采用手动调节以外，电液调节也可以实现连续的压力控制。

YEOSHE提供多种配装在调节器的附件。
 迭式遥控型调节器有约15bar的出厂设定压力。
 在泵浦出油口的压力会在先导阀的调节值之上。
 若在NG6接口配装上YEOSHE比例压力阀，即可达成电控比例压力。

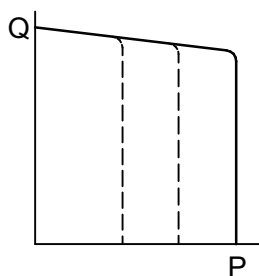
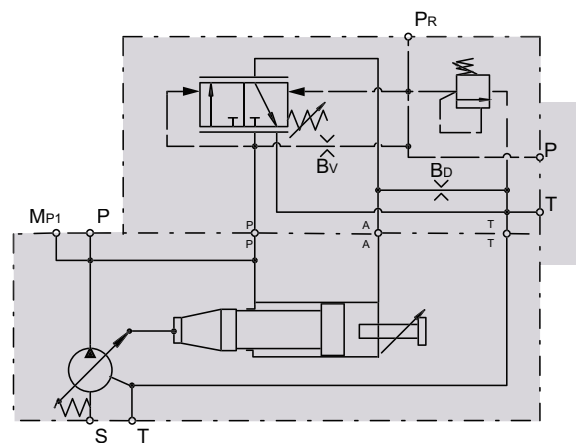

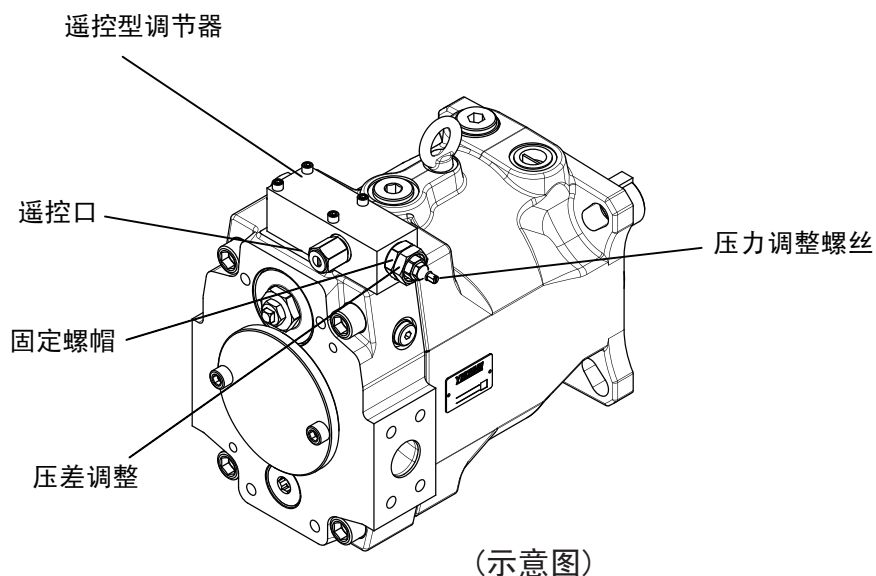

遥控型调节器+总压保护 GA

满足泵浦排量的实际消耗并使预先设定的系统压力保持不变。

并在其调节阀的上方安装一个先导溢流阀，增加一个压力先导调节功能。

可以加装遥控接口PP进行远距离的压力调节，比如可以从系统控制面板进行压力调节。

控制压力之液压油来自调节器的内部。

控制油流约为1-1.5 l/min。

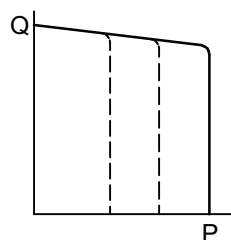
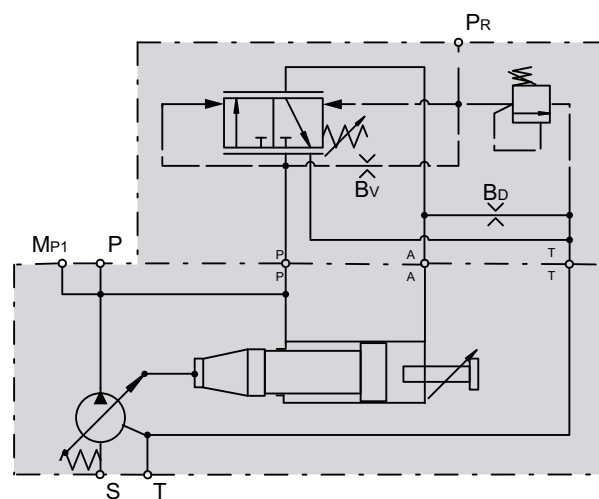

GJ遥控型调节器+比例压力

A

14

PV系列轴向柱塞泵

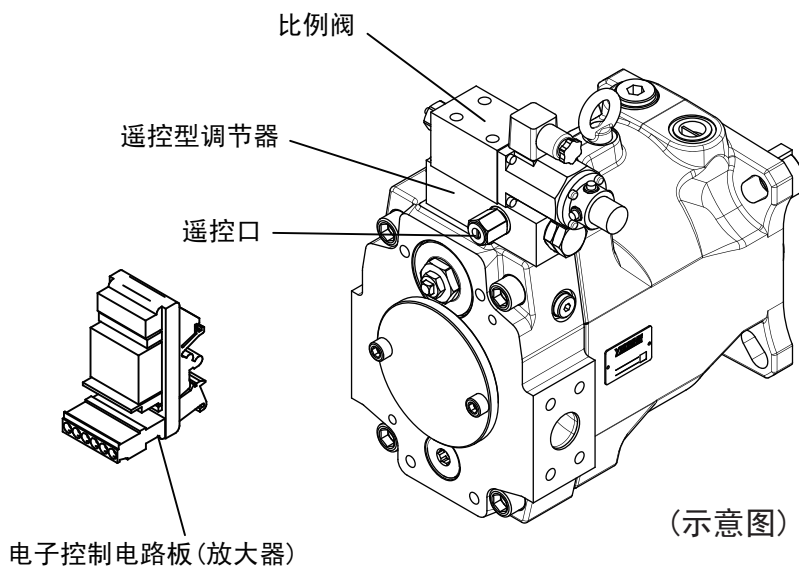

遥控型调节器+比例压力 GJ

满足泵浦排量的实际消耗并使预先设定的系统压力保持不变。

并在其调节阀的上方安装一个YEOSHE比例压力阀，实现电控比例压力。

※比例压力阀最高250kg。
如需特殊压力范围请洽YEOSHE。

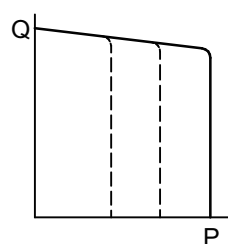
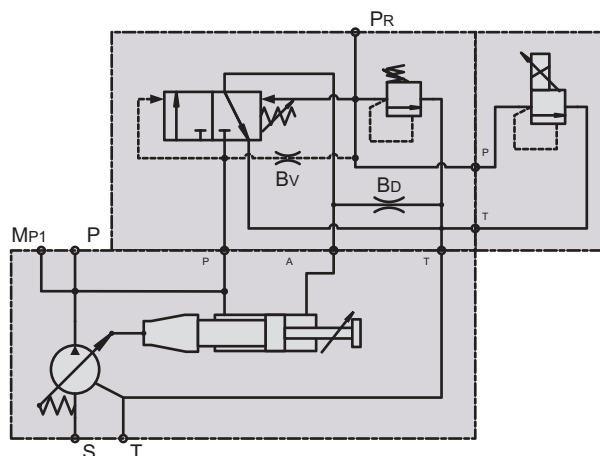

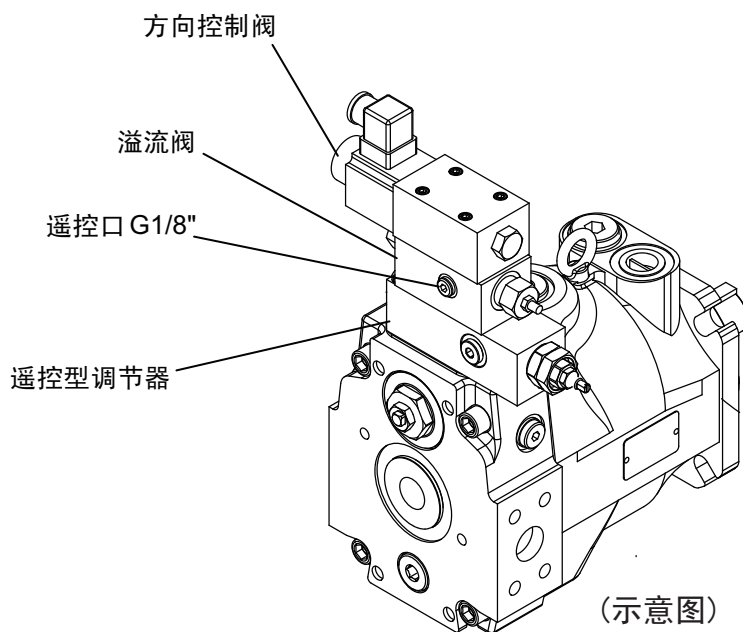

(示意图)

遥控型调节器+电控卸除 GR

在其调节器上方加装一个溢流阀及电磁式方向控制阀，增加压力先导调节功能，及电控卸除机能。

适用于卸压时间长的情况。

系统停机时，通过泵的卸压运转，油温和噪音可保持较低水平。

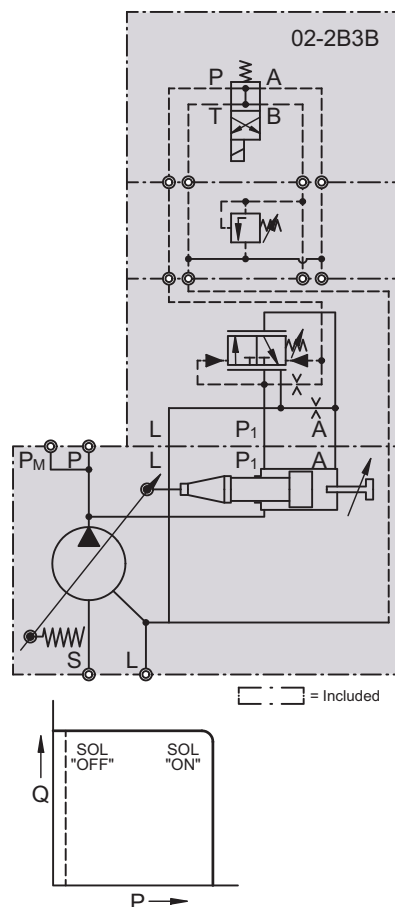



GB遥控型调节器+电控两段压力

A

16

PV系列轴向柱塞泵

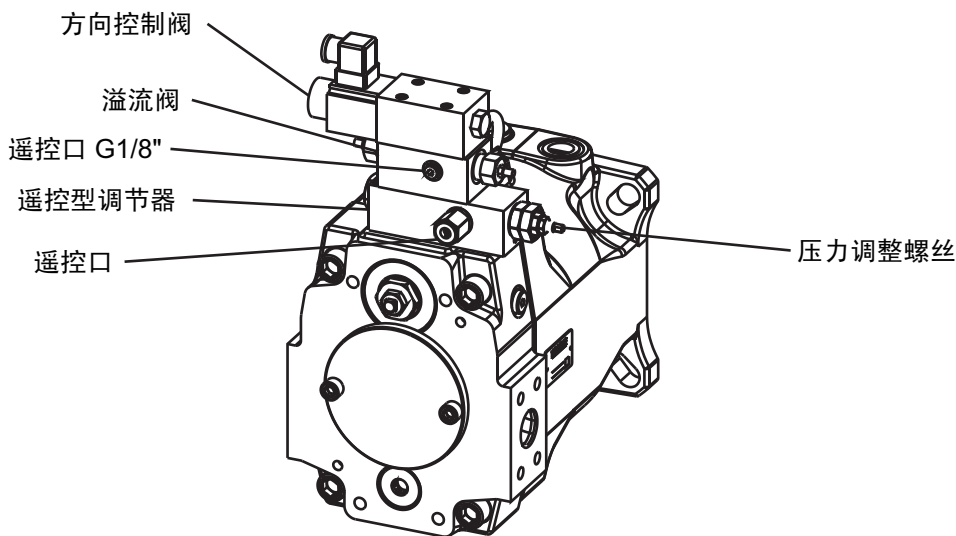

(示意图)

遥控型调节器+电控两段压力 GB

在其调节器上方加装一个两段压力溢流阀及电磁式方向控制阀，可调节高低两个不同的限压压力，并且达到电控两段压力变换。

适用于油压缸在恒定速度下，设定两段工作压力时使用。

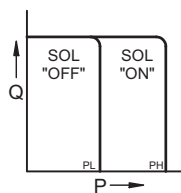
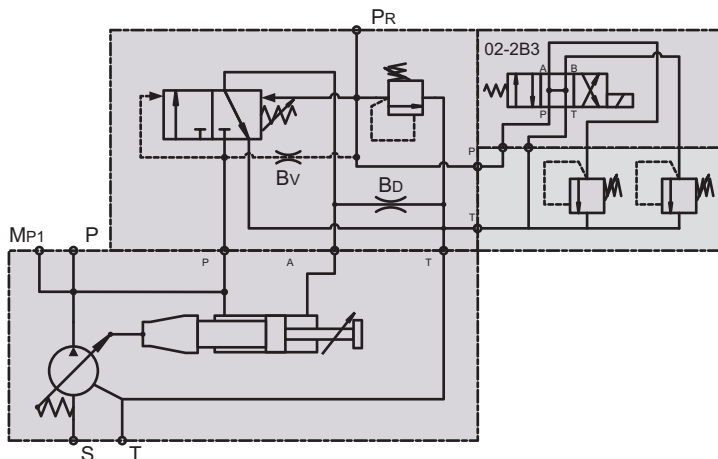

PL与PH阀可任选一方作为高压

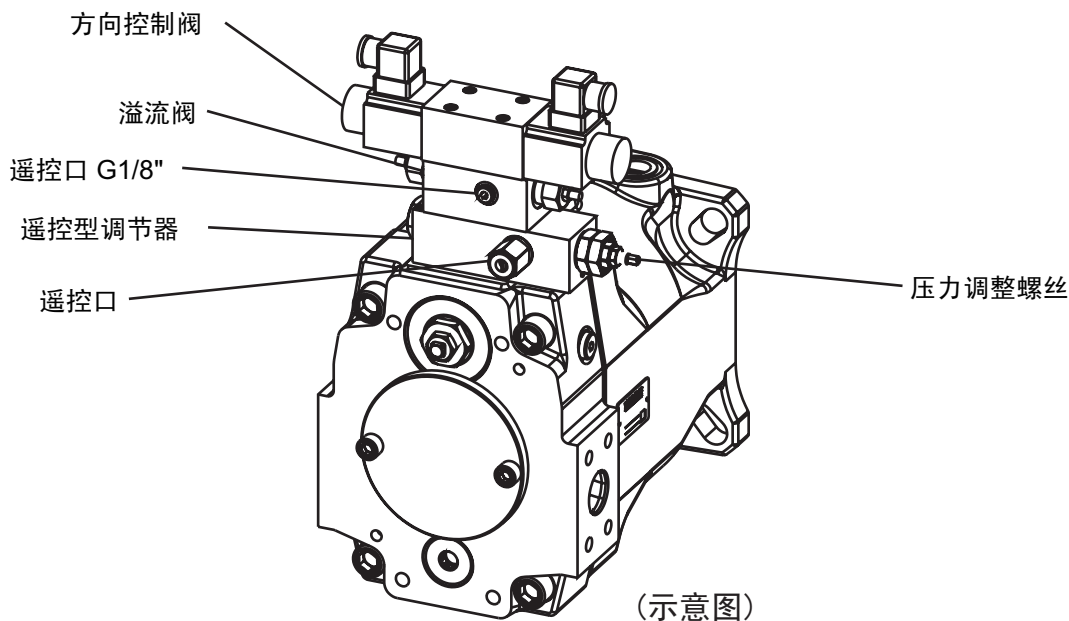

遥控型调节器+电控卸除+两段压力 GC

利用电磁式方向控制阀，控制高低两个不同的限压压力，并追加卸除机能，系统停机时，利用泵浦的卸除，可保持较低的油温和噪音。

适用于油压缸在恒定速度下，设定两段工作压力，及卸压时间长的情况下使用。

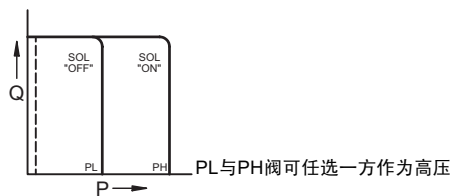
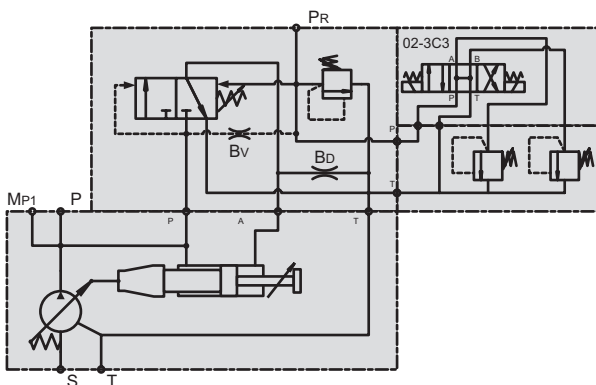

HM负载感应型调节器(含NG6界面)

A

18

PV系列轴向柱塞泵

负载感应型调节器(含NG6)界面

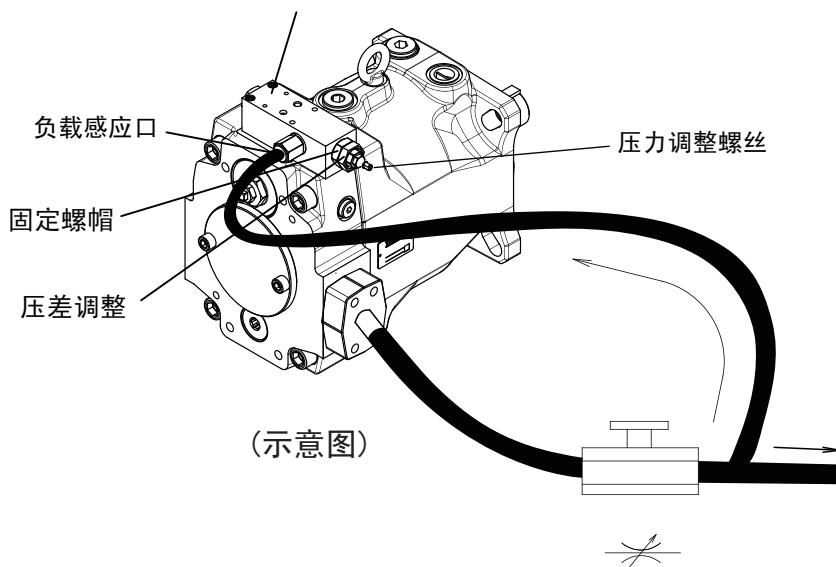

负载感应型调节器(含NG6界面) HM

在其调节阀的上方预留一个NG6的界面。

迭式负载感应型调节器，控制压力油从外部回馈。

调节器有约10bar的由厂家调节的压差。

压差可做为主回路上的控制信号。

因为调节器的压差保持主油路的阻力不变，以此实现在第一条管路上对泵的流量进行调节。

当传动转速发生变化或负载发生波动时，在一个较宽的工作范围内不会影响执行组件的速度。

若在NG6接口加装一个先导阀，则可增加一个压力调节功能。

若在NG6界面加装一个YEOSHE比例压力阀，则可达成电控比例压力。

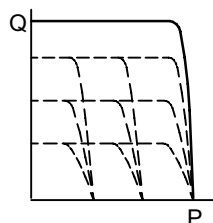
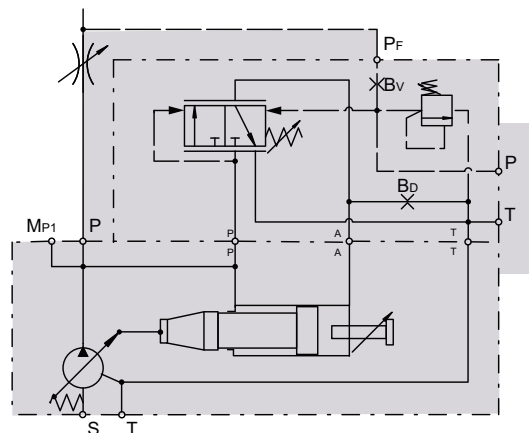

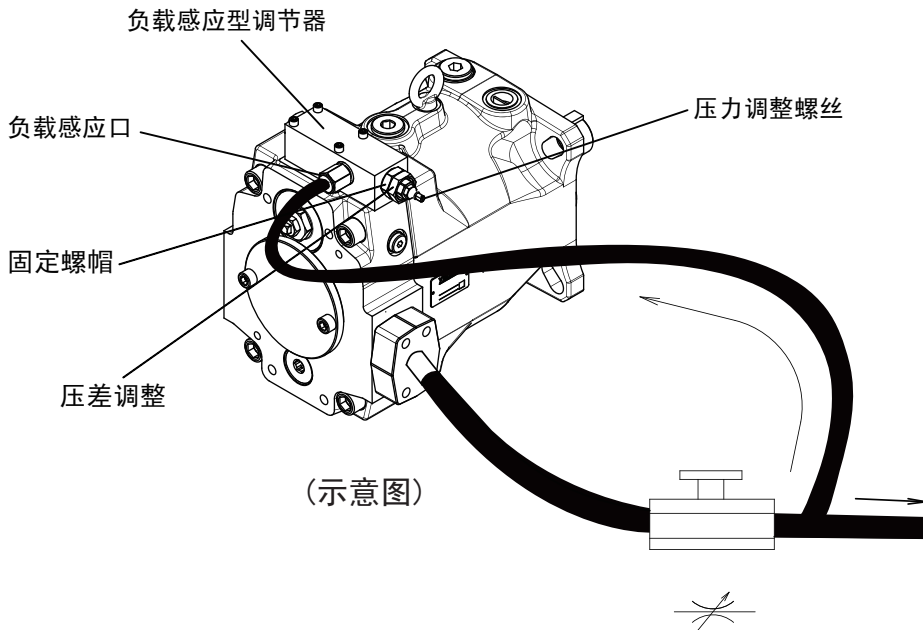

负载感应型调节器+总压保护 HA

迭式负载感应型调节器，控制压力油从外部回馈。
 调节器有约10bar的由厂家调节的压差。
 压差可做为主回路上的控制信号。
 因为调节器的压差保持主油路的阻力不变，以此实现在第一条管路上对泵的流量进行调节。
 当传动转速发生变化或负载发生波动时，在一个较宽的工作范围内不会影响执行组件的速度。
 先导溢流阀，可进行压力调节功能。
 可以加装遥控接口PP进行远距离的压力调节，比如可以从系统控制面板进行压力调节。
 控制压力之液压油来自调节器的内部。
 控制油流约为1-1.5 l/min。

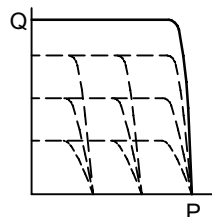
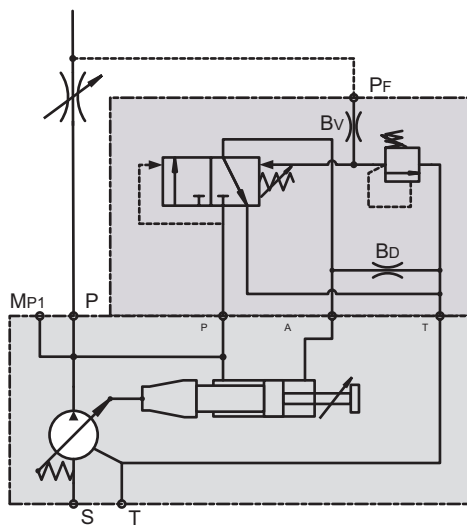



HJ负载感应型调节器+比例压力

A

20

PV系列轴向柱塞泵

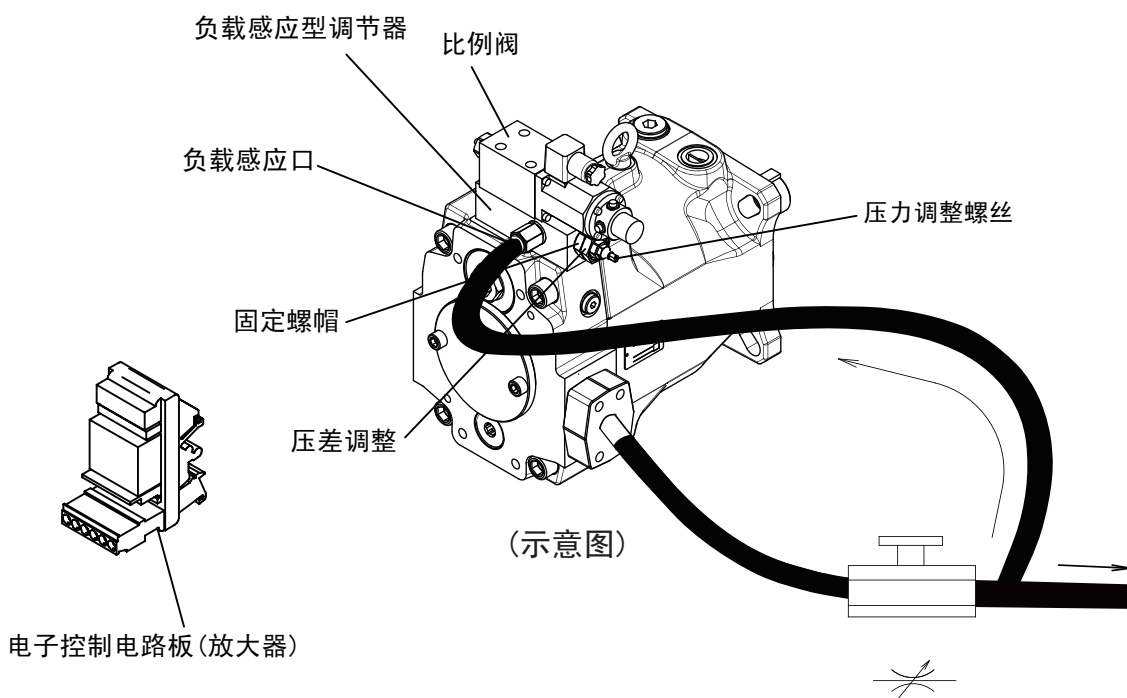

负载感应型调节器+比例压力 HJ

迭式负载感应型调节器，控制压力油从外部回馈。

调节器有约10bar的由厂家调节的压差。

压差可做为主回路上的控制信号。

因为调节器的压差保持主油路的阻力不变，以此实现在第一条管路上对泵的流量进行调节。

当传动转速发生变化或负载发生波动时，在一个较宽的工作范围内不会影响执行组件的速度。

先导比例压力阀，可进行电控比例压力。

※比例压力阀最高250kg。

如需特殊压力范围请洽YEOSHE。

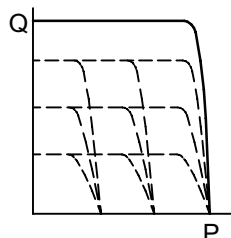
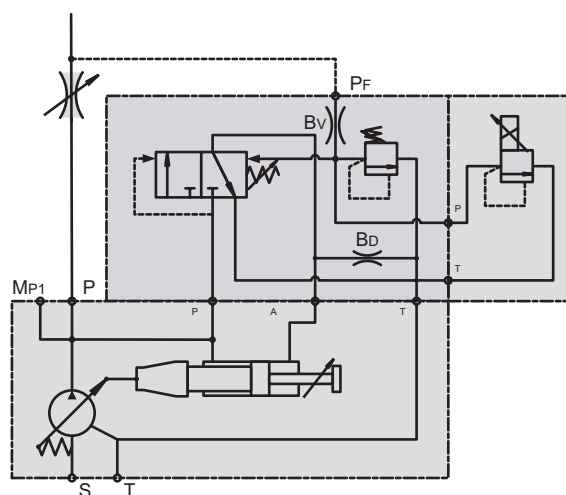

HR负载感应型调节器+电控卸除

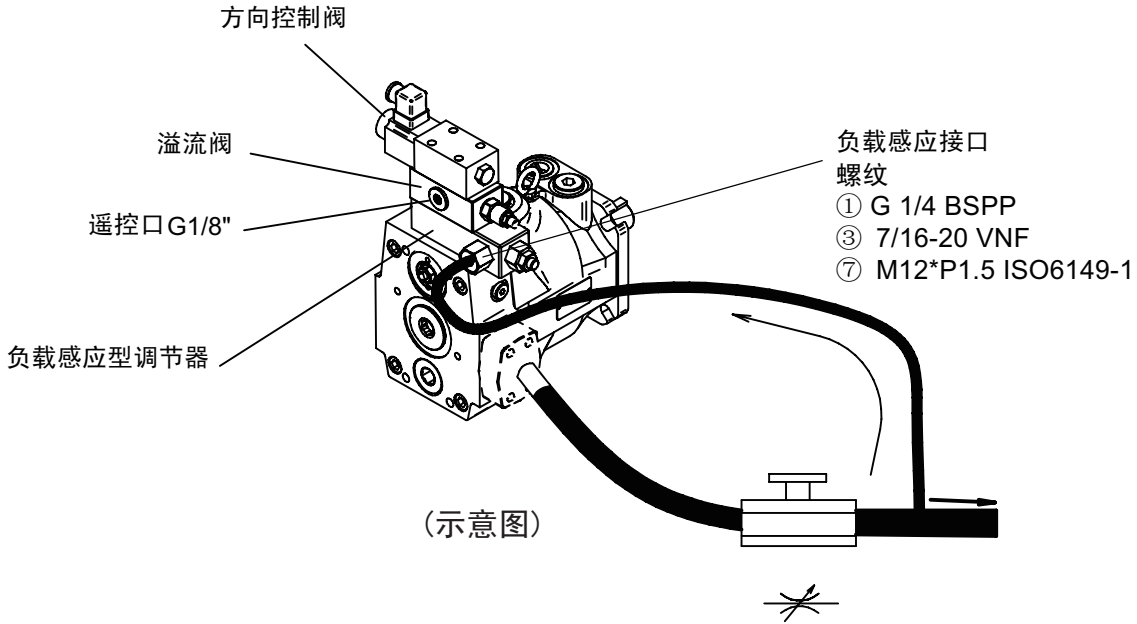

负载感应型调节器+电控卸除 HR

负载感应型调节器，控制压力油从外部回馈。
 调节器有约10bar的由厂家调节的压差。
 压差可做为回路上的控制信号。
 因为调节器的压差保持主油路的阻力不变，以此实现在第一条管路上对泵的流量进行调节。
 当传动转速发生变化或负载发生波动时，在一个较宽的工作范围内不会影响执行组件的速度。
 通过加一个节流孔（直径0.8mm）和一个压力-先导阀可增加一个压力调节功能。此型式为简单式之负载感应。
 在其调节器上方加装一个溢流阀及电磁式方向控制阀，增加压力先导调节功能，及电控卸除机能。
 适用于卸压时间长的情况。
 系统停机时，通过泵的卸压运转，油温和噪音可保持较低水平。

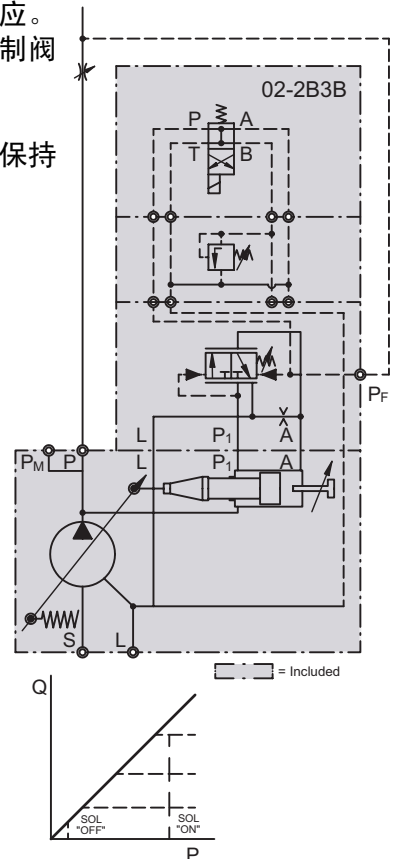



HB负载感应型调节器+电控两段压力

A

22

PV系列轴向柱塞泵

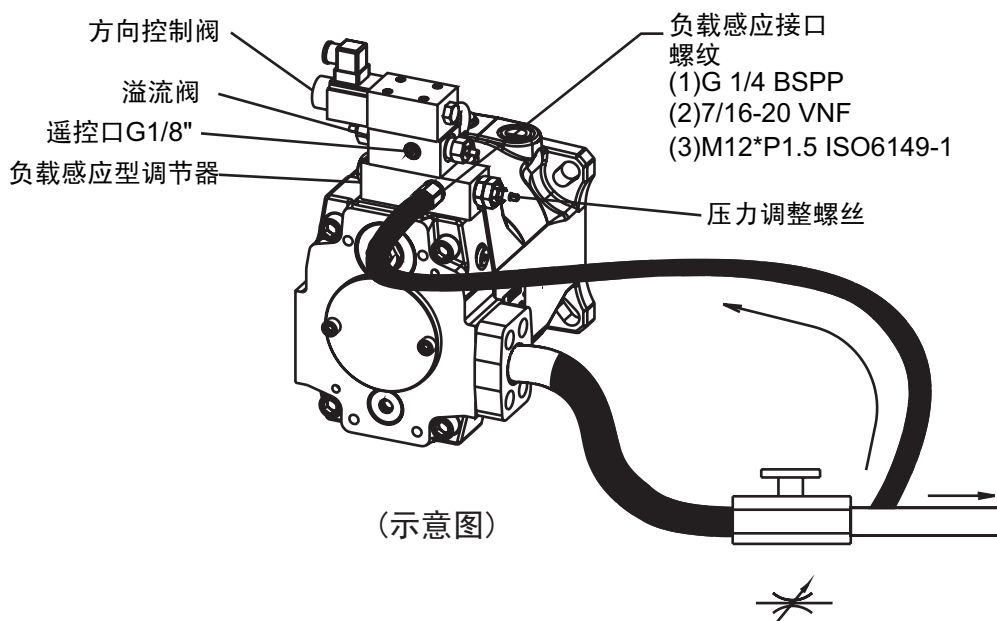

负载感应型调节器+电控两段压力 HB

负载感应型调节器，控制压力油从外部回馈。

调节器有约10bar的由厂家调节的压差。

压差可做为回路上的控制信号。

因为调节器的压差保持主油路的阻力不变，以此实现在第一条管路上对泵的流量进行调节。

当传动转速发生变化或负载发生波动时，在一个较宽的工作范围内不会影响执行组件的速度。

通过加一个节流孔（直径0.8mm）和一个压力-先导阀可增加一个压力调节功能。

此型式为简单式之负载感应。

在其调节器上方加装一个两段压力溢流阀及电磁式方向控制阀，可调节高低两个不同的限压压力，并且达到电控两段压力变换。适用于油压缸在恒定速度下，设定两段工作压力时使用。

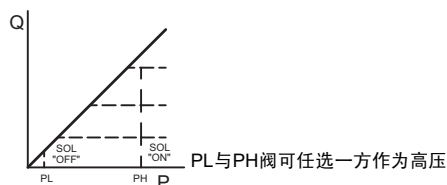
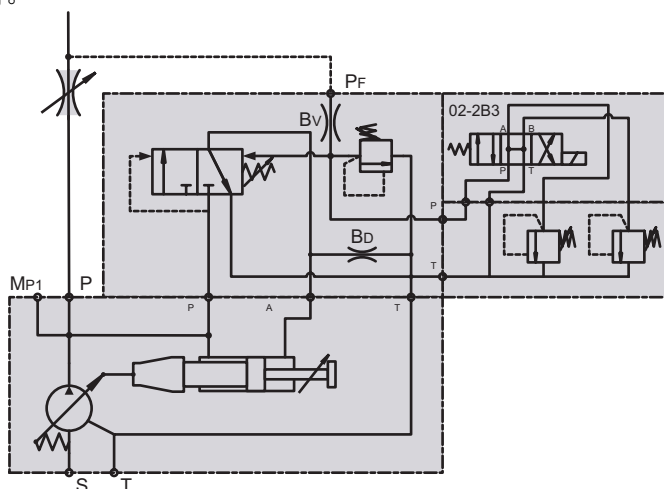

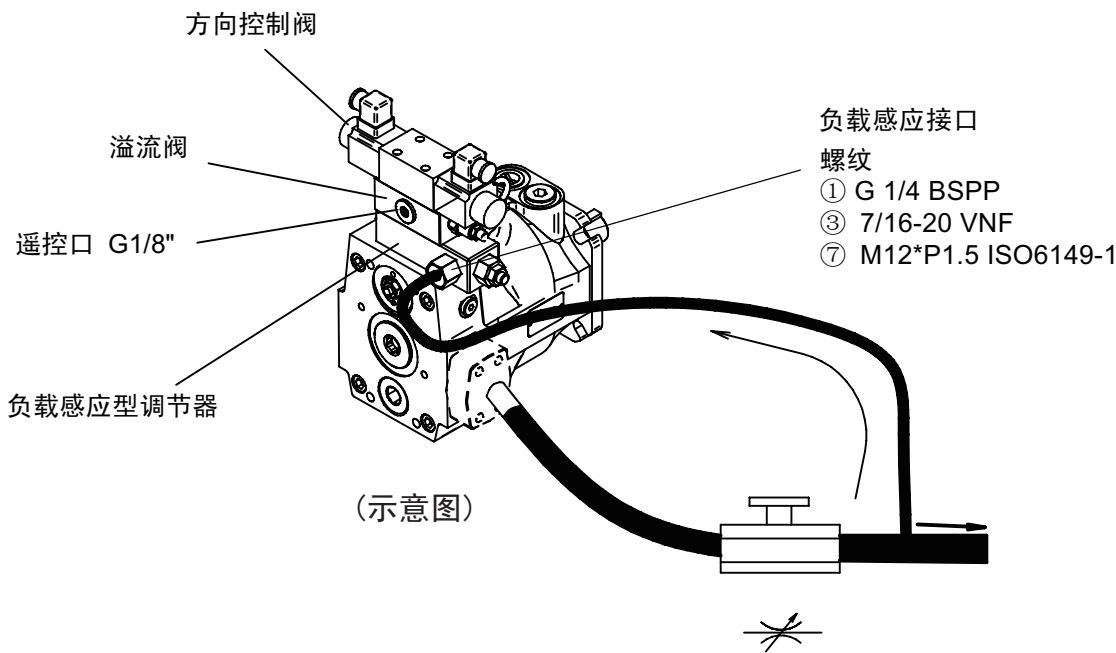

负载感应型调节器+电控卸除+两段压力 HC

负载感应型调节器，控制压力油从外部回馈。

调节器有约10bar的由厂家调节的压差。

压差可做为主回路上的控制信号。

因为调节器的压差保持主油路的阻力不变，以此实现在第一条管路上对泵的流量进行调节。

当传动转速发生变化或负载发生波动时，在一个较宽的工作范围内不会影响执行组件的速度。

通过加一个节流孔（直径0.8mm）和一个压力-先导阀可增加一个压力调节功能。

此型式为简单式之负载感应。

在其调节器上方加装一个两段压力溢流阀及电磁式方向控制阀，可调节高低两个不同的限压压力，并且达到电控两段压力变换，并追加卸除机能，系统停机时，利用泵浦的卸除，可保持较低的油温和噪音。

适用于油压缸在恒定速度下，设定两段工作压力及卸压时间长久的情况下使用。

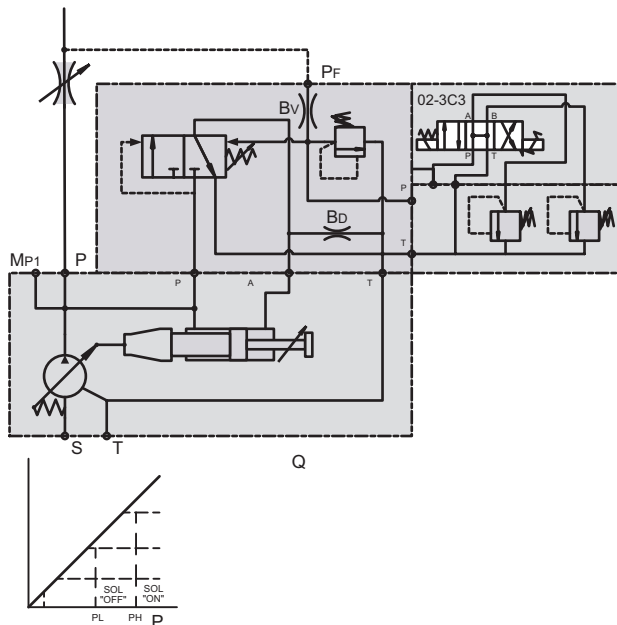

PL与PH阀可任选一方作为高压



HQ负感应型节器+比例流量+溢流阀

A

24

PV系列轴向柱塞泵

负载感应型调节器

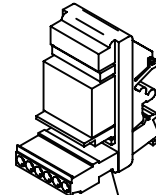
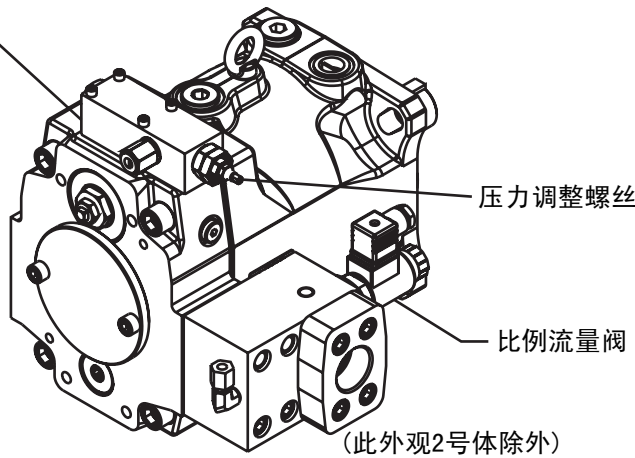

电子控制电路板(放大器)

(示意图)

负载感应型调节器+比例流量+溢流阀 HQ

负载感应型+比例流量调节器，控制压力油从外部回馈。

调节器有约10bar的由厂家调节的压差。

压差可做为回路上的控制信号。

因为调节器的压差保持主油路的阻力不变，以此实现在第一条管路上对泵的流量进行调节。

加装一个YEOSHE比例流量阀，可达成电控比例流量。

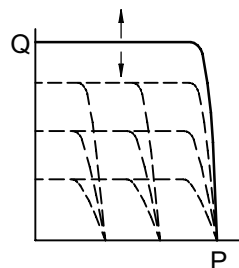
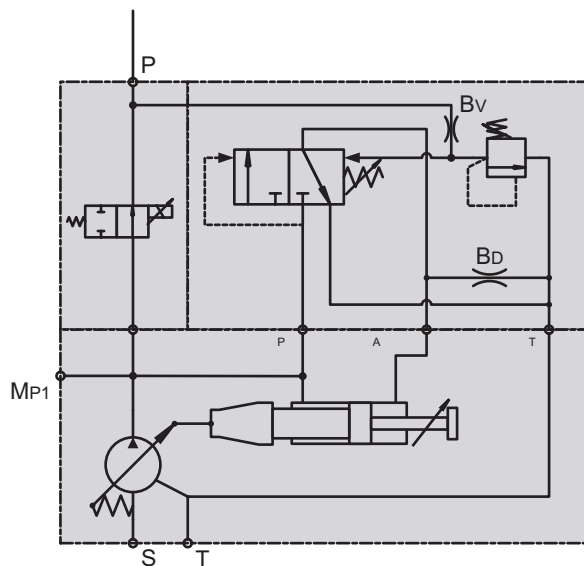

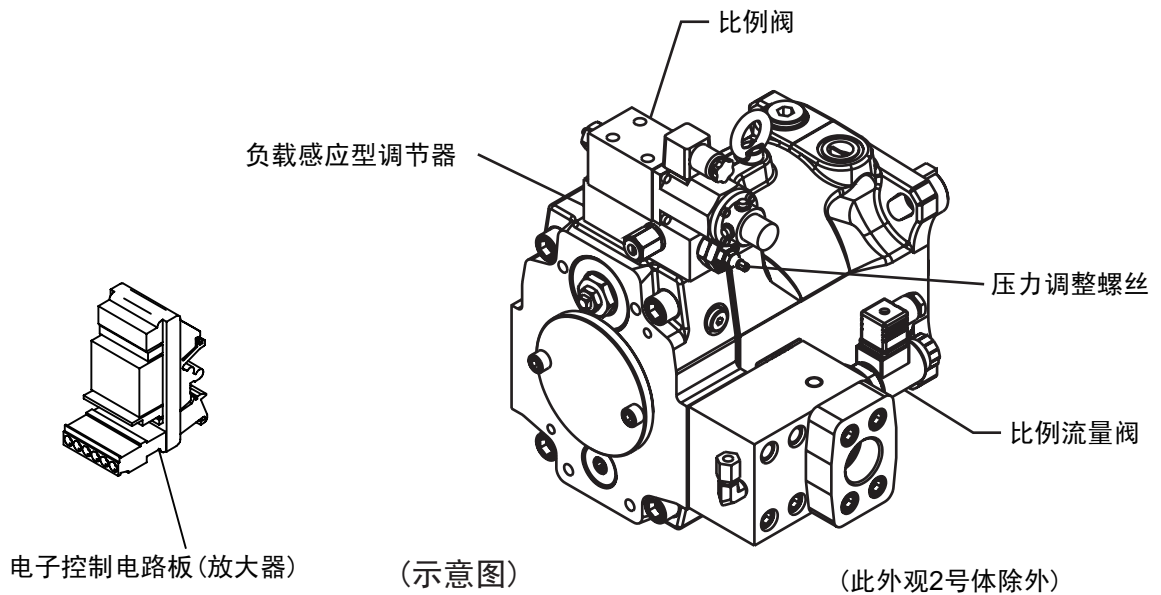

负载感应型调节器+比例压力+比例流量 HK

HK型具有节能的特性，它可依系统要求，提供所需求的最小压力和流量，可节省不必要的能源耗费。

当待机时柱塞泵吐出流量近似零，电机功率损耗输出近似零；当系统压力升高到设定值时，柱塞泵的流量会自动减少，只补充系统所需流量，而压力维持不变大幅减低油温上升。

与一般叶片泵、齿轮泵+PQ阀所配合的油路相互比较约可节省电力30%~50%能源。油箱容积亦可较小。

负载感应型+比例流量调节器，控制压力由从外部回馈。

调节器有约10bar的由厂家调节的压差。

压差可做为回路上的控制信号。

因为调节器的压差保持主油路的阻力不变，以此实现在第一条管路上对泵的流量进行调节。

在调节器的上方，加装一个YEOSHE比例压力调节器，达到电控比例压力，P口加装一个YEOSHE比例流量阀可达成电控比例流量。

※比例压力阀最高350kg。

如需特殊压力范围请洽YEOSHE。

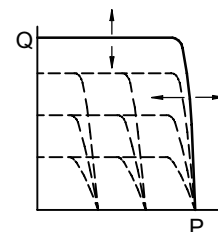
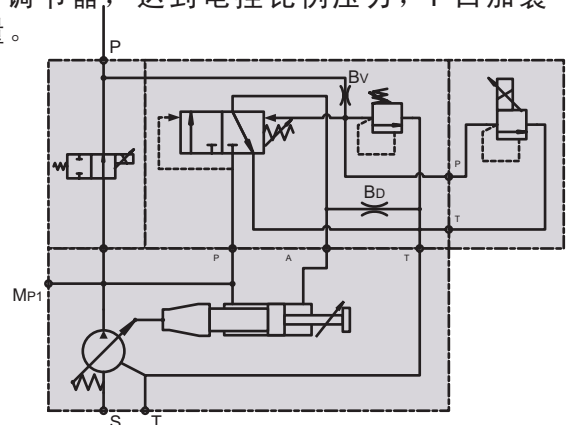



PM定马力型调节器(含NG6界面)

A

26

PV系列軸向柱塞泵

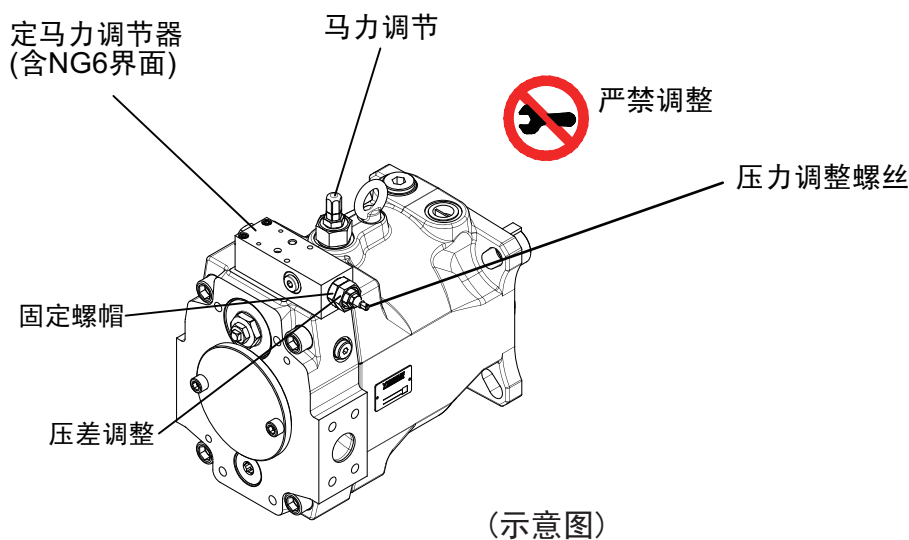

定马力型调节器(含NG6界面) PM

恒定马达功率，是由定马力调节器和先导阀进行调节，泵浦内部液压做动产生机械式调节，泵浦排量与压力之间产生稳定的联系。

大排量时的作用压力低于小排量时的作用压力。

进而达到恒定马达功率的作用。

迭式定马力调节器，于调节器上方预留一个NG6接口，可装配YEOSHE压力先导阀，进行压力调节。

若装配YEOSHE比例压力阀，则可达到电控比例压力。

※額定功率請參照訂購型號說明。

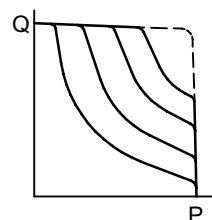
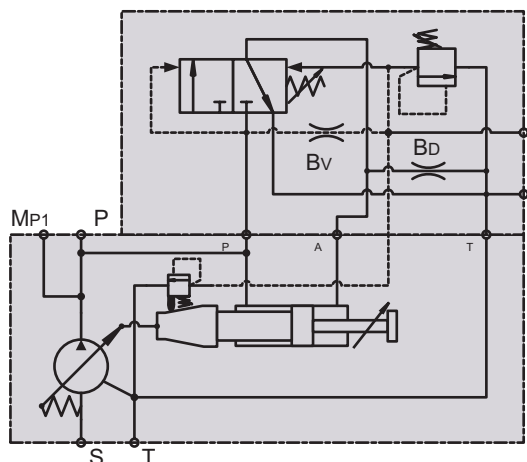

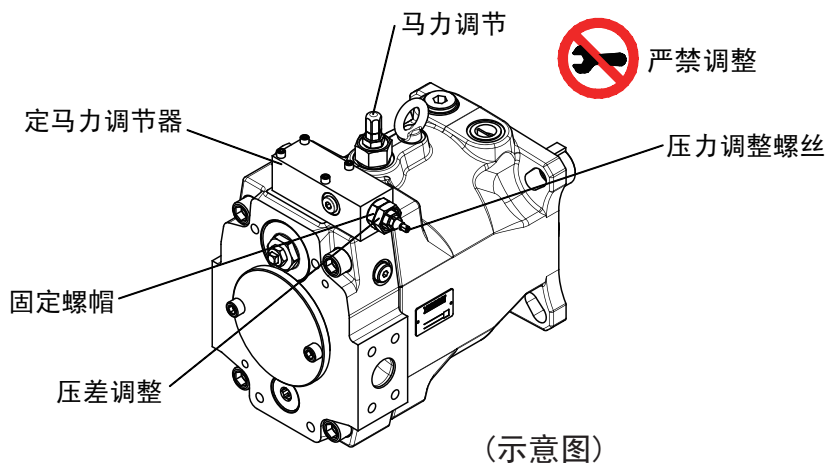

定马力型调节器+总压保护 PA

恒定马达功率，是由定马力调节器和先导阀进行调节，泵浦内部液压做动产生机械式调节，泵浦排量与压力之间产生稳定的联系。

大排量时的作用压力低于小排量时的作用压力。

进而达到恒定马达功率的作用。

迭式定马力调节器，于调节器上方装配YEOSHE压力先导阀，可进行压力先导调节。

若装配YEOSHE比例压力阀，则可达到电控比例压力。

可以加装遥控接口PP进行远距离的压力调节，比如可以从系统控制面板进行压力调节。

控制压力之液压油来自调节器的内部。

控制油流约为1-1.5 l/min。

※额定功率请参照订购型号说明。

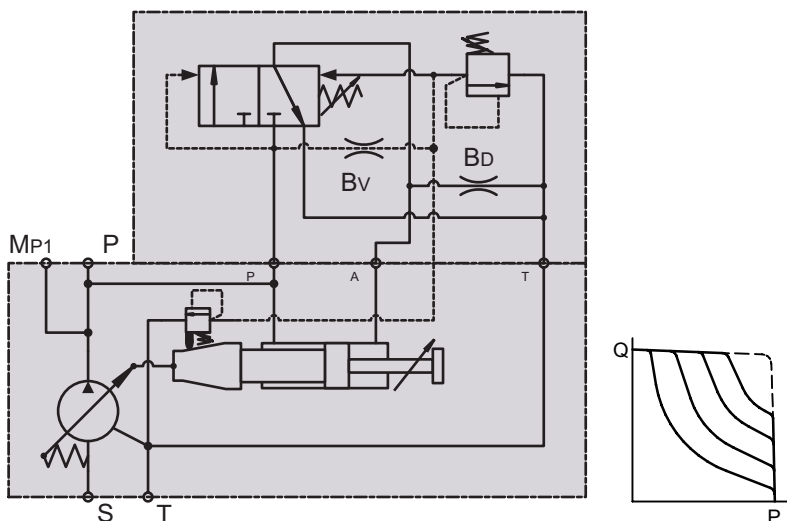



PJ定马力型调节器+比例压力

A

28

PV系列轴向柱塞泵

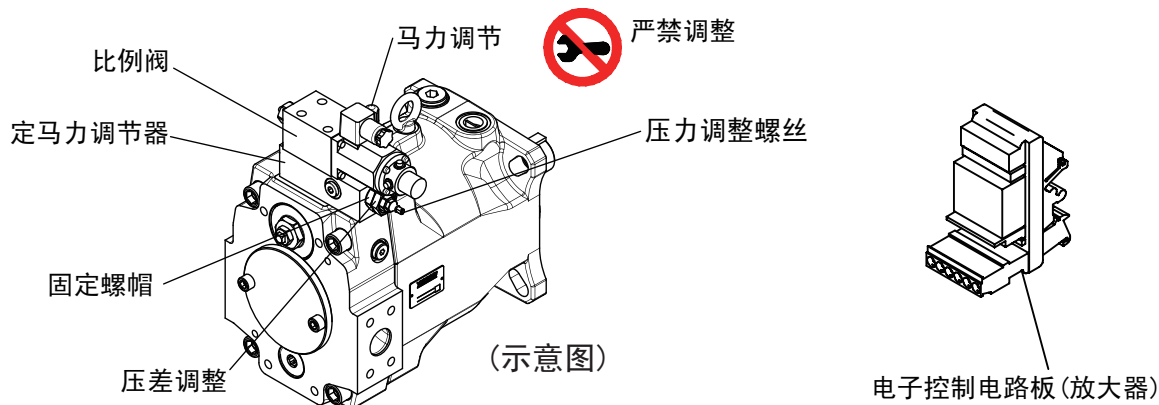

定马力型调节器+比例压力 PJ

恒定马达功率，是由定马力调节器和先导阀进行调节，泵浦内部液压做动产生机械式调节，泵浦排量与压力之间产生稳定的联系。

大排量时的作用压力低于小排量时的作用压力。

进而达到恒定马达功率的作用。

迭式定马力+比例压力调节器，在其调节器的上方，加装一个先导比例压力阀，可进行电控比例压力，增加压力调节的功能。

※额定功率请参照订购型号说明。

※比例压力阀最高250kg。

如需特殊压力范围请洽YEOSHE。

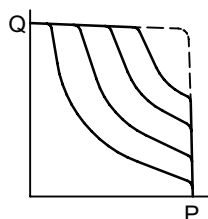
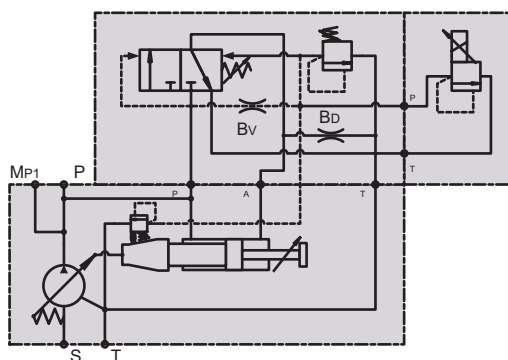

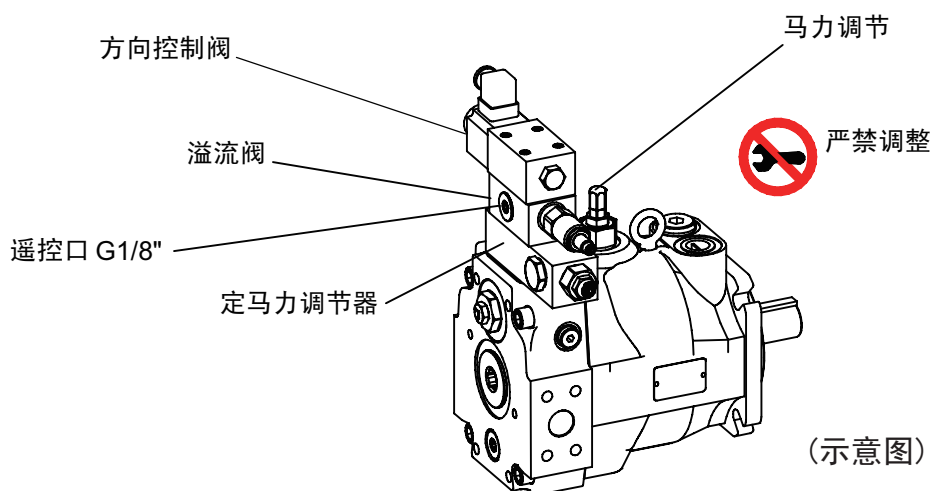

定马力型调节器+电控卸除 PR

恒定马达功率，是由定马力调节器和先导阀进行调节，泵浦内部液压做动产生机械式调节，泵浦排量与压力之间产生稳定的联系。

大排量时的作用压力低于小排量时的作用压力。

进而达到恒定马达功率的作用。

在其调节器上方加装一个电磁式方向控制阀，增加电控卸除机能。

适用于卸压时间长的情况。

系统停机时，通过泵的卸压运转，油温和噪音可保持较低水平。

※额定功率请参照订购型号说明。

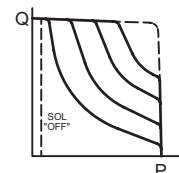
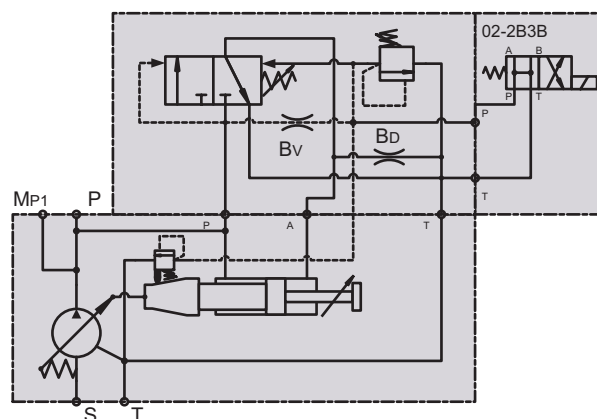



PC定马力型调节器+电控卸除+两段压力

A

30

PV系列轴向柱塞泵

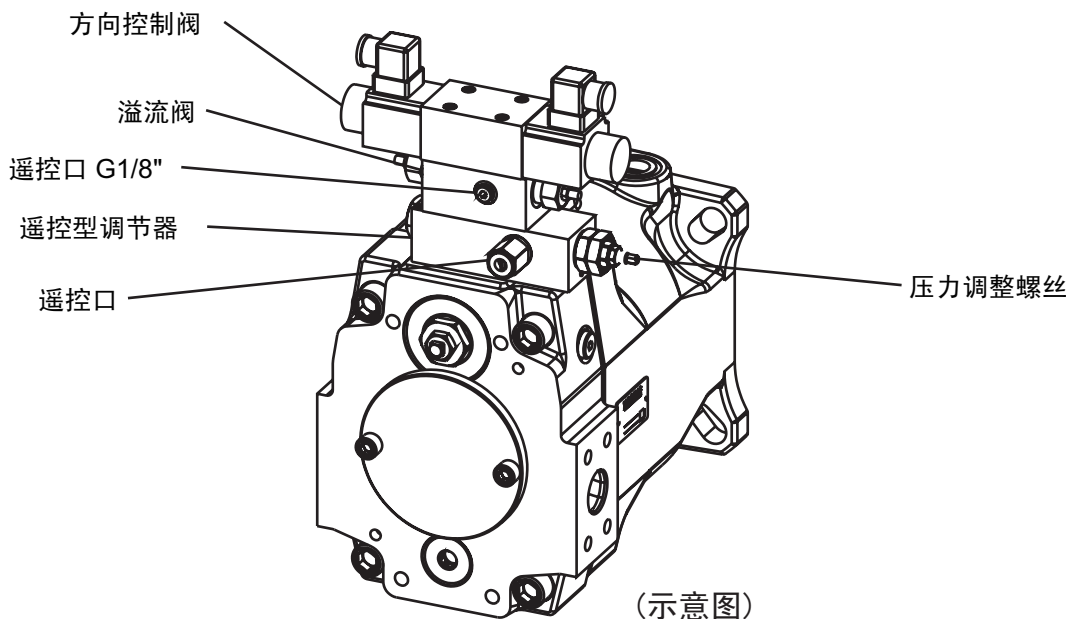

定马力型调节器+电控卸除+两段压力 PC

恒定马达功率，是由定马力调节器和先导阀进行调节，泵浦内部液压做动产生机械式调节，泵浦排量与压力之间产生稳定的联系。

大排量时的作用压力低于小排量时的作用压力。

在其调节器上方加装一个两段压力溢流阀及电磁式方向控制阀，可调节高低两个不同的限压压力，并且达到电控两段压力变换，并追加卸除机能，系统停机时，利用泵浦的卸除，可保持较低的油温和噪音。

适用于油压缸在恒定速度下，设定两段工作压力及卸压时间长久的情况下使用。

※额定功率请参照订购型号说明。

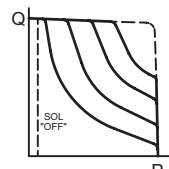
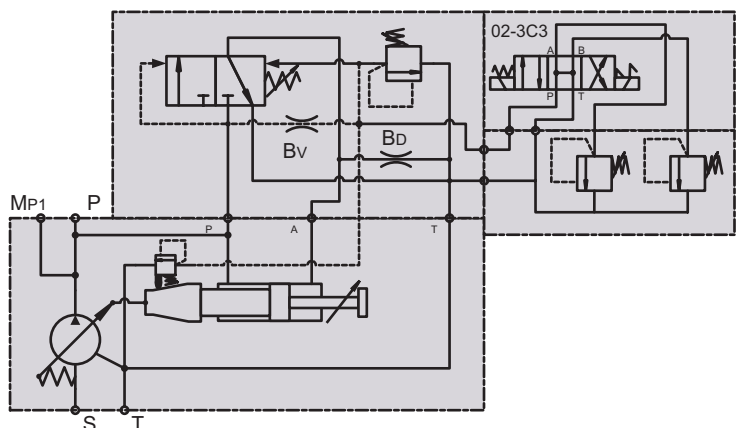

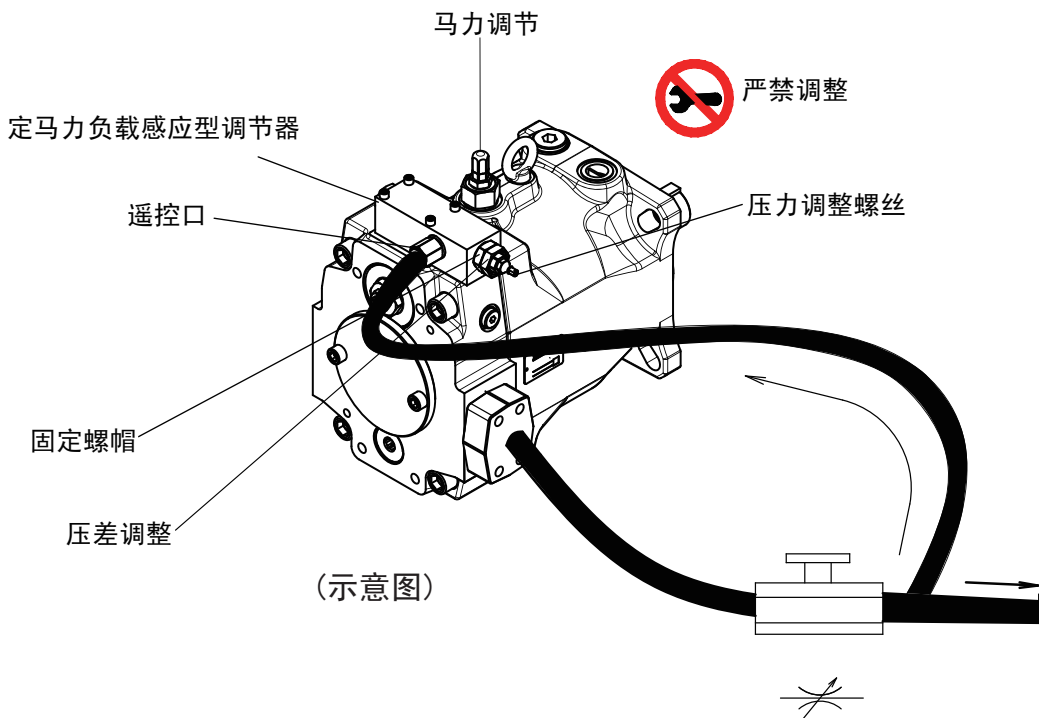

定马力负载感应型调节器+总压保护 PH

恒定马达功率，是由定马力调节器和先导阀进行调节，泵浦内部液压做动产生机械式调节，泵浦排量与压力之间产生稳定的联系。

大排量时的作用压力低于小排量时的作用压力。

进而达到恒定马达功率的作用。

迭式定马力+溢流阀+负载感应调节器，在其调节器的上方，加装一个先导阀，增加压力调节的功能。

并在调节器的负载感应接口PF，连接外部回馈，作为主回路上的控制信号实现在第一条管路上对泵的流量进行调节。

可以加装遥控接口PP进行远距离的压力调节，比如可以从系统控制面板进行压力调节。

控制压力之液压油来自调节器的内部。

控制油流约为1-1.5 l/min。

※额定功率请参照订购型号说明。

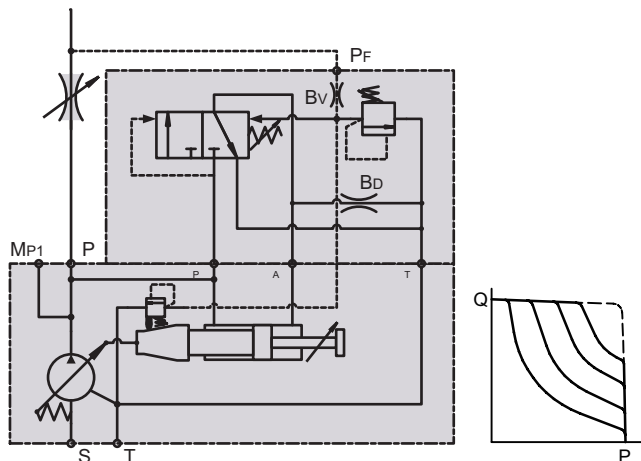



PQ定马力负载感应型调节器+比例流量+溢流阀

A

32

PV系列轴向柱塞泵

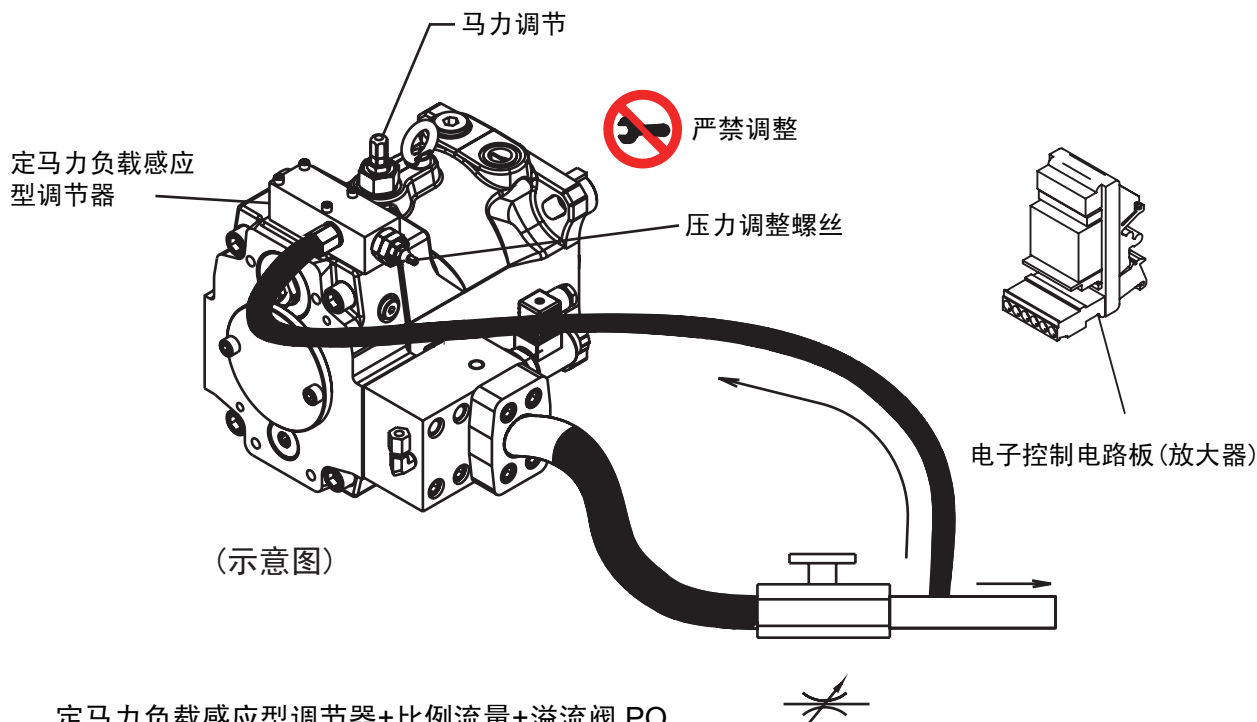

定马力负载感应型调节器+比例流量+溢流阀 PQ

恒定马达功率，是由定马力调节器和先导阀进行调节，泵浦内部液压做动产生机械式调节，泵浦排量与压力之间产生稳定的联系。

大排量时的作用压力低于小排量时的作用压力。

进而达到恒定马达功率的作用。

在其调节器的上方，加装一个先导阀，增加压力调节的功能。

并在调节器的负载感应接口，连接回馈，作为主回路上的控制信号实现在第一条管路上对泵的流量进行调节。

排量出口P加装一个YEOSHE比例流量阀，可达成电控比例流量。

※额定功率请参照订购型号说明。

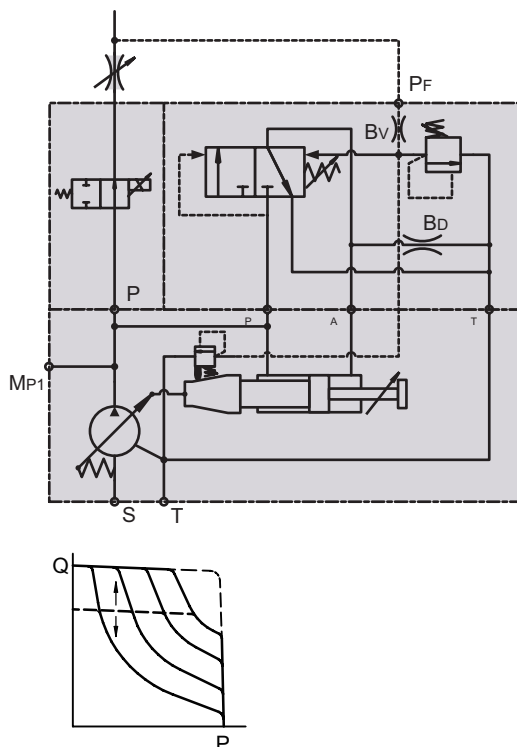

PS定马力负载感应型调节器+电控卸除

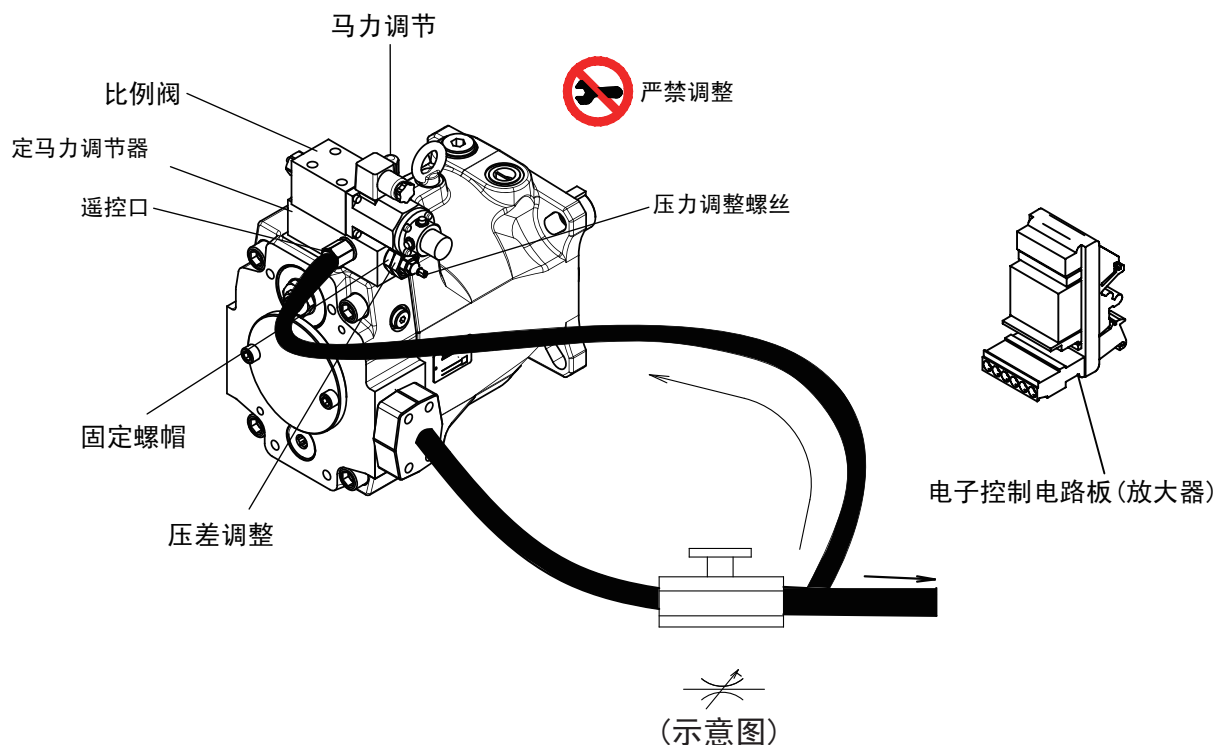

定马力负载感应型调节器+比例压力 PS

恒定马达功率，是由定马力调节器和先导阀进行调节，泵浦内部液压做动产生机械式调节，泵浦排量与压力之间产生稳定的联系。

大排量时的作用压力低于小排量时的作用压力。

进而达到恒定马达功率的作用。

迭式定马力+比例压力+负载感应调节器，在其调节器的上方，加装一个先导比例压力阀，可进行电控比例压力控制，增加压力调节的功能。

并在调节器的负载感应接口PF，连接外部回馈，作为主回路上的控制信号实现在第一条管路上对泵的流量进行调节。

※额定功率请参照订购型号说明。

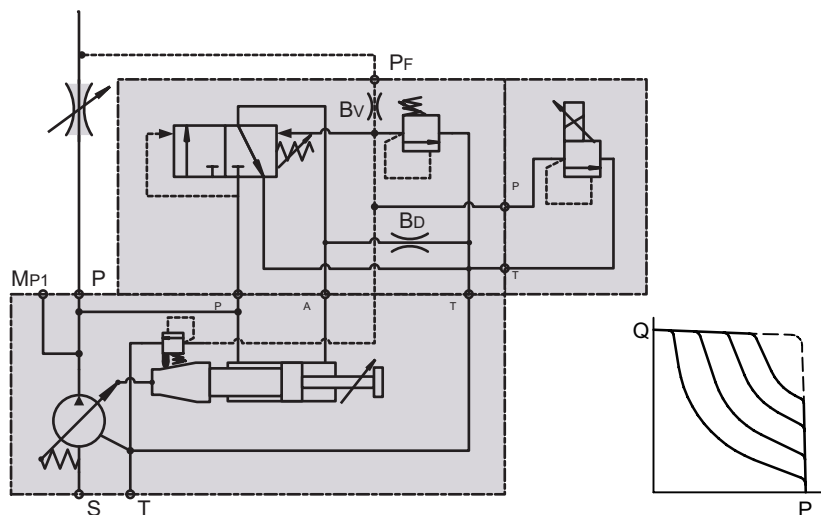

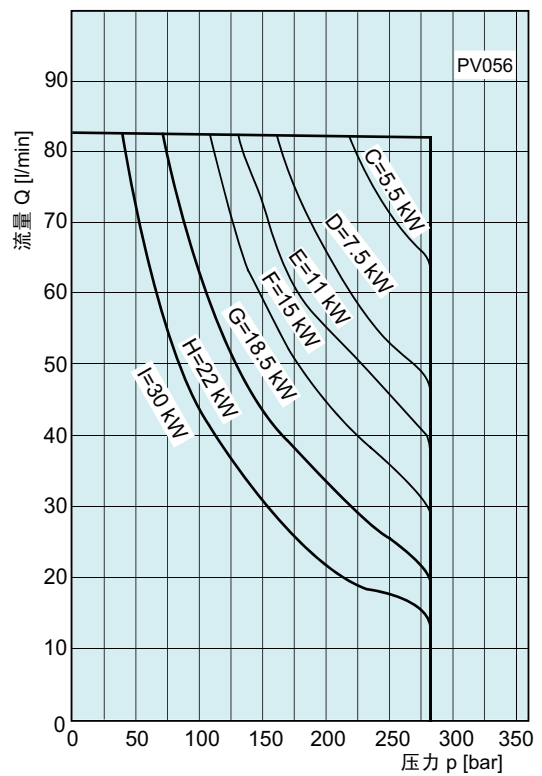
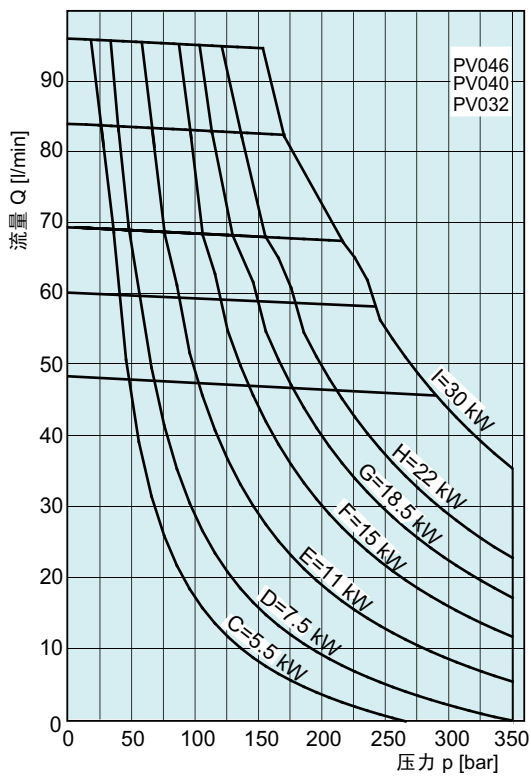
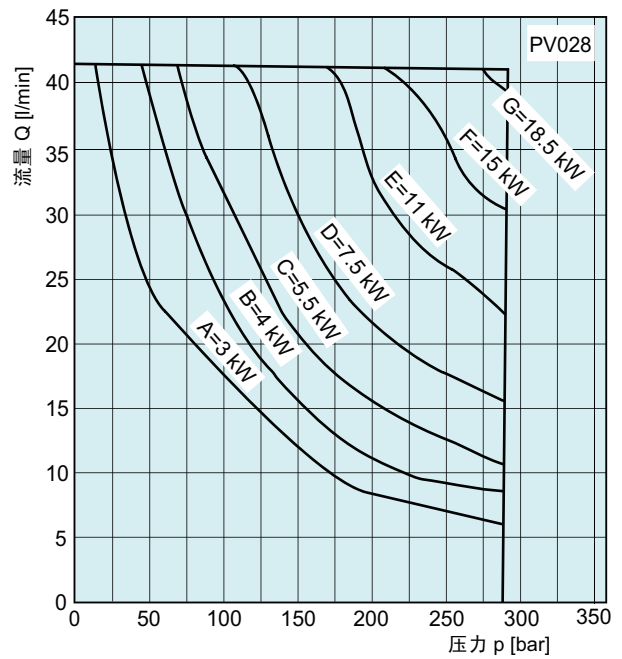
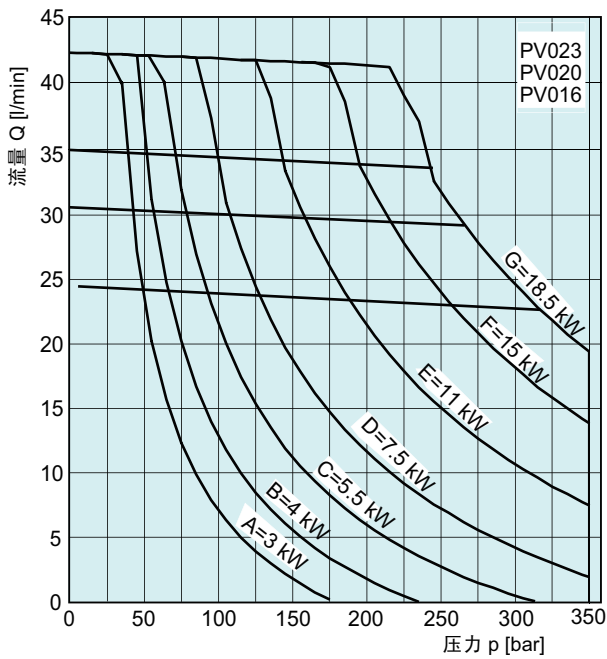

运转 : $n = 1500 \text{ rev/min}$
 温度 : $t = 50 \text{ }^\circ\text{C}$
 液压油 : HLP, ISO VG46
 黏度 : $\nu = 46 \text{ mm}^2/\text{s}$ at $40 \text{ }^\circ\text{C}$
 压力 : Maximum 350 bar, 依据HP等级

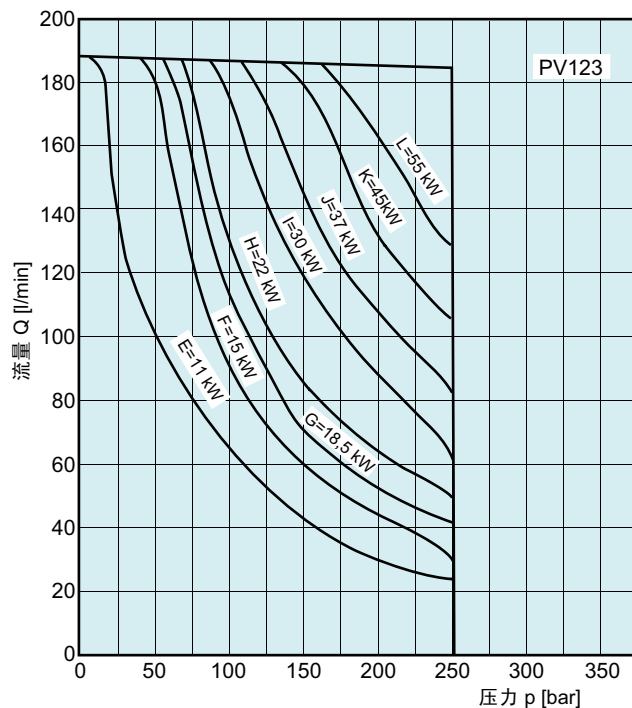
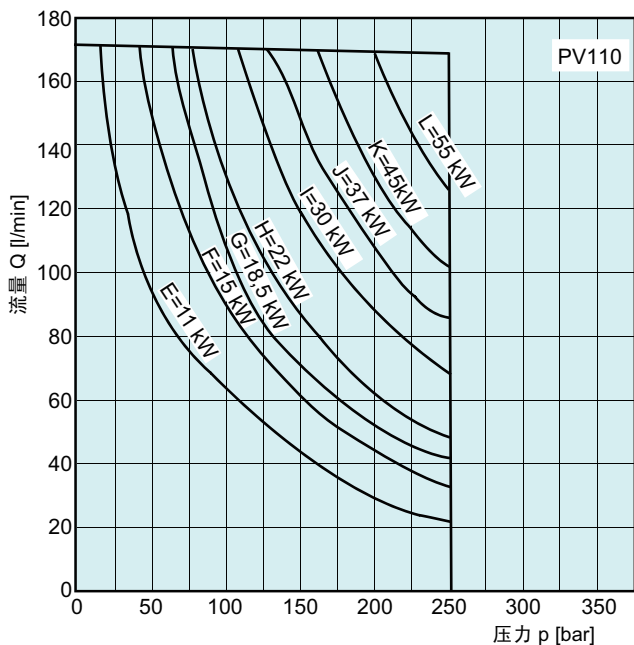
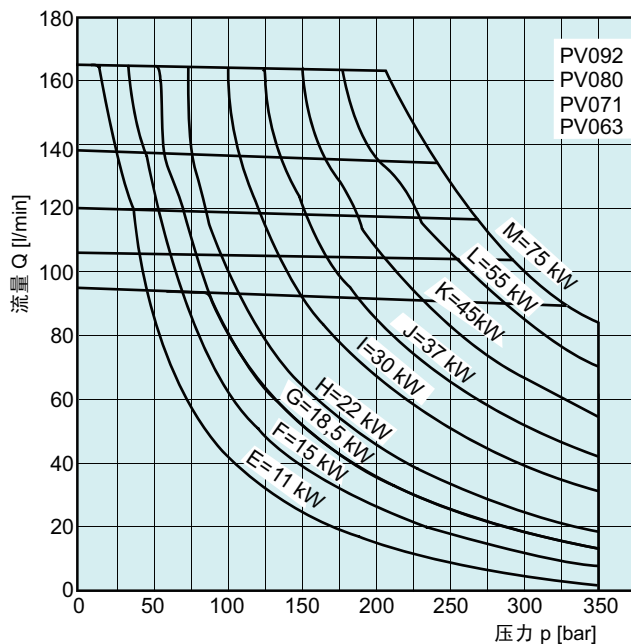
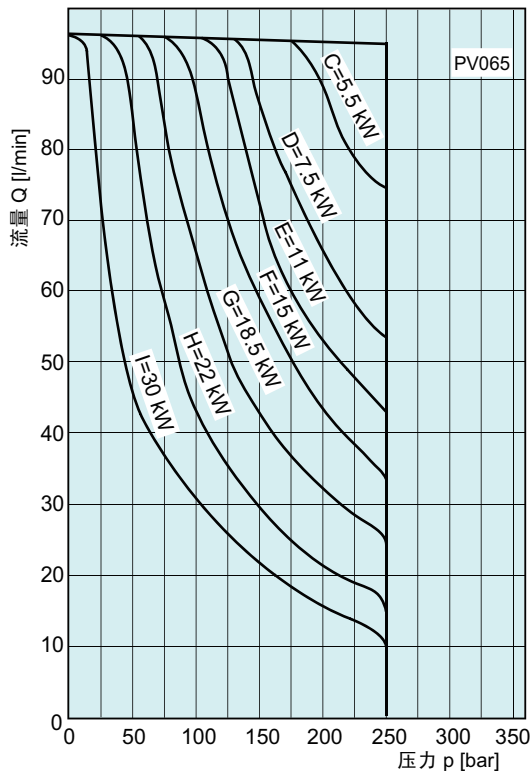

运转 : $n = 1500 \text{ rev/min}$
 温度 : $t = 50 \text{ }^\circ\text{C}$
 液压油 : HLP, ISO VG46
 黏度 : $\nu = 46 \text{ mm}^2/\text{s}$ at $40 \text{ }^\circ\text{C}$
 压力 : Maximum 350 bar, 依据HP等级

定马力调节器 / 功率曲线图



A

36

PV系列轴向柱塞泵

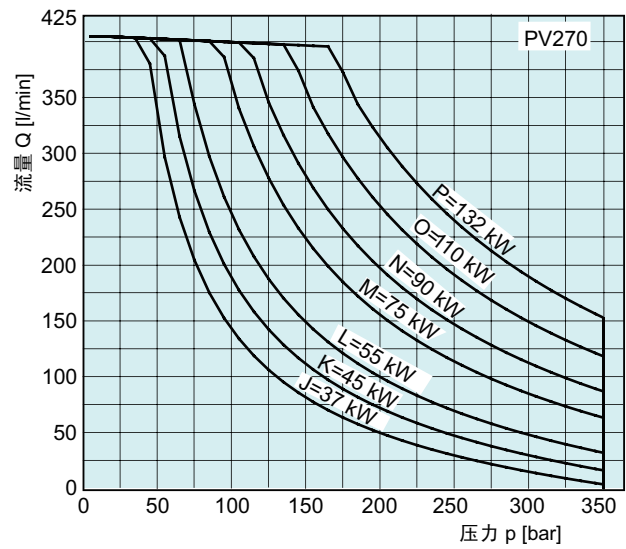
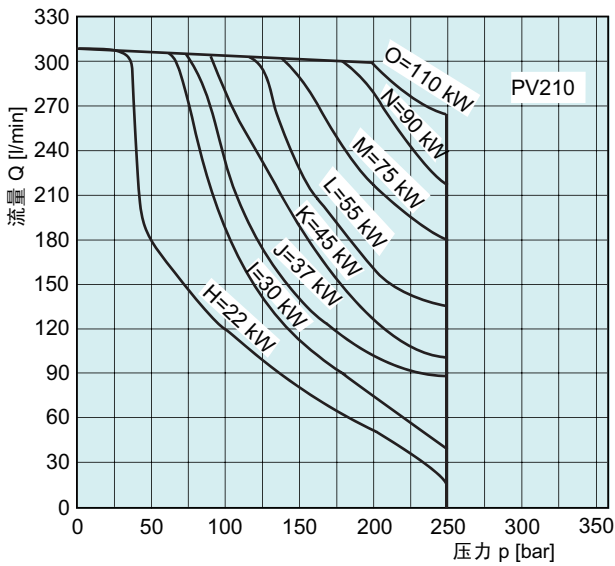
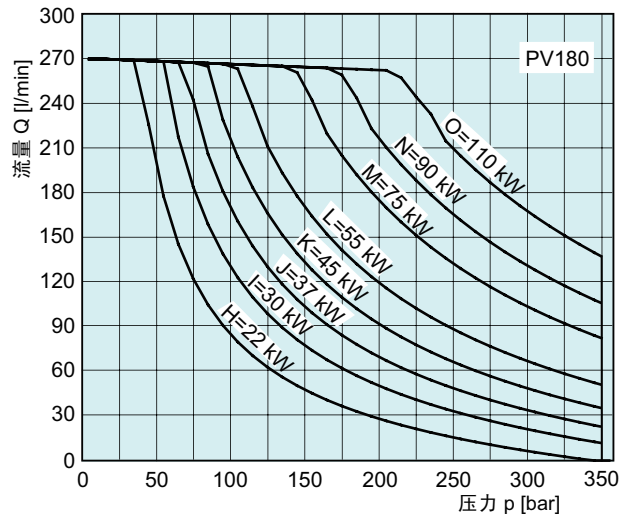
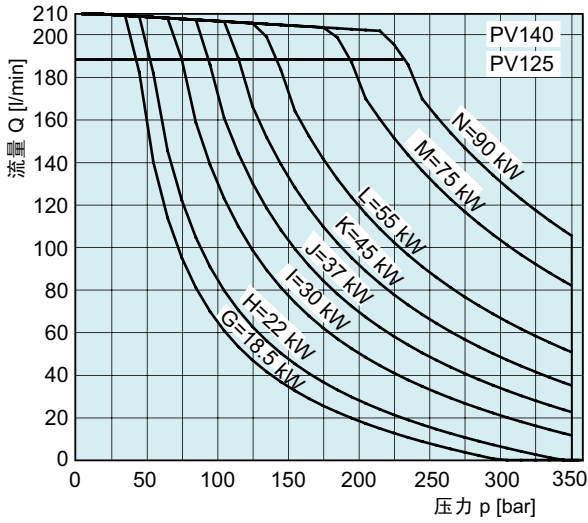

运转 : n = 1500 rev/min
 温度 : t = 50 °C
 液压油 : HLP, ISO VG46
 黏度 : $\nu = 46 \text{ mm}^2/\text{s}$ at 40 °C
 压力 : Maximum 350 bar, 依据HP等级

噪音曲线图

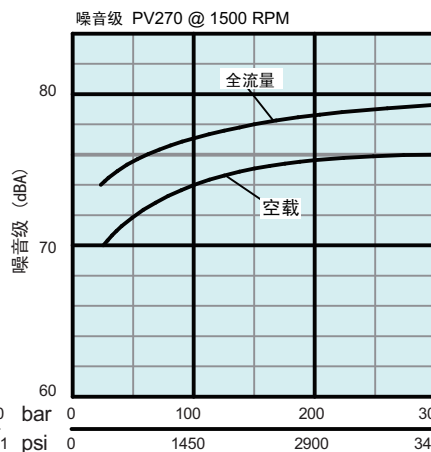
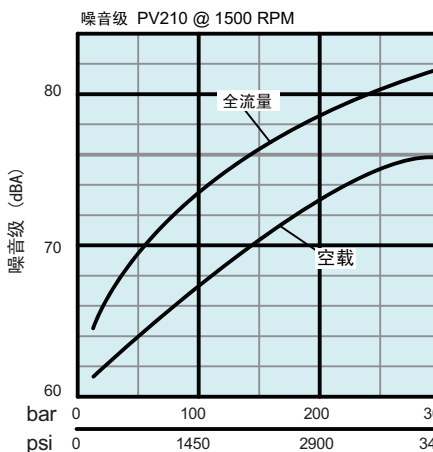
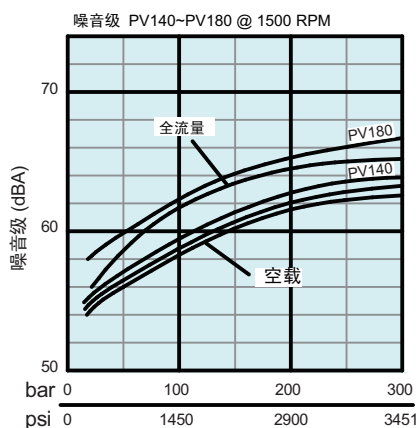
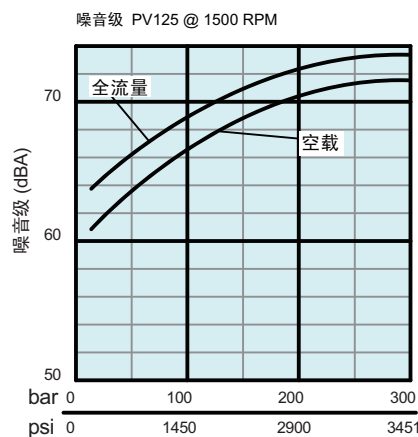
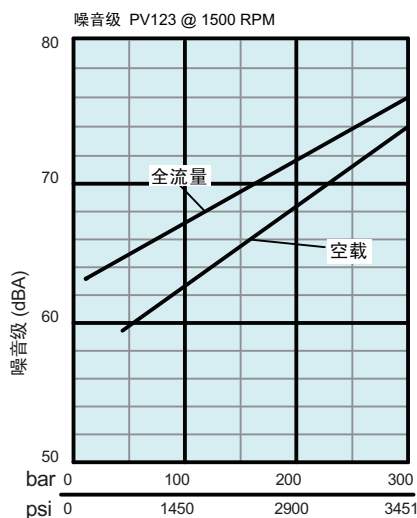
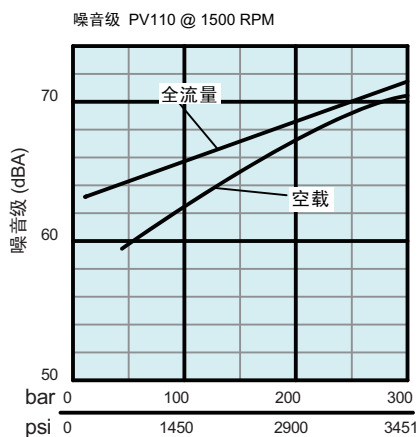
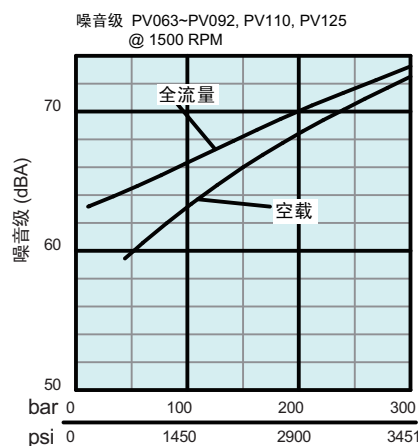
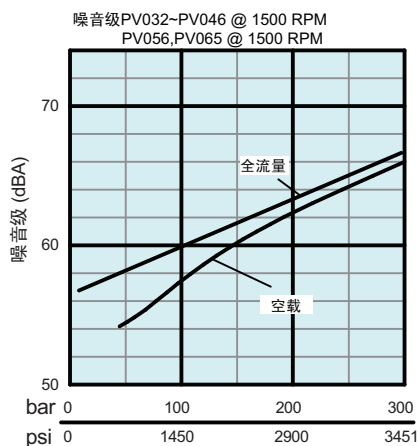
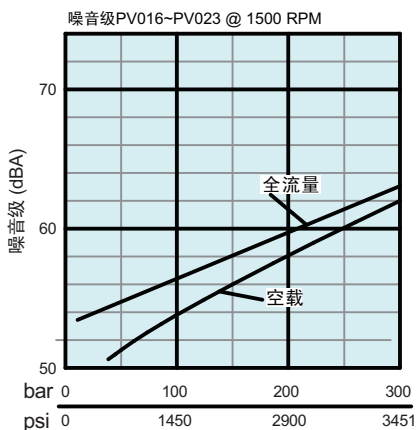

测试条件:

单泵噪音是依据 DIN 45 635 标准中第1和第26部分的规定, 在低回音测量室内测得的, 麦克风距离1m, 转速1500 rpm。

注意事项:

在最佳安装的情况下, 整个液压设备噪音值会总是高于低回音测量室所测得的单泵噪音值 6~10 dBA。



比例流量曲线图表

A

38

PV系列轴向柱塞泵

PV16 + 比流阀PFC-17E-2G-0350-N + 放大板PCB-2600

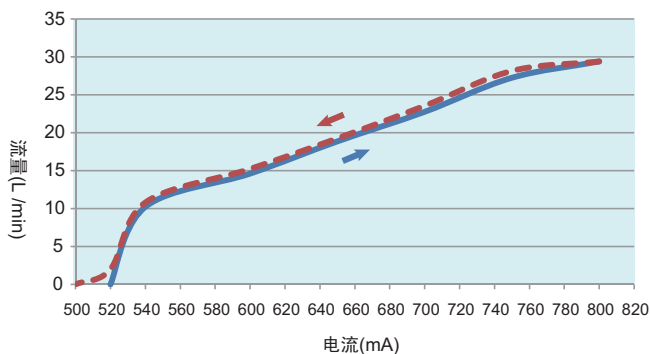

PV20+ 比流阀PFC-17E-2G-0350-N + 放大板PCB-2600

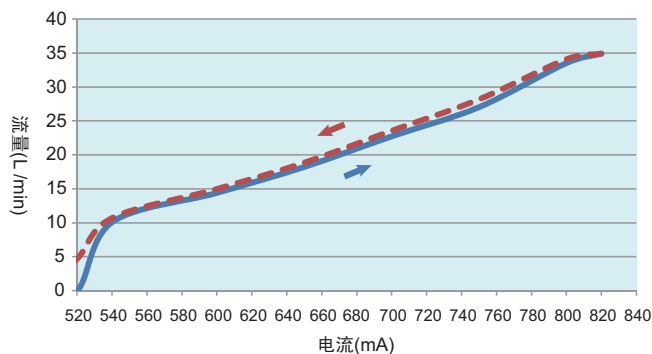

PV23+ 比流阀PFC-17E-2G-0350-N + 放大板PCB-2600

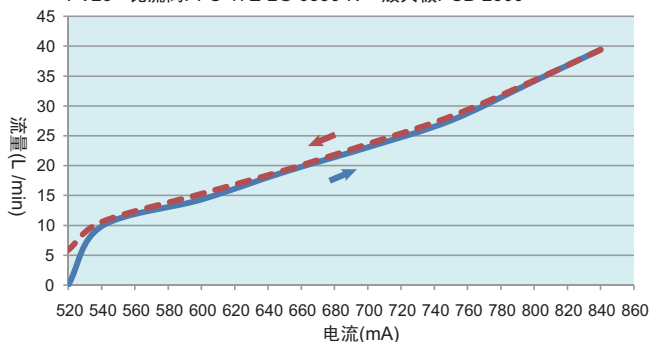

PV32+ 比流阀PFC-17E-2G-0700-N + 放大板PCB-2600

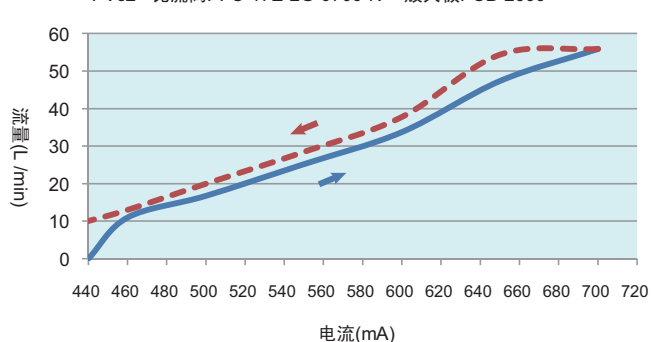

PV40 + 比流阀PFC-17E-2G-0700-N + 放大板PCB-2600

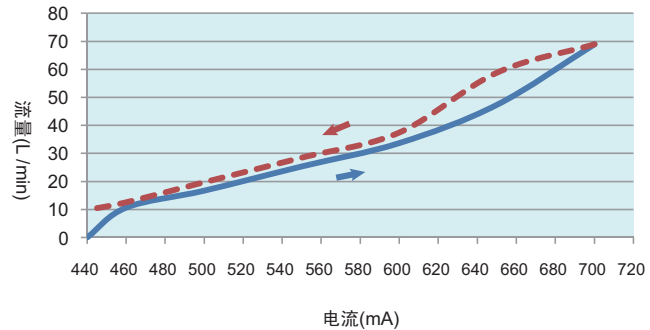

PV46 + 比流阀PFC-17E-2G-0700-N + 放大板PCB-2600

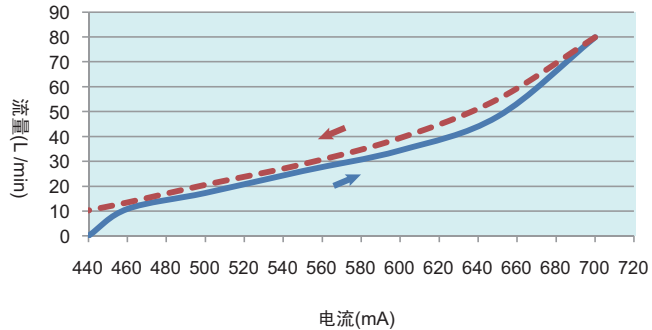

PV56+比流阀PFC-17E-2G-0700-N + 放大板PCB-2600

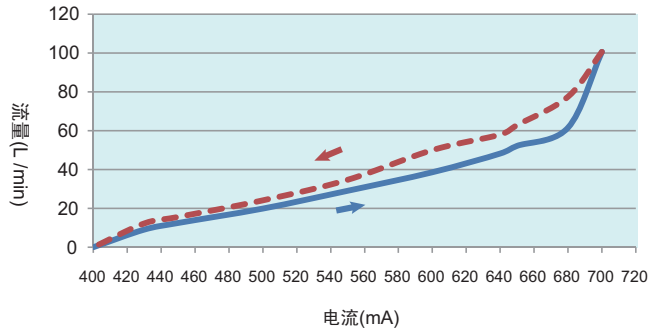

PV65 + 比流阀PFC-17E-2G-0700-N + 放大板PCB-2600

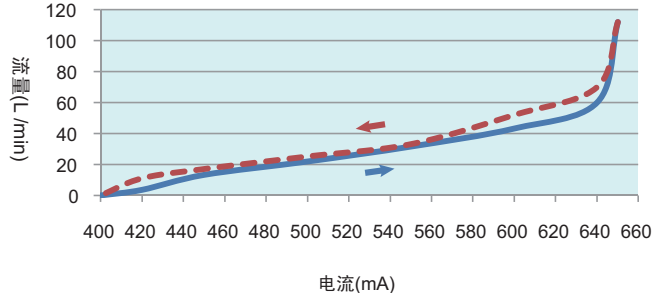

比例流量曲线图表

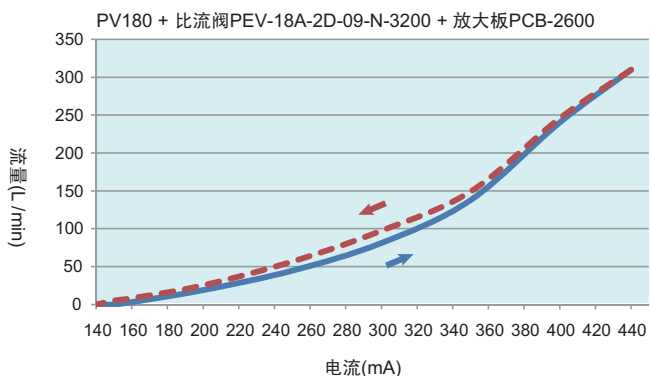
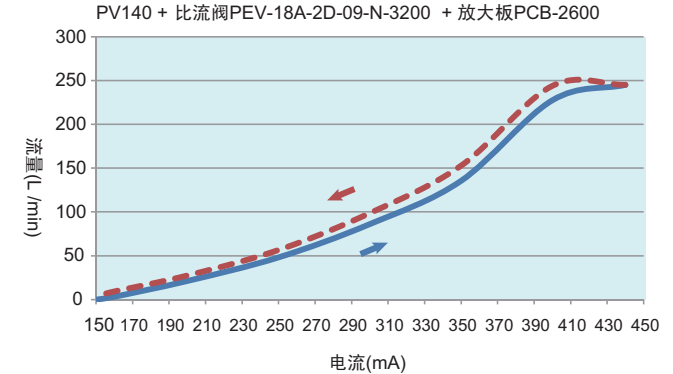
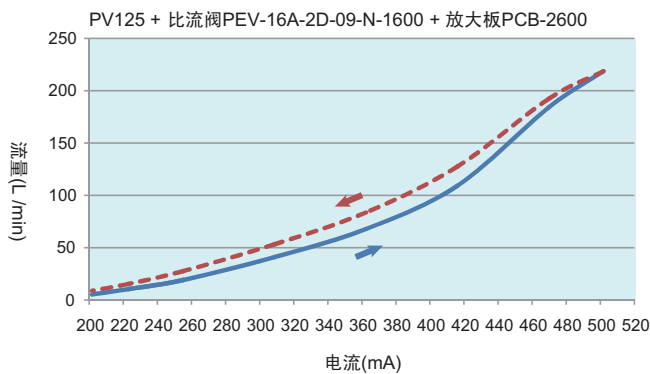
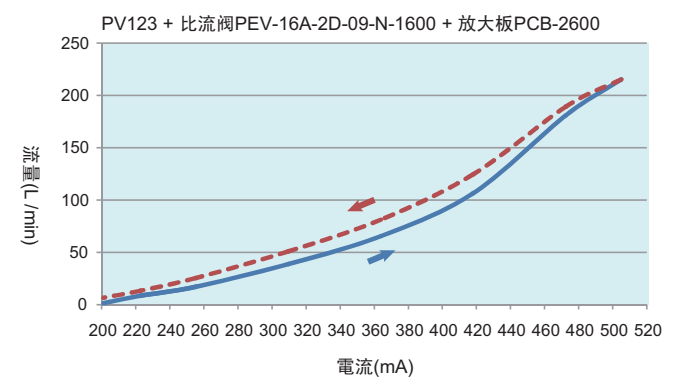
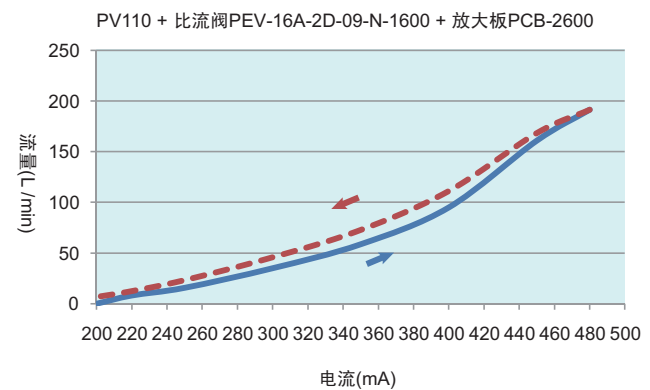
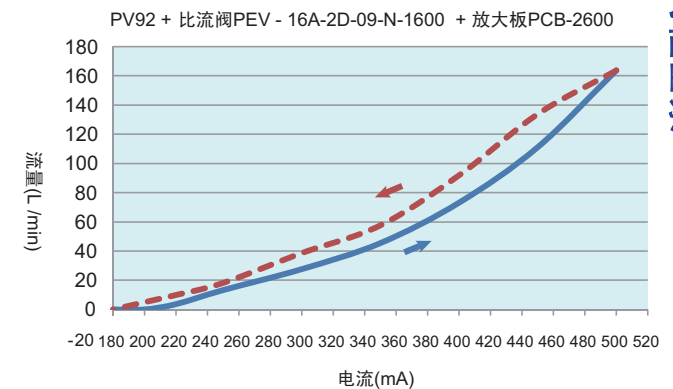
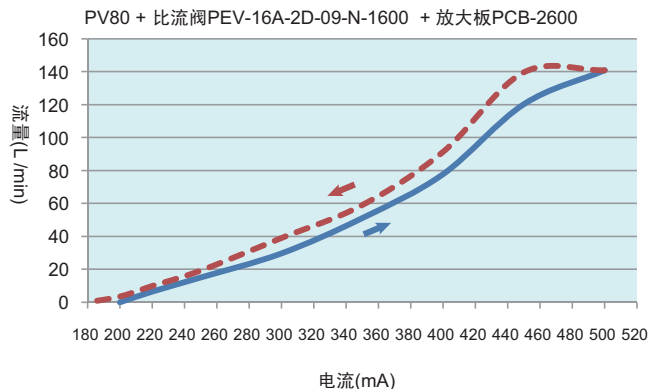
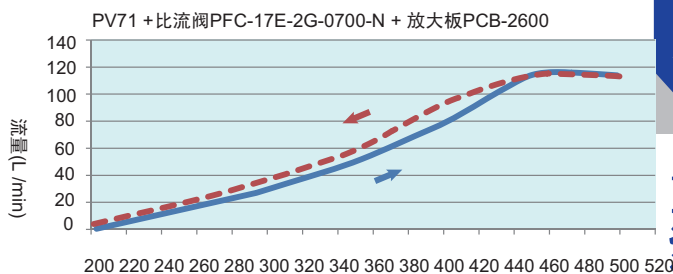
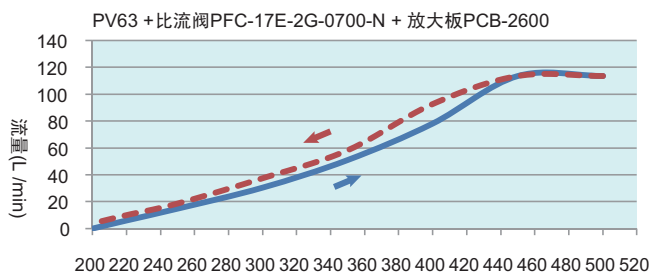



比例压力曲线图表

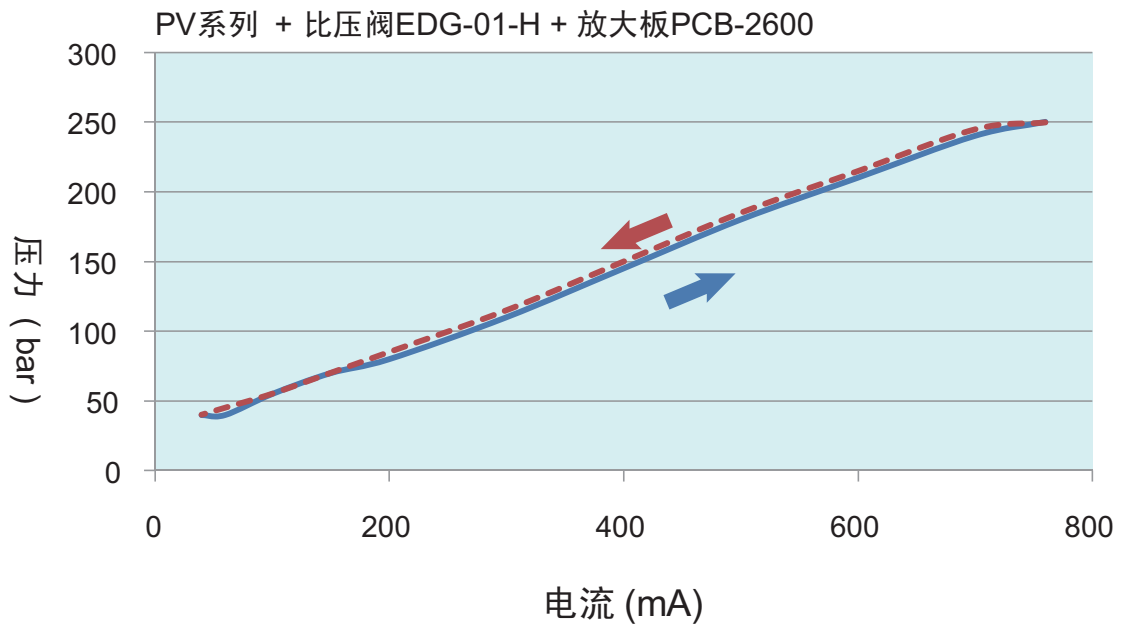

A

40

PV系列轴向柱塞泵

比例阀控制板

PCB-2600

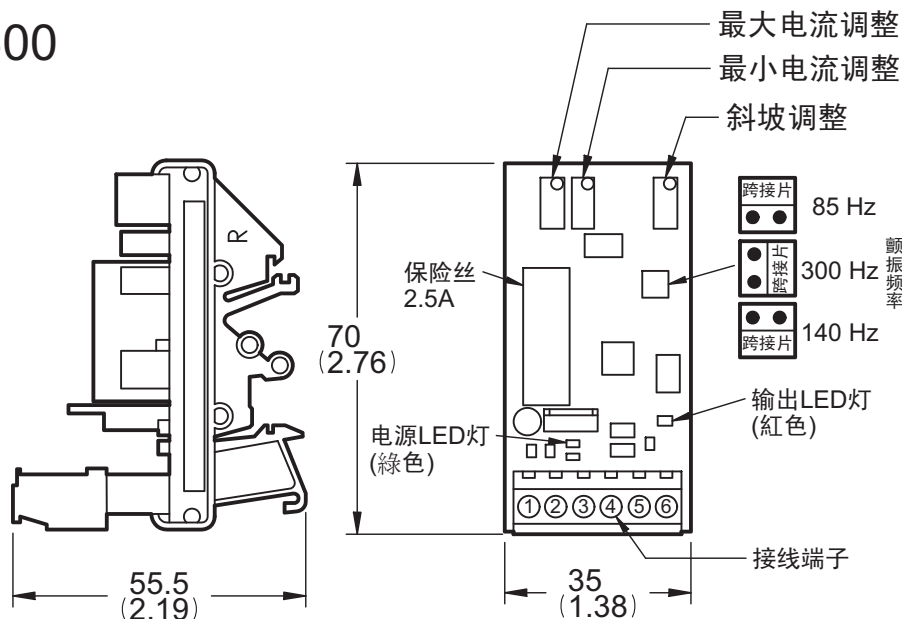

单位: mm
(inch)

设定用法说明

电源输入显示: 绿色LED灯

斜坡调整(RAMP): (作动范围:0秒~5秒)

顺时针旋转, 可加长加速时间; 反时针旋转, 可缩短加速时间

最大电流调整:

顺时针旋转, 增大电流; 反时针旋转, 减少电流, 此设定可同时调整用户输入信号的斜率; 例如: 输入DC 10V信号时, 输出的电流值为300 mA 或 600 mA.....

最小电流调整:

顺时针旋转, 增大电流; 反时针旋转, 减少电流 此设定主要提供需要保持最小输出电流时 (尽管输入信号为0, 而输出仍会保有最小电流)

为了让比例阀拥有快速的反应速度及减少迟滞, 因此可选择85、140、300Hz等3种频率

技术数据

输入电源: 10-35 VDC

最大输出电流: 0-2600 mA 可调型
使用DC 12 V或DC 24 V 线圈
(输出为PWM-DC)

最小电流设定: 0-600 mA 可调型

斜坡调整(加、减速): 0~5 Sec.

颤振频率调整: 使用“跨接片”可选择
85, 140 300 Hz
(出厂默认值85 Hz)

环境温度范围: -4~104°F
-20~-40°C

重量: 0.05kg

非常重要注意事项

当控制板输入电源时, 请务必保持控制板与比例阀线圈接线 (线圈与端子间⑤⑥保持接线状态) 如此才能再去调整此控制板, 以避免控制板回路产生错误的输入/输出信号。

比例阀控制板-接线方法

A

42

PV系列軸向柱塞泵

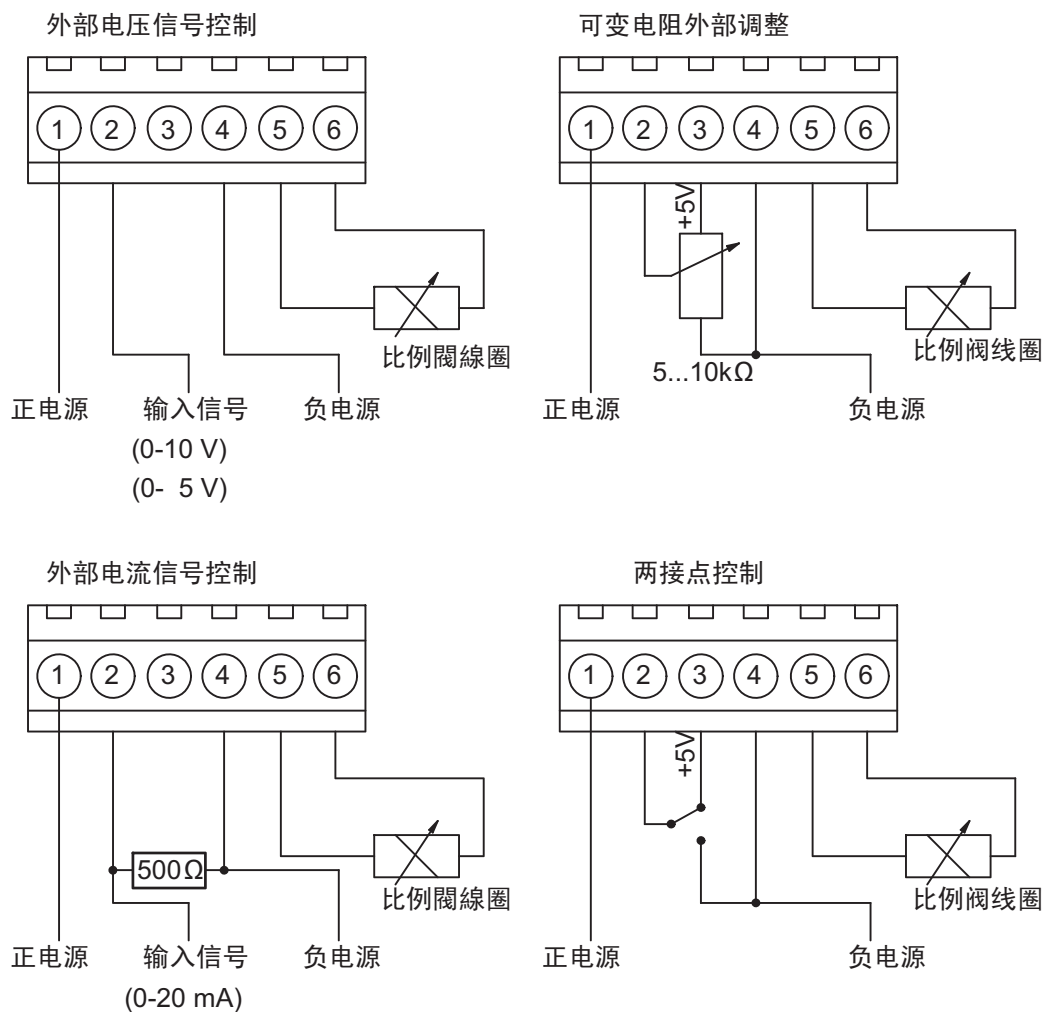

- 夹式连接端子台
 - 端子1=正电源(10-35 VDC)
 - 端子2=输入控制电压+(信号)
 - 端子3=辅助电压(+ 5 VDC)
 - 端子4=负电源(接地)
 - 端子5=接比例阀线圈(-)
 - 端子6=接比例阀线圈(+)
- LED灯
 - 电源LED灯(绿色):
当输入电源时灯亮, 并表示保险丝正常。
 - 输出LED灯(红色):
有电流输出至线圈时, 则灯的亮度会随着电流大小而改变。
- 可变电阻
 - 顺时针转动可增加电流或延长斜坡(加、减速)时间(全部约可调10圈)
- 保险丝
 - 标准20mm玻璃管保险丝 2.5(安培) AT

效率和泄漏油特性

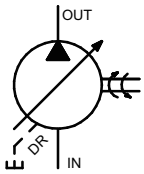

PV016 ~ PV023
PV028 (1号体)

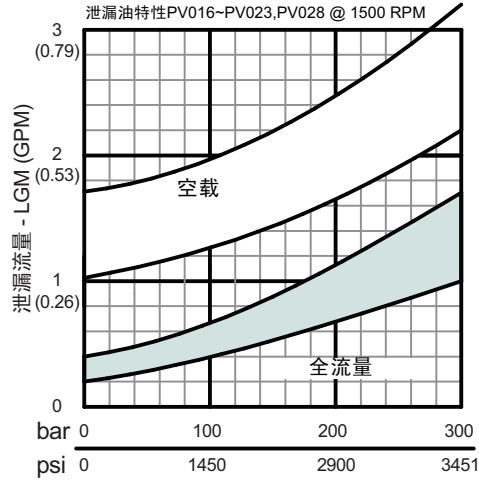

效率特性曲线图是在传动转速 $n = 1500 \text{ RPM}$ ，温度为 40 度C ，液压油黏度为 $46 \text{ mm}^2/\text{s}$ 等条件下测定的。泵浦泄漏油和调节器的控制油，通过泵的回油口流回油箱，对于先导式调节器（代号G开头、H开头、定马力恒功率调节器P开头）来说，先导阀的控制油流入泵体内，该图所表示的值将高出 $1-1.2 \text{ l/min}$ 。请您注意：该图所表示的泄漏值仅适用于静态负荷，若为动态负荷时，在快速调节的过程中，控制活塞所排出的液压油也同样地经过泵的回油口流回油箱，该动态调节的流量，瞬间可达 40 l/min 。所以泄漏油管路的截面积应为所有接口的截面积总和，并尽可能直达且短距离地与油箱连接。

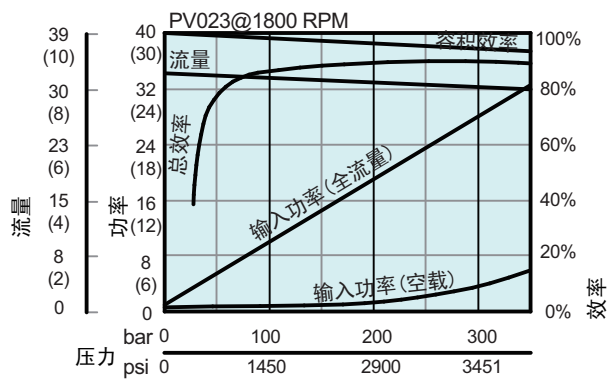
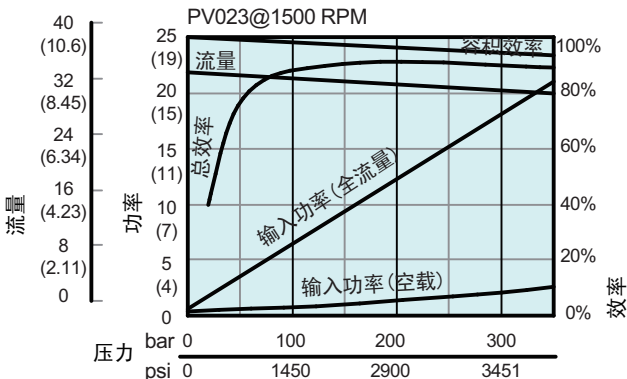
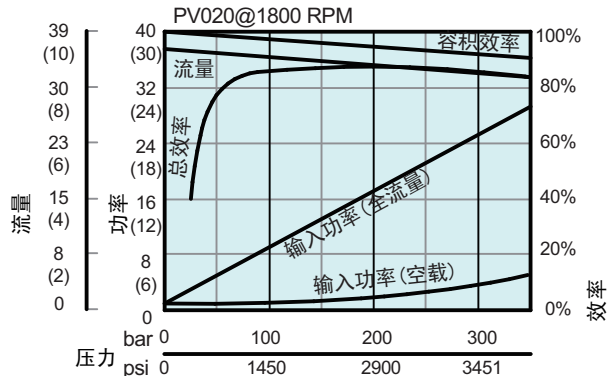
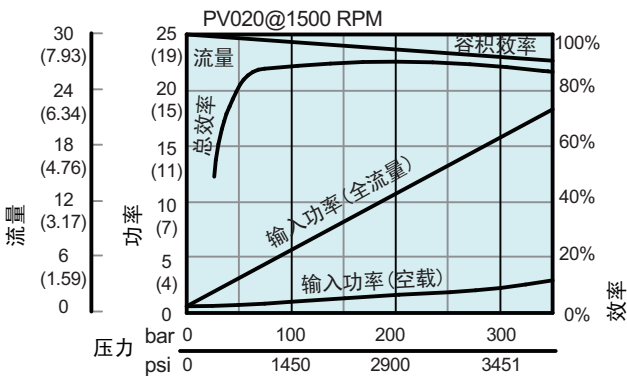
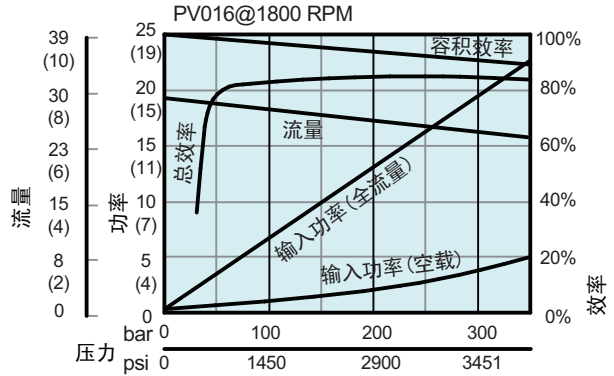
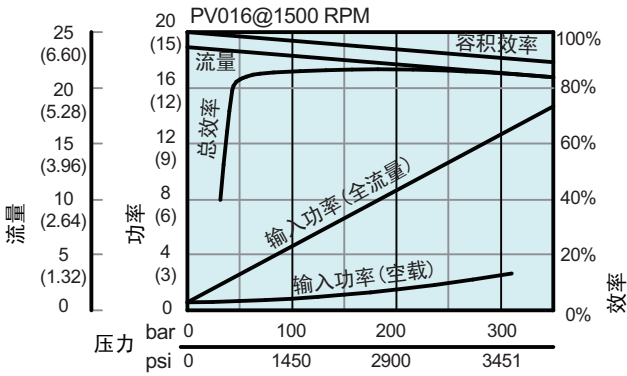



外型尺寸

PV016 ~ PV023, PV028(1号体)
公制连结(马达连结凸缘Ø100)

A

44

PV系列轴向柱塞泵

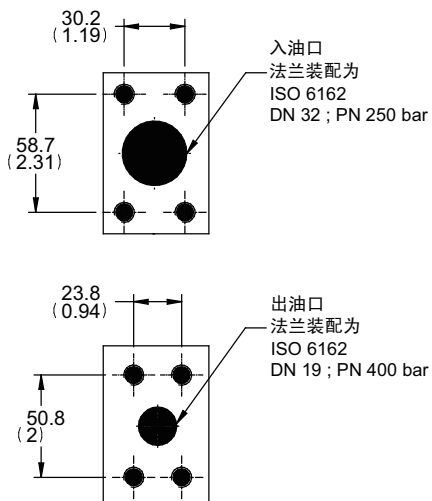
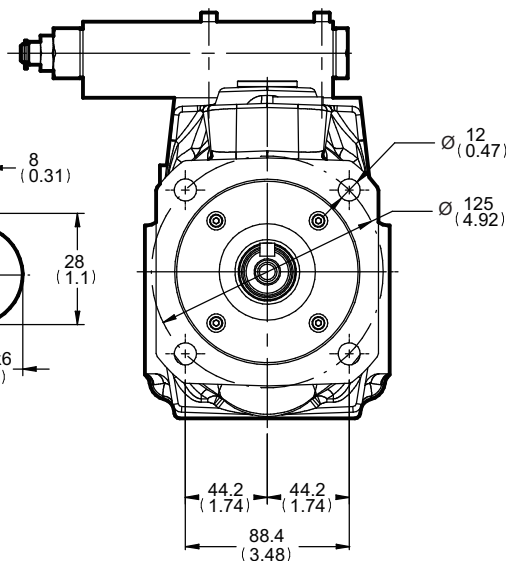
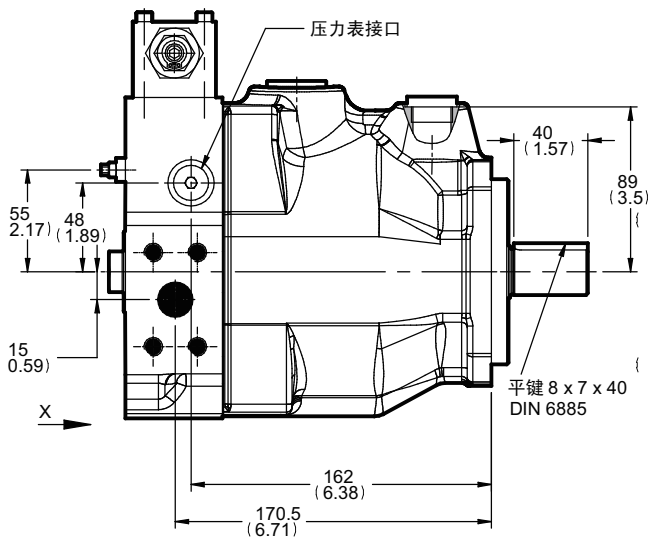
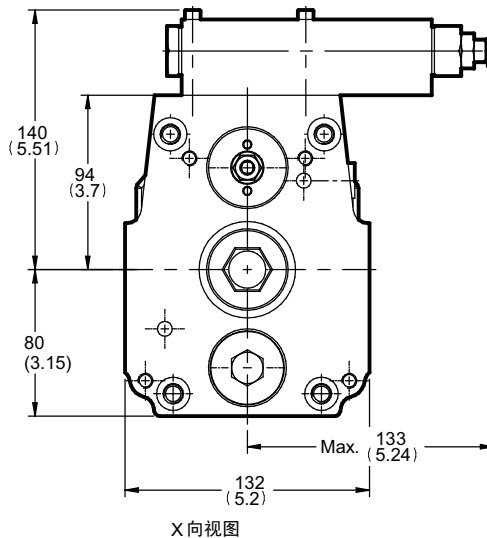
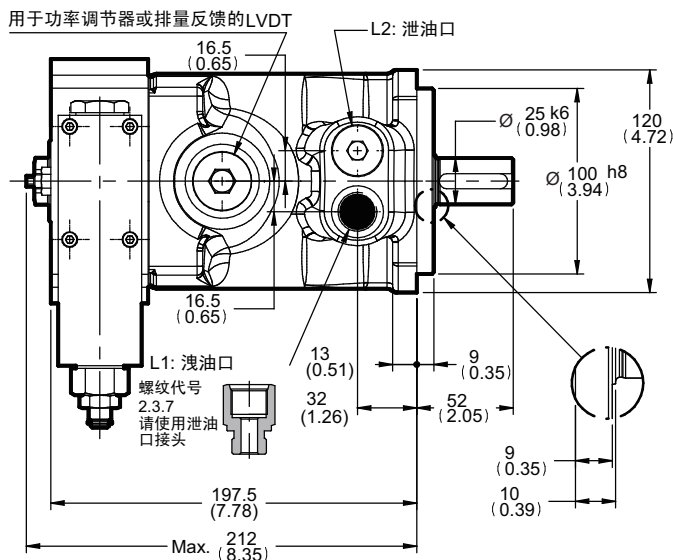

端口说明

螺纹代码	1	2	3	7
	BSPP(G)	PT(RC)	UNF(SAE)	ISO 6149(M)
入油口	Ø32 M10*P1.5 18 deep	Ø32 M10*P1.5 18 deep	Ø32 7/16"-14 UNC 18 deep	Ø32 M10*P1.5 18 deep
出油口	Ø19 M10*P1.5 18 deep	Ø19 M10*P1.5 18 deep	Ø19 7/16"-14 UNC 18 deep	Ø19 M10*P1.5 18 deep
泄油口 (L1/ L2)	G 1/2"-14	PT 1/2"-14	7/8"-14 UNF	M22*P1.5
压力表接口	G 1/4"-19	PT 1/4"-19	7/16"-20 UNF	M12*P1.5

螺纹代号: 3,7为非标准品未提供现货, 须特别订购。
L1/L2的螺纹代号为2,3,7请使用泄油口转接头。

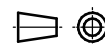

外型尺寸

PV016 ~ PV023, PV028(1号体)

公制连结(马达连结凸缘 $\varnothing 100$)

可选择的轴端型式

连结代码: **M**

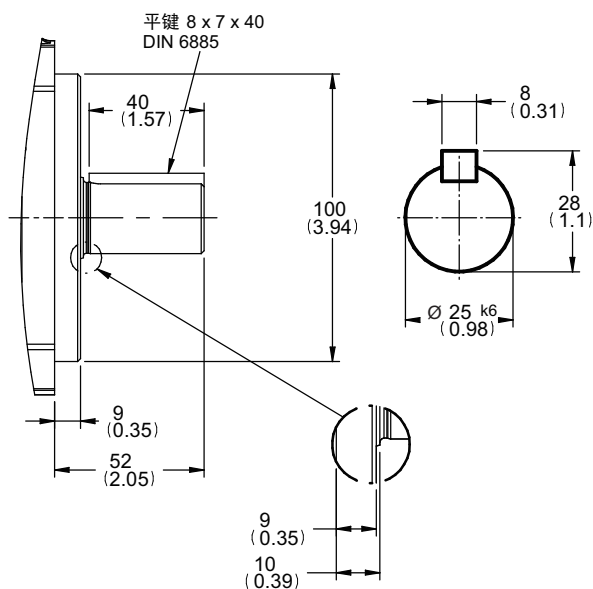

连结代码: **R**

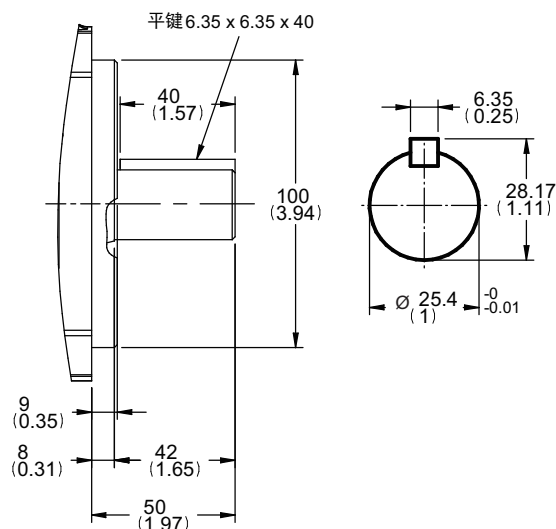

连结代码: **K**

花键轴 外径25模数1.5齿数15齿

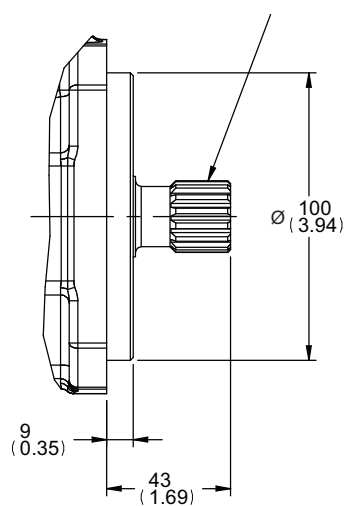

连结代码: **S**

花键轴 15T 16/32 DP
ANSI B92.1

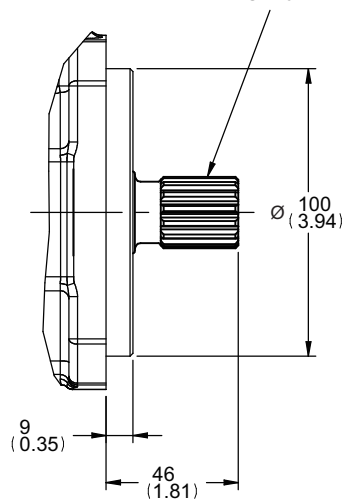



外型尺寸

PV016 ~ PV023, PV028(1号体)
SAE连结(马达连结凸缘 $\varnothing 101.6$)

A

46

PV系列轴向柱塞泵

用于功率调节器或排量反馈的LVDT

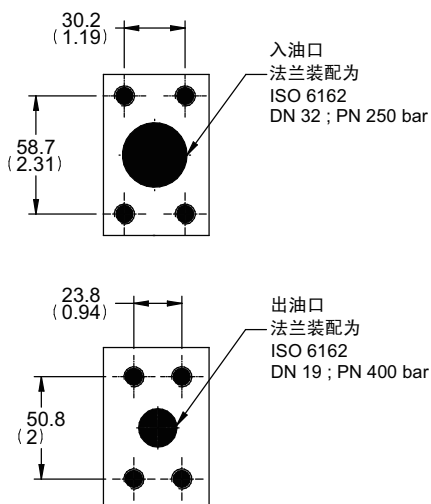
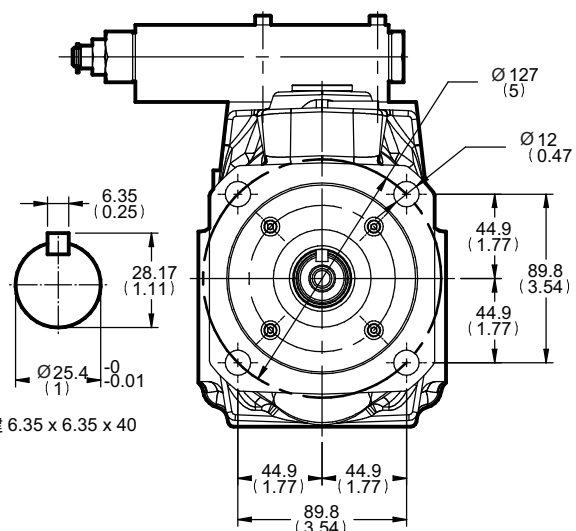
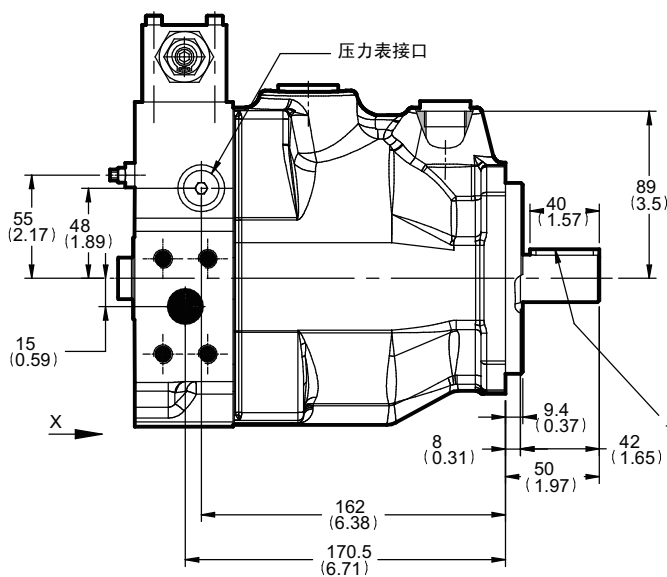
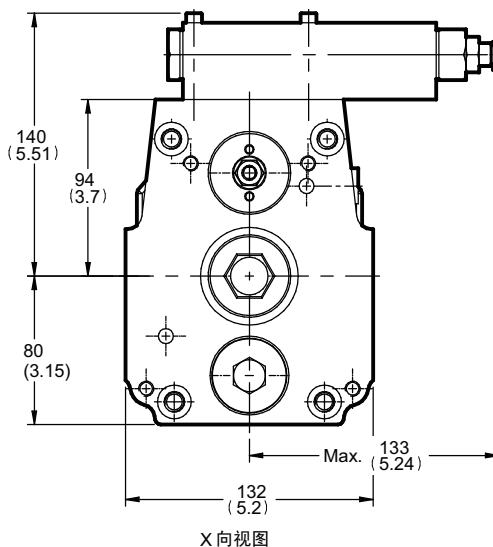
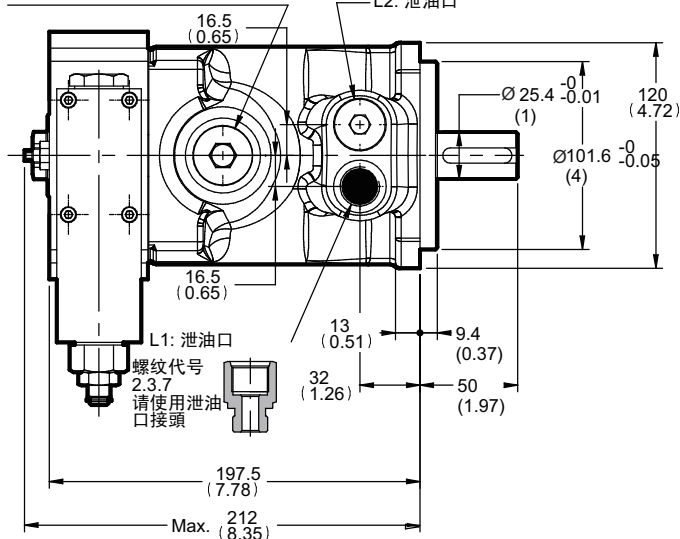

端口说明

螺纹代码	1	2	3	7
入油口	BSP(G) $\varnothing 32$ M10*P1.5 18 deep	PT(RC) $\varnothing 32$ M10*P1.5 18 deep	UNF(SAE) $\varnothing 32$ 7/16"-14 UNC 18 deep	ISO 6149(M) $\varnothing 32$ M10*P1.5 18 deep
出油口	$\varnothing 19$ M10*P1.5 18 deep	$\varnothing 19$ M10*P1.5 18 deep	$\varnothing 19$ 7/16"-14 UNC 18 deep	$\varnothing 19$ M10*P1.5 18 deep
泄油口 (L1/ L2)	G 1/2"-14	PT 1/2"-14	7/8"-14 UNF	M22*P1.5
压力表接口	G 1/4"-19	PT 1/4"-19	7/16"-20 UNF	M12*P1.5

螺纹代号: 3,7为非标准品未提供现货, 须特别订购。
L1/L2的螺纹代号为2,3,7请使用泄油口接头。

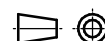

外型尺寸

PV016 ~ PV023, PV028(1号体)

SAE连结(马达连结凸缘 $\varnothing 101.6$)

可选择的轴端型式

连结代码: **N**

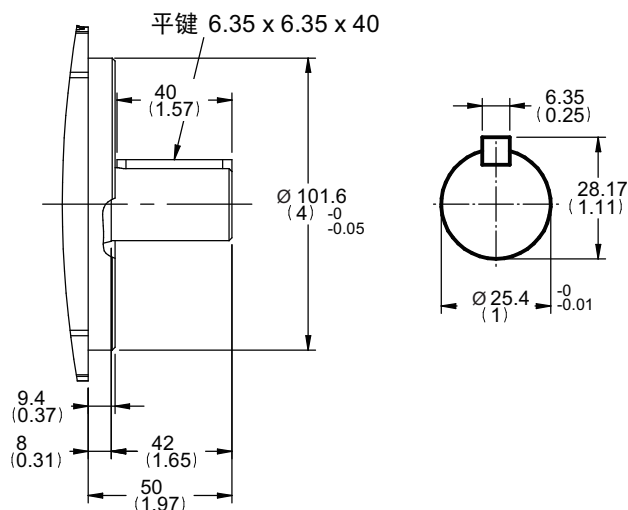

連結代碼: **J**

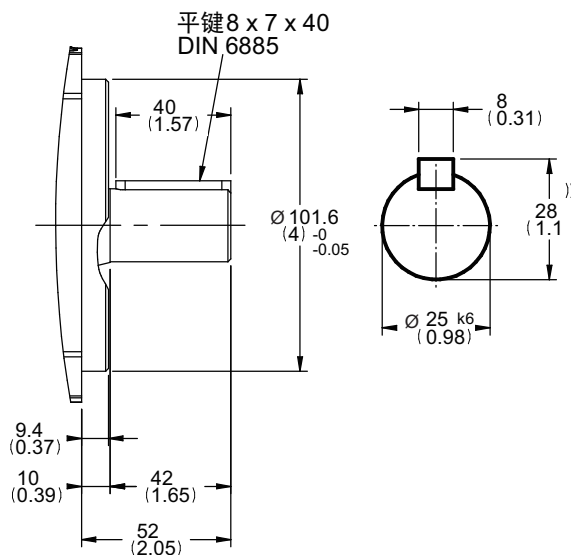

连结代码: **D**

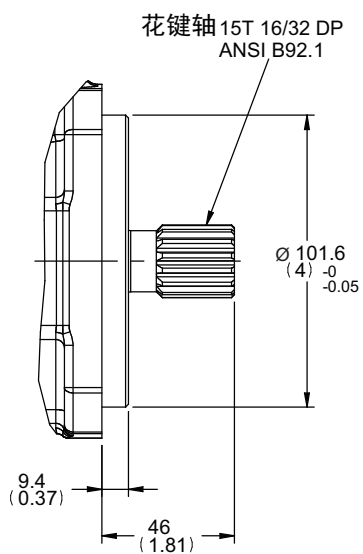

连结代码: **U**

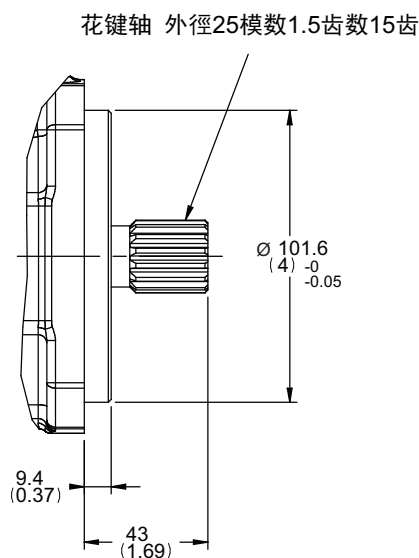



外型尺寸

PV016 ~ PV023, PV028(1号体)

通轴结构

A

48

PV系列轴向柱塞泵

通轴结构代码:
C, D, E, I, J, K

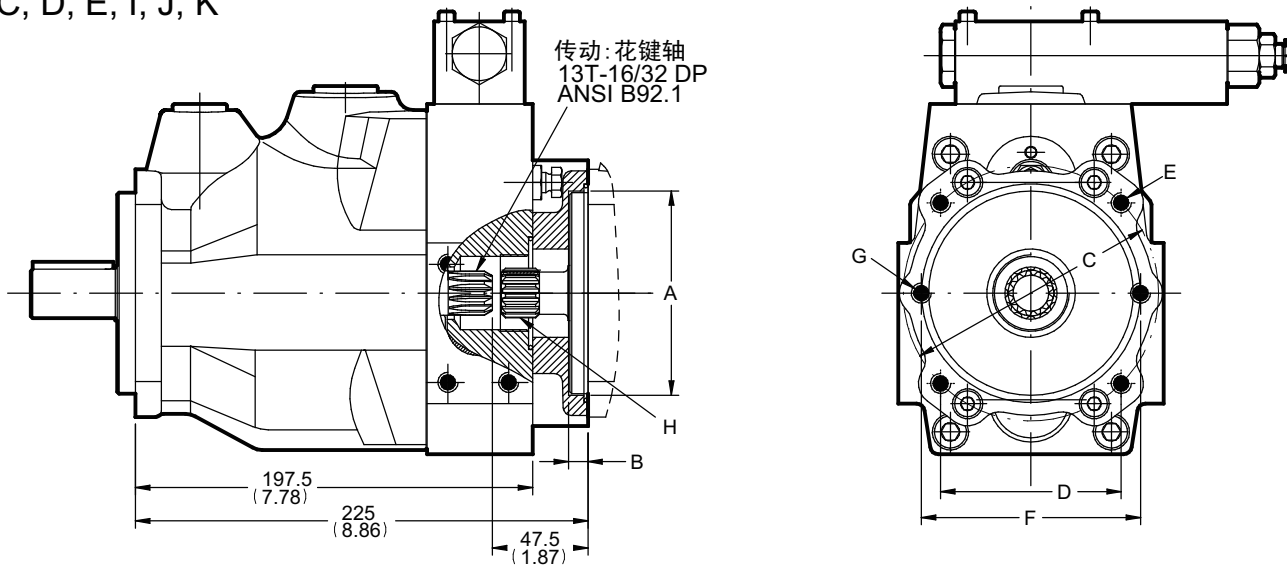

通轴转接件可按照下列连接尺寸供货							
通轴代码	A	B	C	D	E	F	G
I	63	10	85	-	M8	100	M8
J	80	10	103	-	M8	109	M10
K	100	10.5	125	-	M10	n. avail.	n. avail.
C	50.8	10	-	-	-	82	M8
D	82.55	10	-	-	-	106	M10
E	101.6	10.5	-	89.8	M10	n. avail.	n. avail.

螺纹代号选择3和7时, 尺寸 E, G用UNC-2B螺纹

螺纹代号: 3, 7 为非标准品 未提供现货, 须特别订购

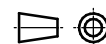

外型尺寸

PV016 ~ PV023, PV028(1号体) 进出油法兰

进油法兰

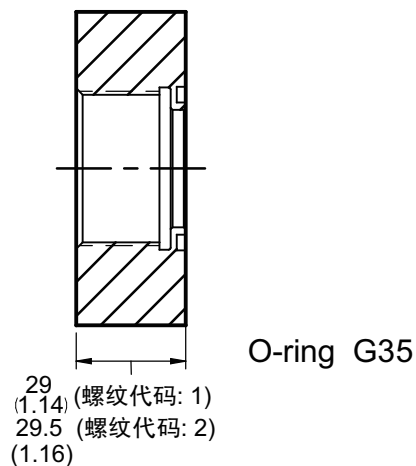
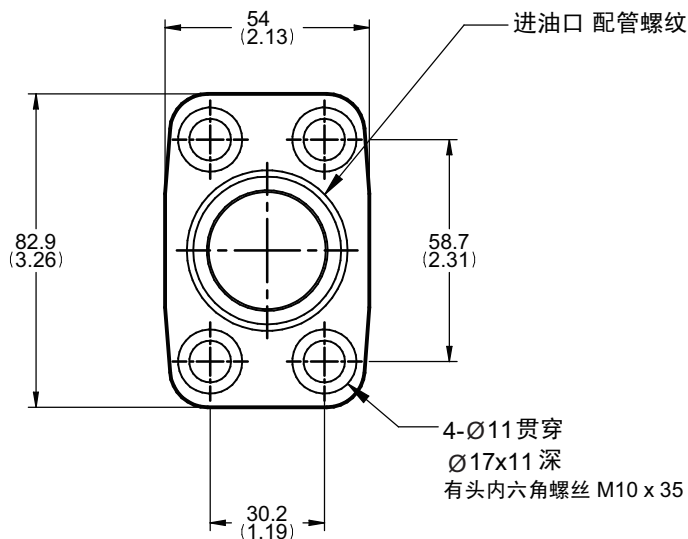

出油法兰

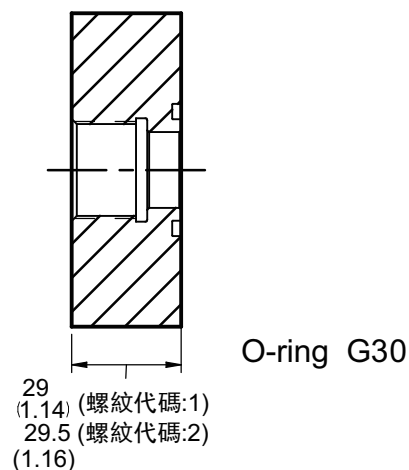
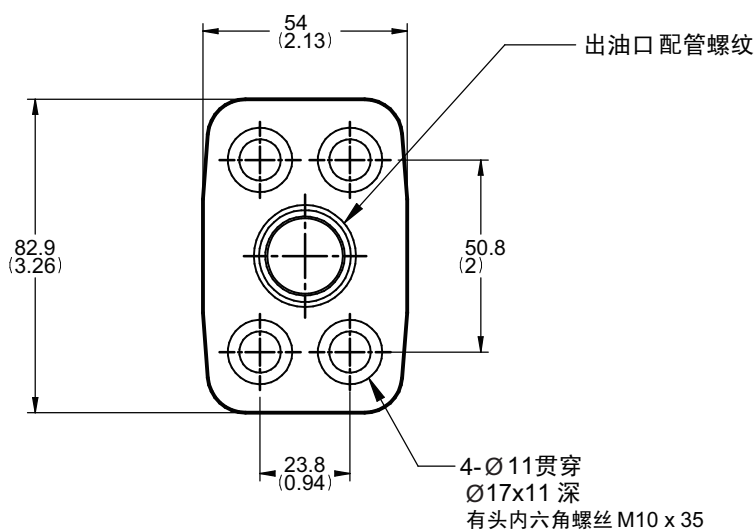

端口说明

螺纹代码	1	2	3	7
	BSP(G)	PT(RC)	UNF(SAE)	ISO 6149(M)
入油口	G 1 1/4"-11	PT 1 1/4"-11	1 5/8"-12 UN	M42*P2.0
出油口	G 3/4"-14	PT 3/4"-14	1 1/16"-12 UN	M27*P2.0

螺纹代号: 3,7 为非标准品未提供现货, 须特别订购。

效率和泄漏油特性

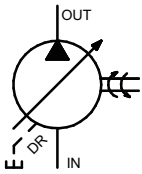

PV032 ~ PV046
PV056, PV065
(2号体)

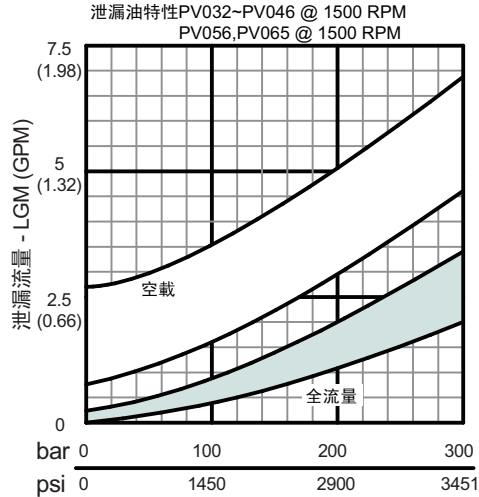

效率特性曲线图是在传动转速 $n = 1500 \text{ RPM}$ ，温度为 $40 \text{ }^\circ\text{C}$ ，液压油黏度为 $46 \text{ mm}^2/\text{s}$ 等条件下测定的。泵浦泄漏油和调节器的控制油，通过泵的回油口流回油箱，对于先导式调节器（代号G开头、H开头、定马力恒功率调节器P开头）来说，先导阀的控制油流入泵体内，该图所表示的值将高出 $1-1.2 \text{ l/min}$ 。请您注意：该图所表示的泄漏值仅适用于静态负荷，若为动态负荷时，在快速调节的过程中，控制活塞所排出的液压油也同样地经过泵的回油口流回油箱，该动态调节的流量，瞬间可达 60 l/min 。所以泄漏油管路的截面积应为所有接口的截面积总和，并尽可能直达且短距离地与油箱连接。

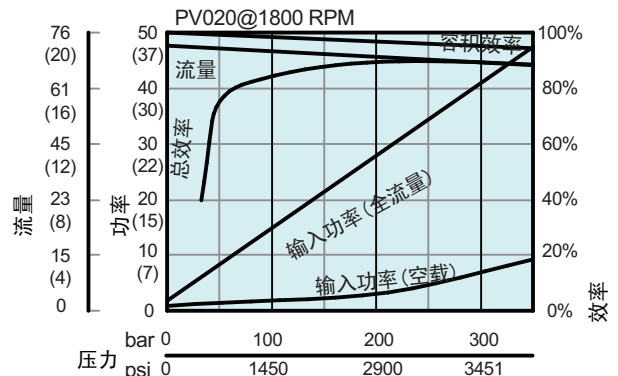
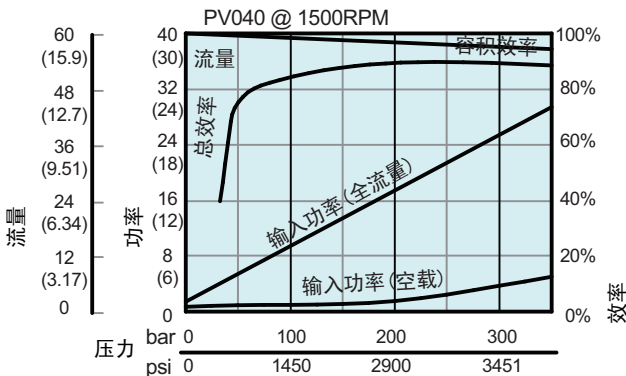
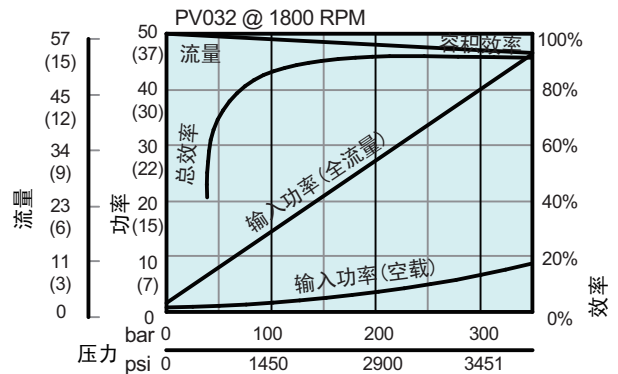
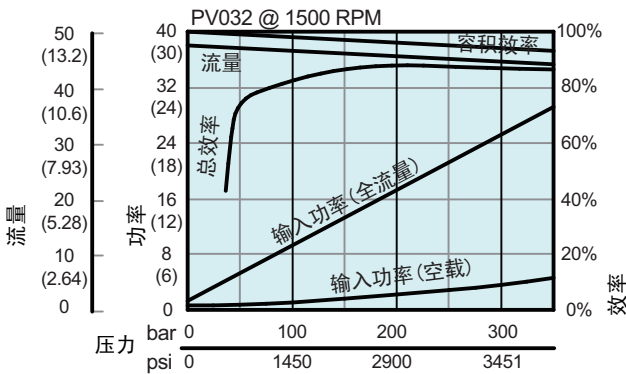

效率和泄漏油特性



A

51

PV系列轴向柱塞泵

PV032 ~ PV046, PV056, PV065 (2号体)

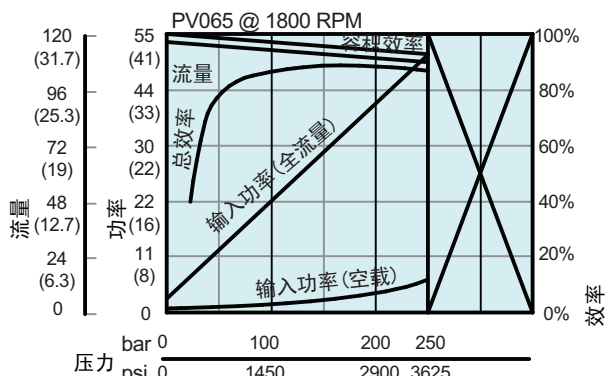
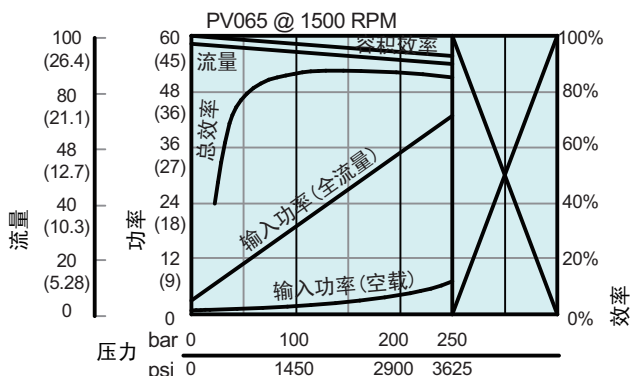
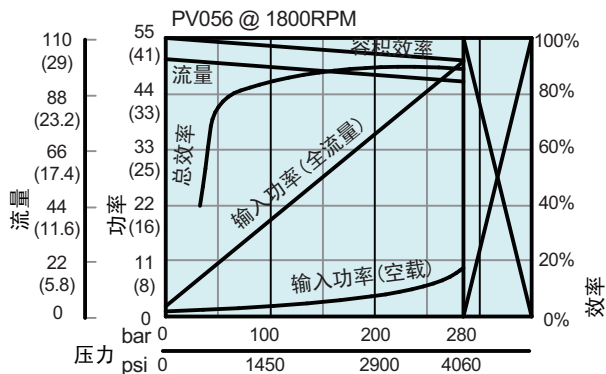
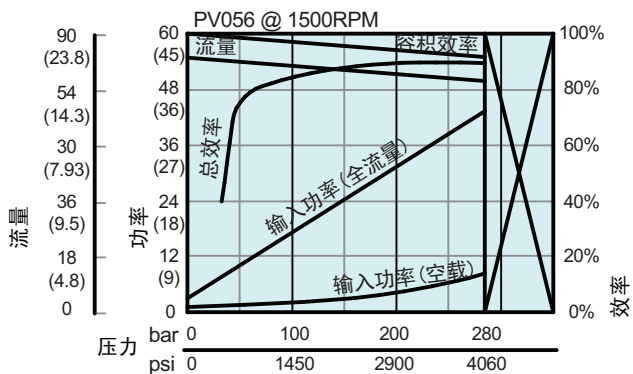
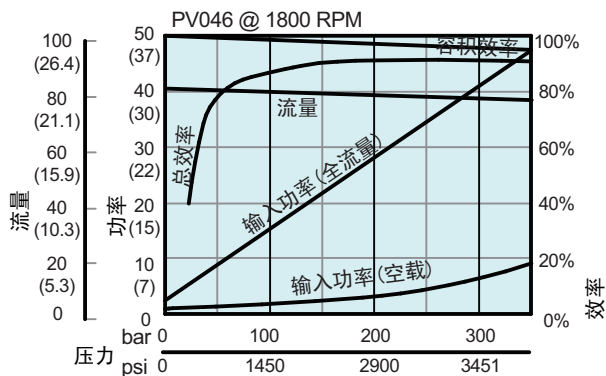
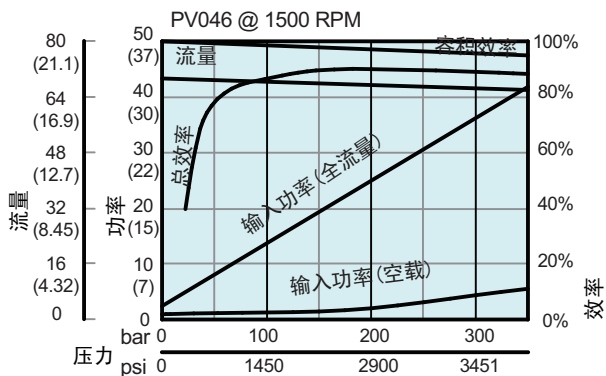



外型尺寸

PV032 ~ PV046, PV056, PV065 (2号体)

公制连结 (马达连结凸缘Ø125)

A

52

PV系列轴向柱塞泵

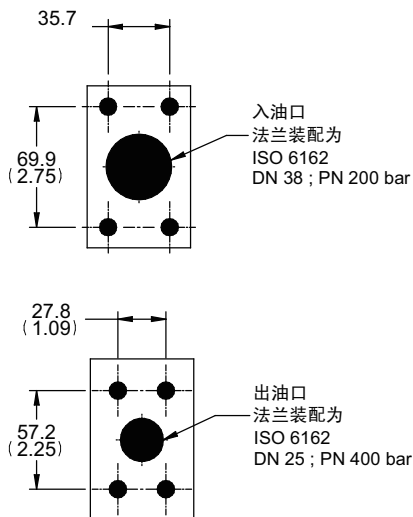
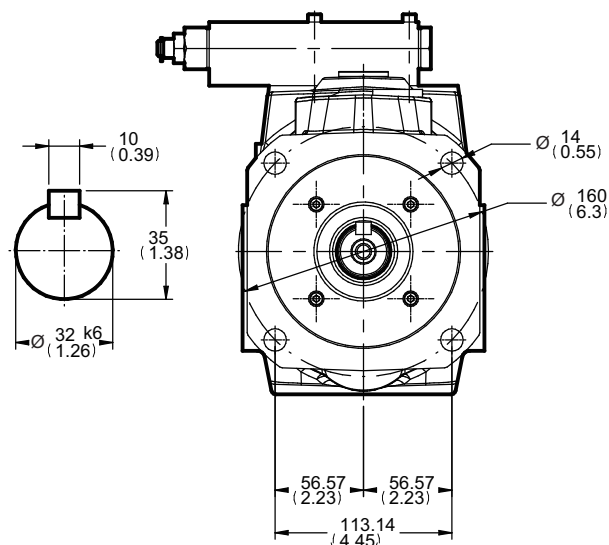
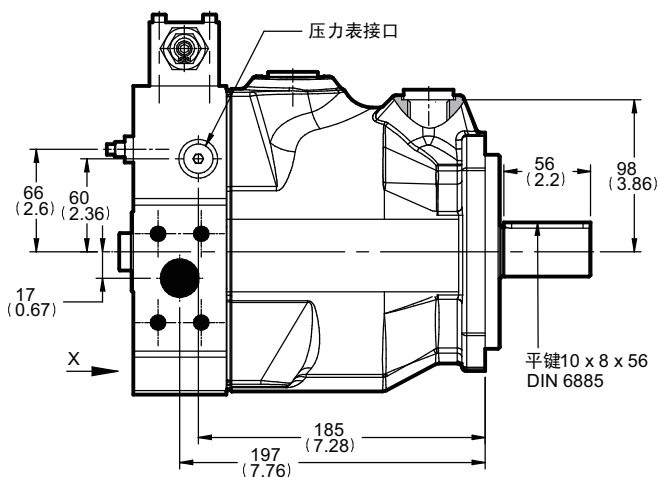
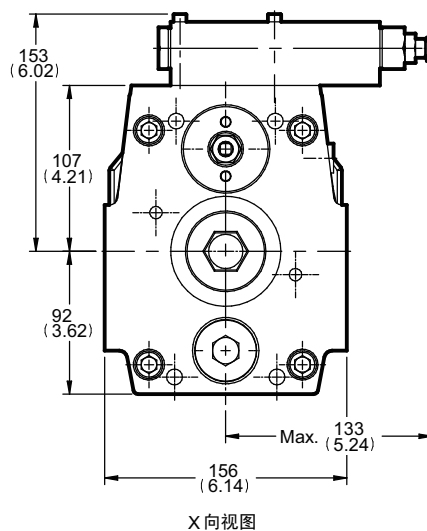
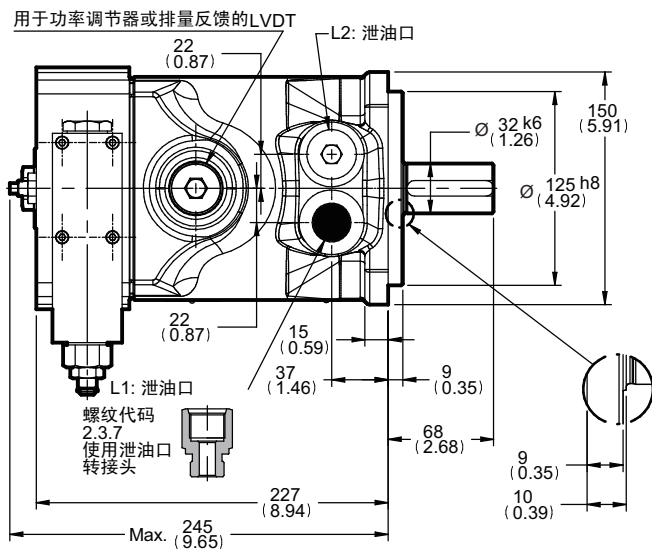

端口说明

螺纹代码	1	2	3	7
入油口	BSPP(G) Ø38 M12*P1.75 18 deep	PT(RC) Ø38 M12*P1.75 18 deep	UNF(SAE) Ø38 1/2"-13 UNC 18 deep	ISO 6149(M) Ø38 M12*P1.75 18 deep
出油口	25 M12*P1.75 18 deep	25 M12*P1.75 18 deep	25 1/2"-13 UNC 18 deep	25 M12*P1.75 18 deep
泄油口 (L1/ L2)	G 3/4"-14	PT 3/4"-14	1 1/16"-12 UNF	M27*P2.0
压力表接口	G 1/4"-19	PT 1/4"-19	7/16"-20 UNF	M12*P1.5

螺纹代号: 3,7 为非标准品未提供现货, 须特别订购。

L1/L2 的螺纹代号: 2,3,7 使用泄油口转接头



外型尺寸

PV032 ~ PV046, PV056, PV065 (2号体)

公制连结 (马达连结凸缘 $\varnothing 125$)

可选择的轴端型式

连结代码: **M**

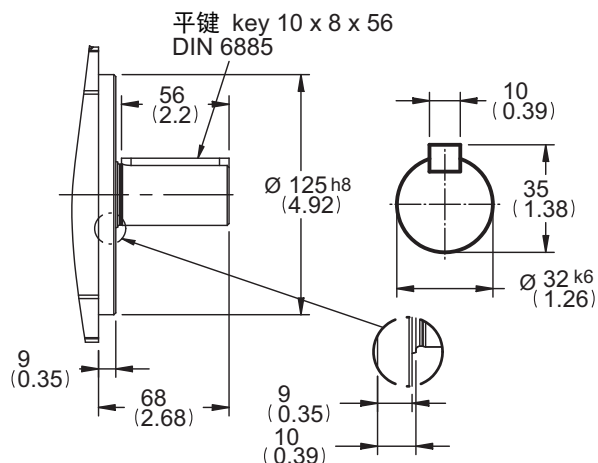

连结代码: **R**

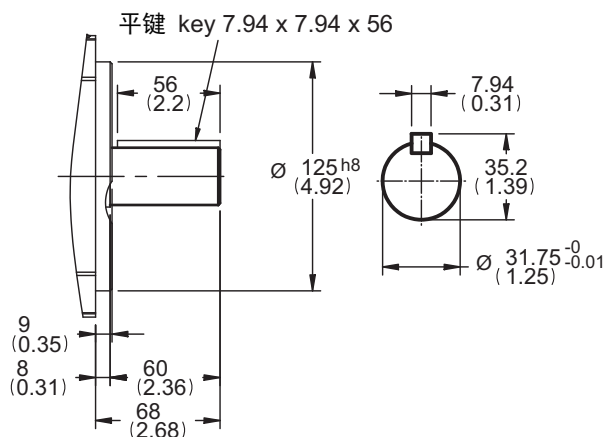

连结代码: **K**

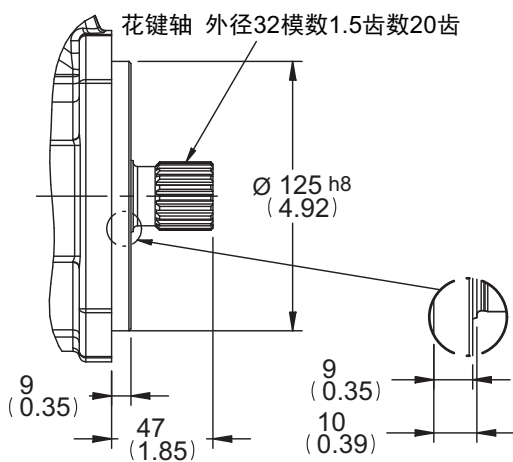

连结代码: **S**

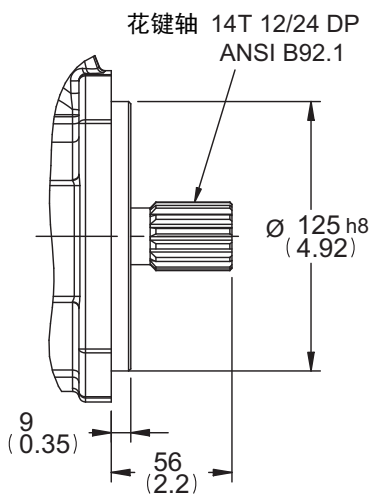

连结代码: **P**

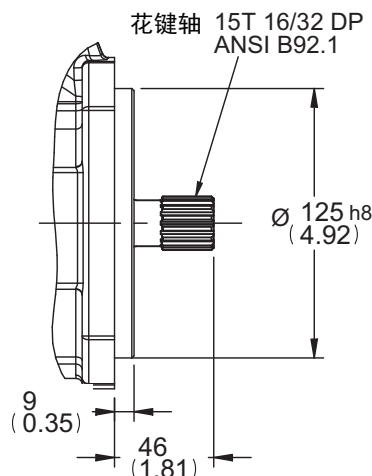



外型尺寸

PV032 ~ PV046, PV056, PV065 (2号体)

SAE连结(马达连结凸缘Ø127)

A

54

PV系列轴向柱塞泵

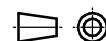
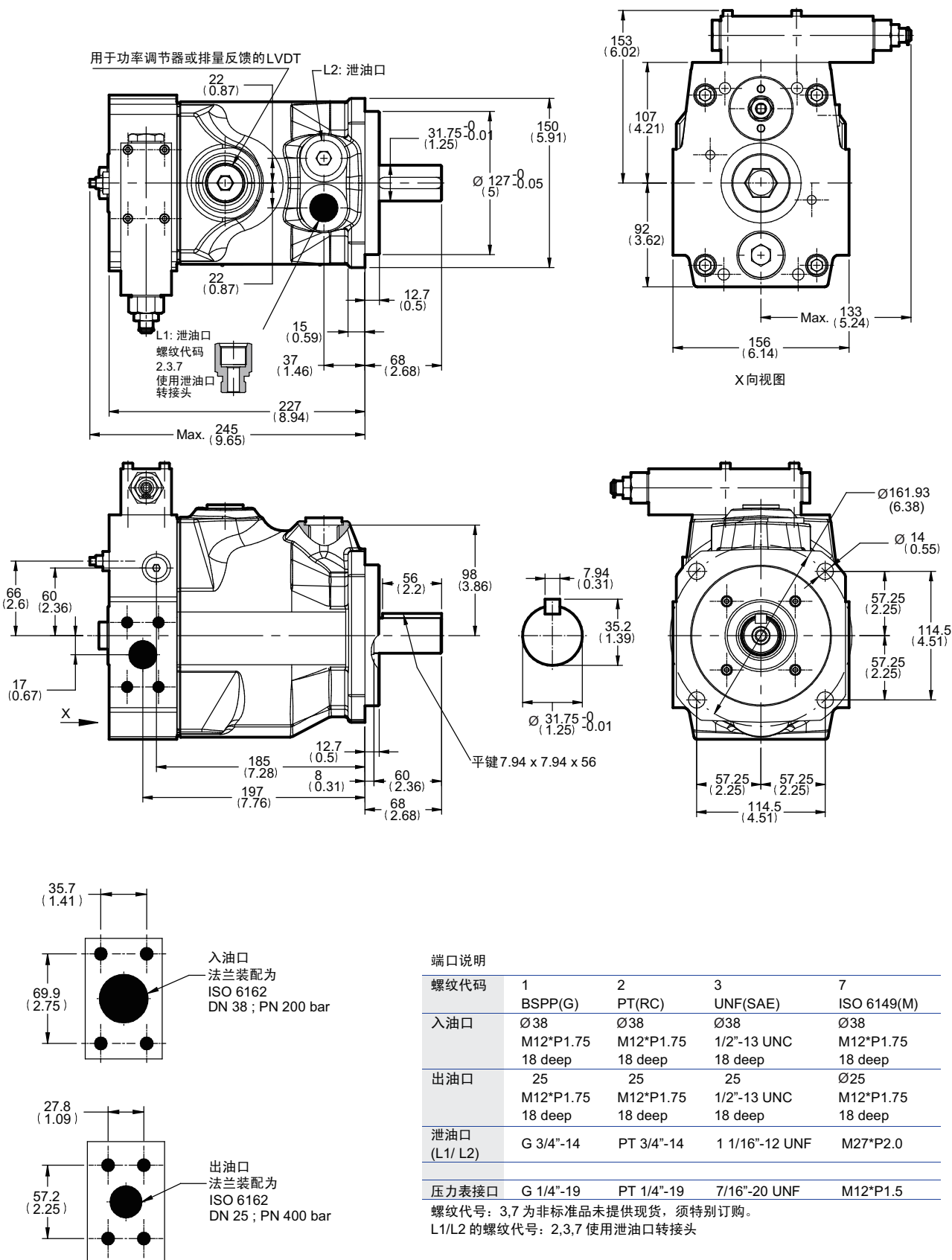

外型尺寸

PV032 ~ PV046, PV056, PV065 (2号体)

SAE连结(马达连结凸缘 $\varnothing 127$)

可选择的轴端型式

连结代码: **N**

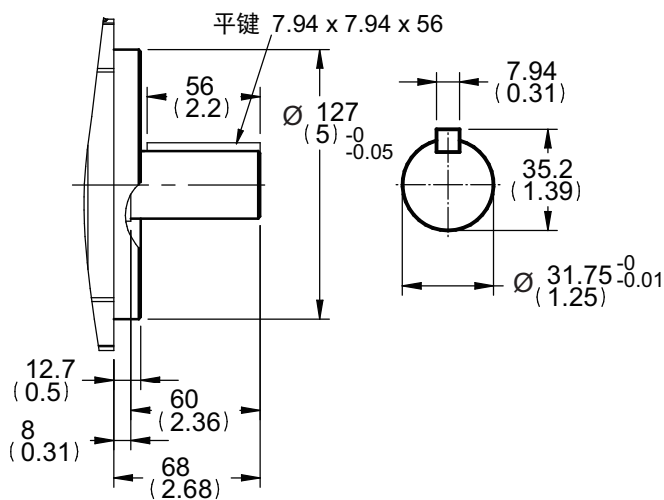

连结代码: **J**

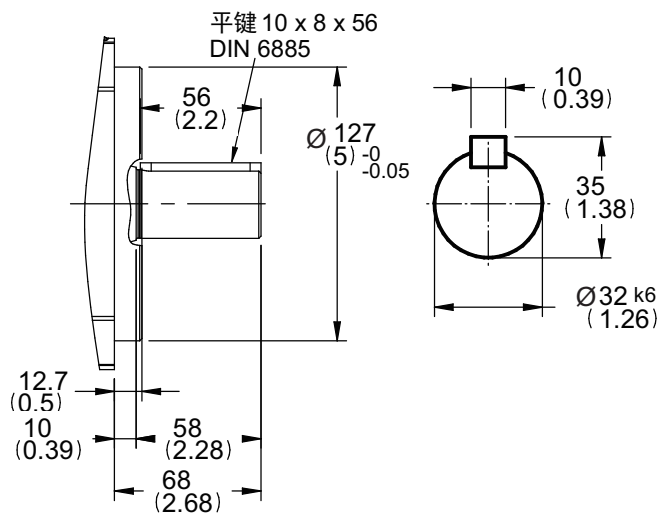

连结代码: **D**

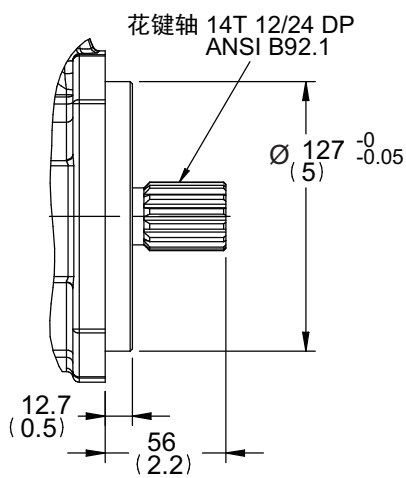

连结代码: **U**

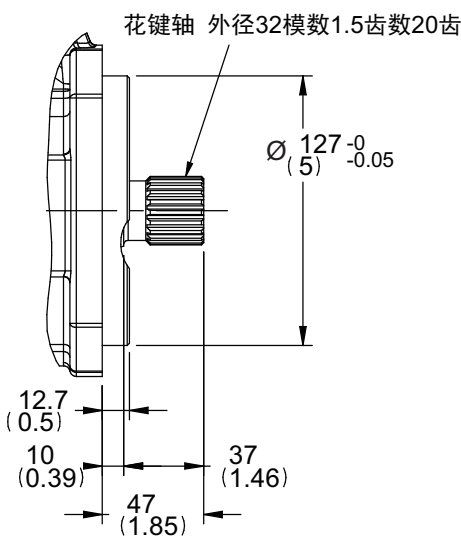

连结代码: **G**

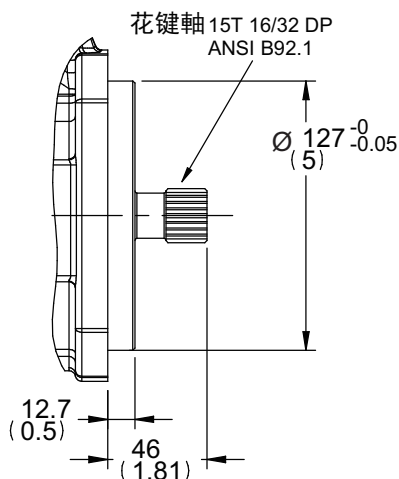



外型尺寸

PV032 ~ PV046, PV056, PV065 (2号体)

通轴结构

A

56

PV系列轴向柱塞泵

通轴结构代码:

D, E, F, I, J, K, L

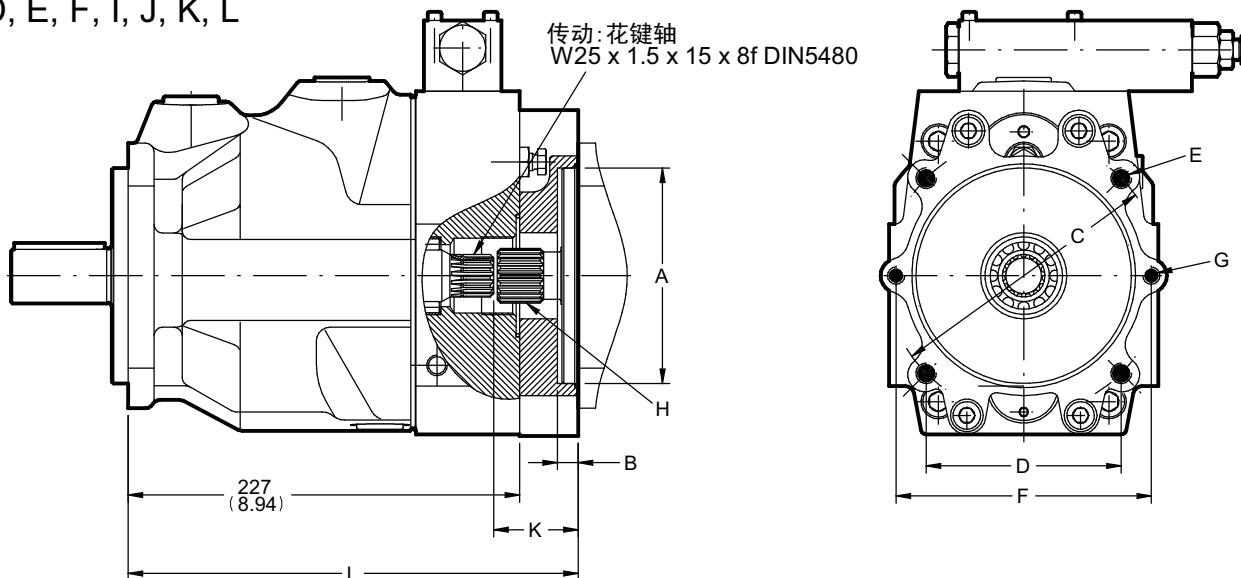

通轴转接件可按照下列连接尺寸供货

通轴代码	A	B	C	D	E	F	G	K	L
I	63	8.5	85	-	M8	100	M8	49	261
J	80	8.5	103	-	M8	109	M10	49	261
K	100	10.5	125	-	M10	140	M12	49	261
L	125	12	160	-	M12	n. avail.	n. avail.	49	261
D	82.55	8	-	-	-	106	M10	49	261
E	101.6	11	-	89.8	M10	146	M12	49	261
F	127	13.5	-	114.5	M12	n. avail.	n. avail.	64	276

螺纹代号选择3和7时, 尺寸 E, G用UNC-2B螺纹

螺纹代号: 3, 7 为非标准品 未提供现货, 须特别订购



外型尺寸

PV032 ~ PV046, PV056, PV065 (2号体) 进出油法兰

进油法兰

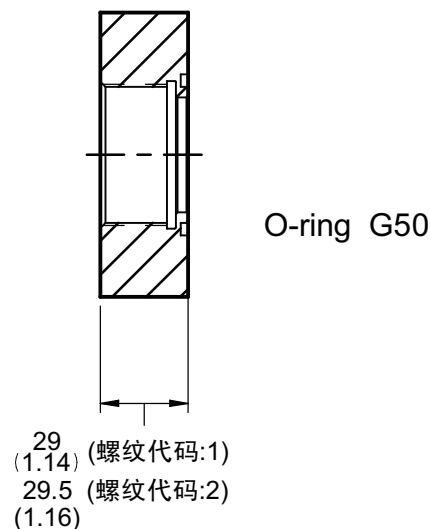
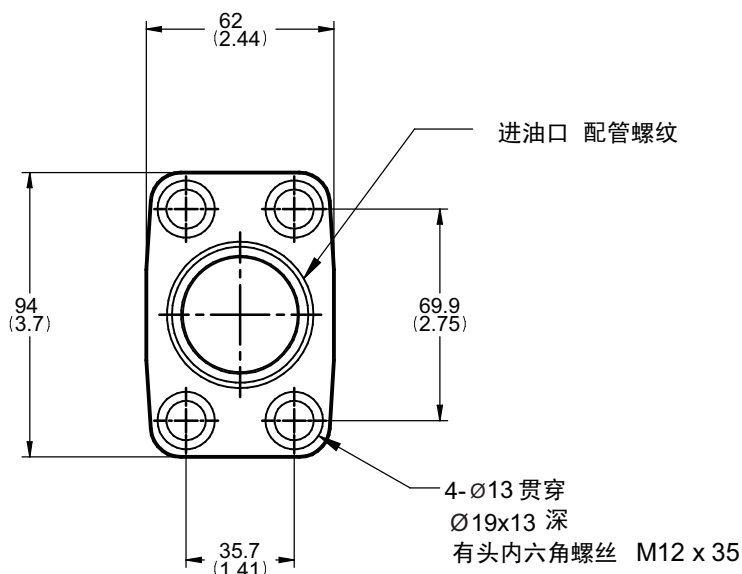

出油法蘭

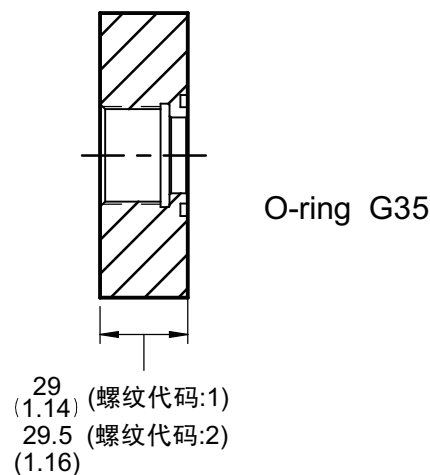
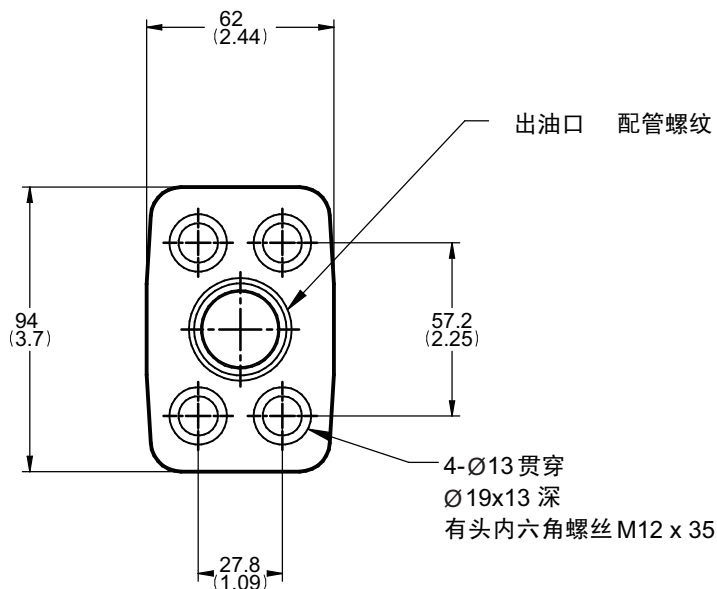

端口说明

螺纹代码	1	2	3	7
	BSPP(G)	PT(RC)	UNF(SAE)	ISO 6149(M)
入油口	G 1 1/2"-11	PT 1 1/2"-11	1 7/8"-12 UN	M48*P2.0
出油口	G 1"-11	PT 1"-11	1 5/16"-12 UN	M33*P2.0

螺纹代号: 3, 7 为非标准品 未提供现货, 须特别订购。

效率和泄漏油特性



A

58

PV系列轴向柱塞泵

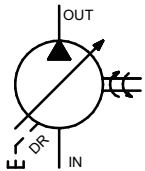
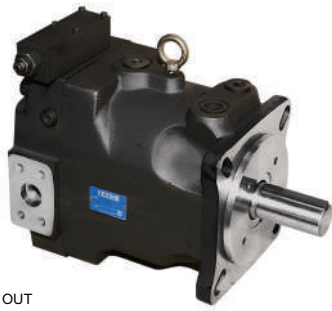

PV063 ~ PV092
PV110 ~ PV123 (3号体)

泄漏油特性 PV063-PV092, PV110-PV123 @ 1500 RPM

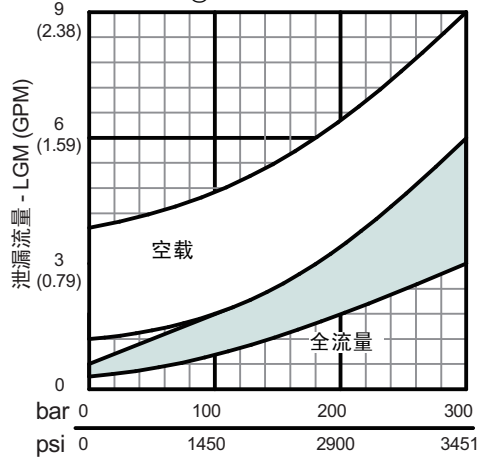

效率特性曲线图是在传动转速 $n = 1500 \text{ RPM}$ ，温度为 40 度C ，液压油黏度为 $46 \text{ mm}^2/\text{s}$ 等条件下测定的。泵浦泄漏油和调节器的控制油，通过泵的回油口流回油箱，对于先导式调节器（代号G开头、H开头、定马力恒功率调节器P开头）来说，先导阀的控制油流入泵体内，该图所表示的值将高出 $1-1.2 \text{ l/min}$ 。请您注意：该图所表示的泄漏值仅适用于静态负荷，若为动态负荷时，在快速调节的过程中，控制活塞所排出的液压油也同样地经过泵的回油口流回油箱，该动态调节的流量，瞬间可达 80 l/min 。所以泄漏油管路的截面积应为所有接口的截面积总和，并尽可能直达且短距离地与油箱连接。

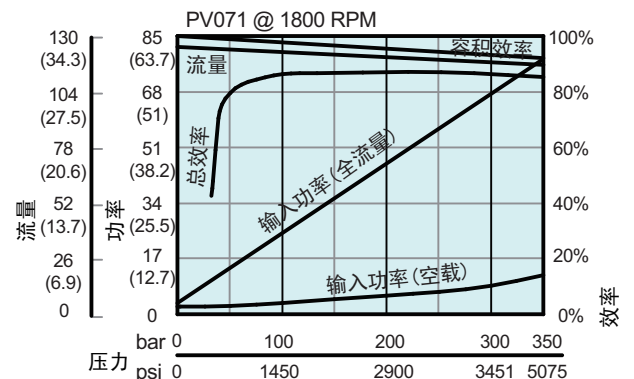
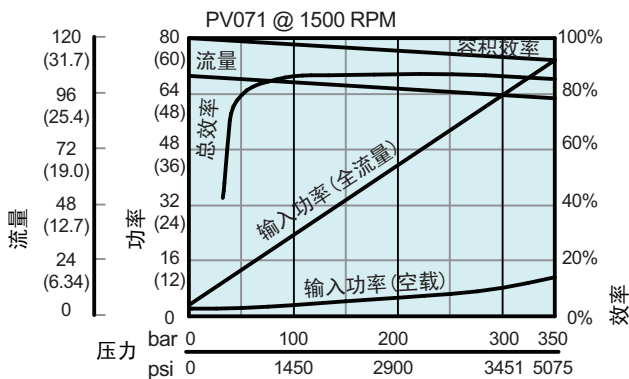
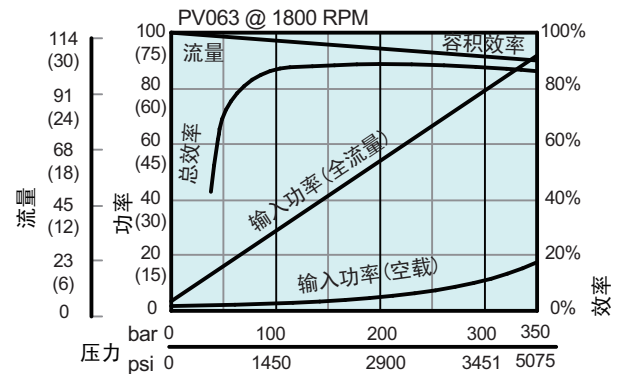
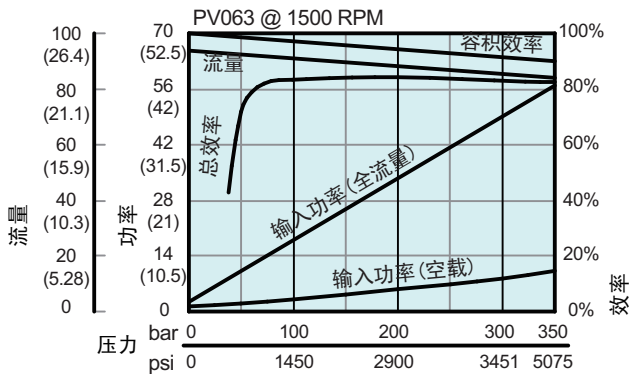

效率和洩漏油特性

PV063 ~ PV092, PV110 (3号体)

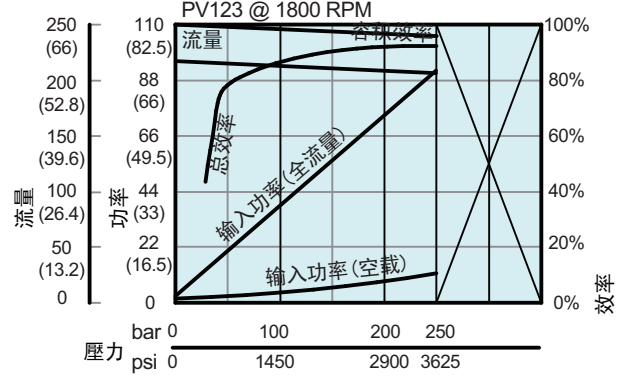
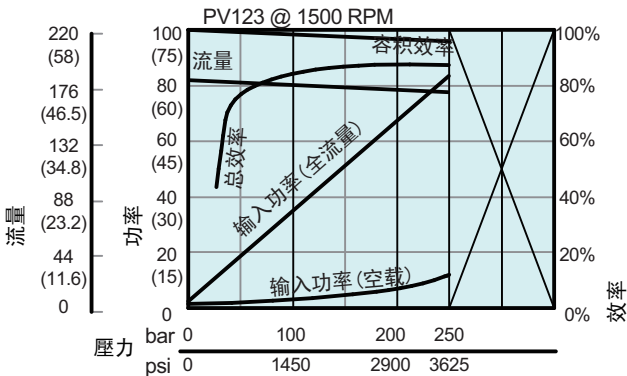
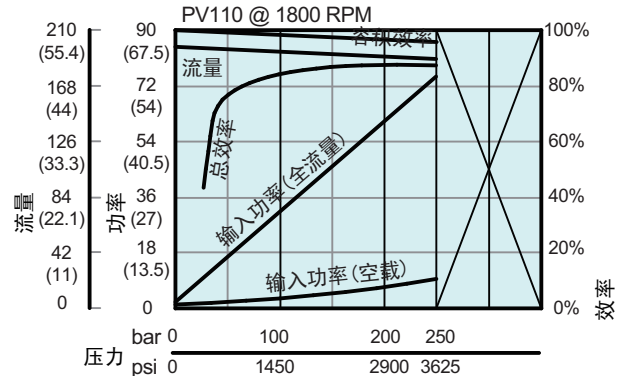
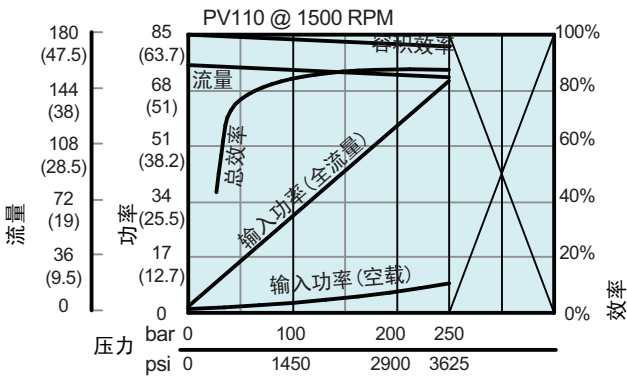
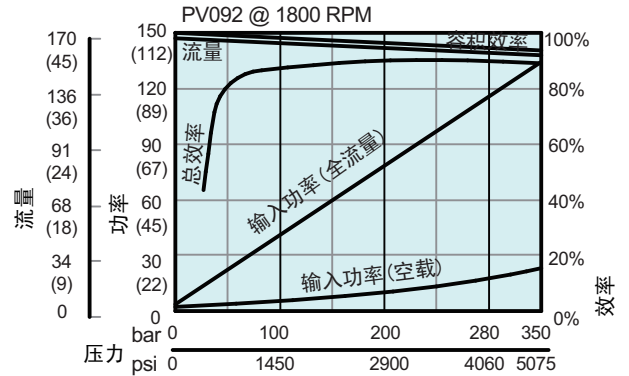
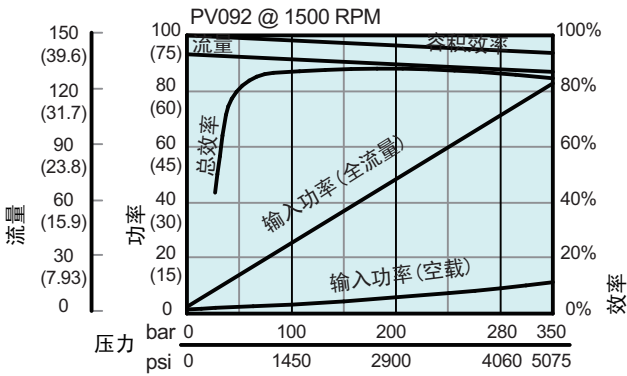
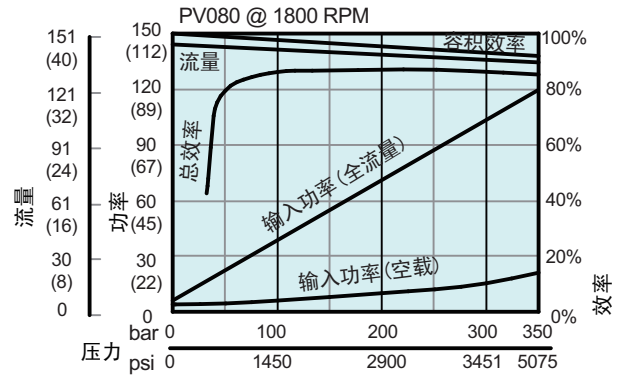
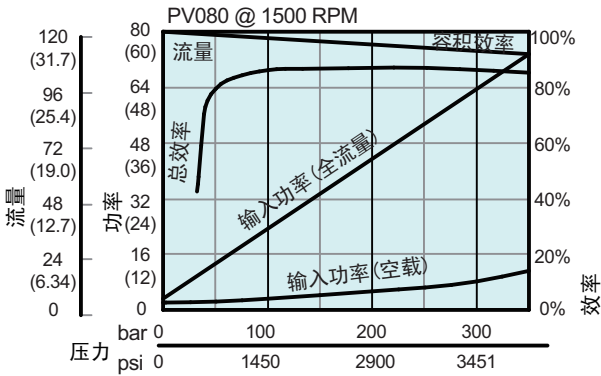



外型尺寸

PV063 ~ PV092, PV110 ~ PV123 (3号体)

公制连结 (马达连结凸缘Ø160)

A

60

PV系列轴向柱塞泵

用于功率调节器或排量反馈的LVDT

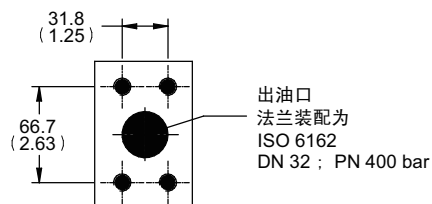
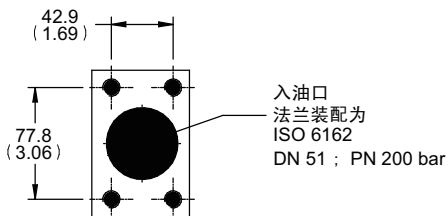
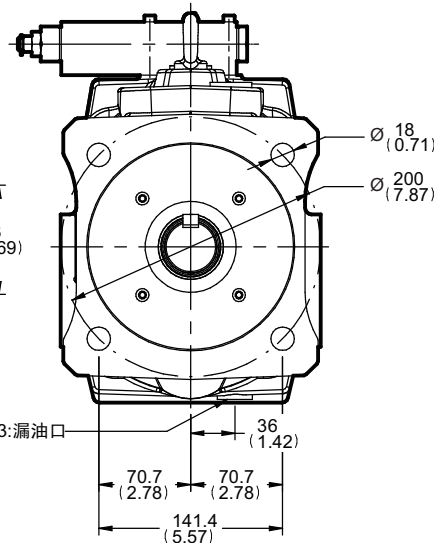
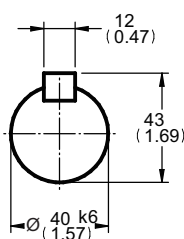
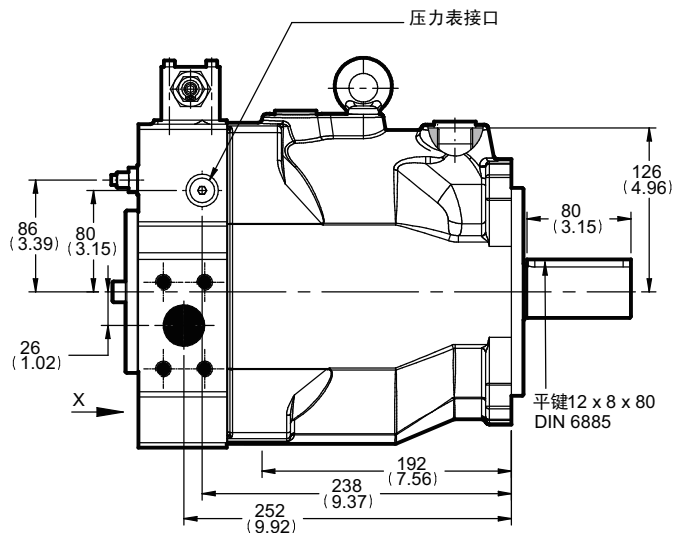
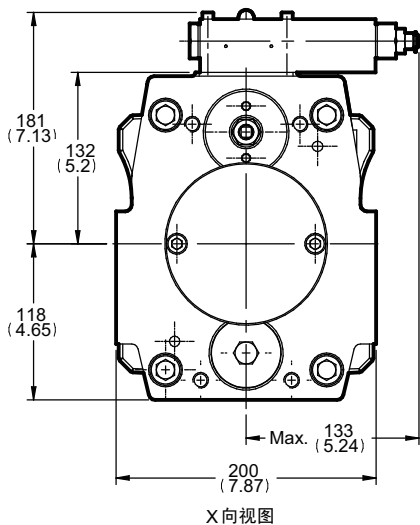
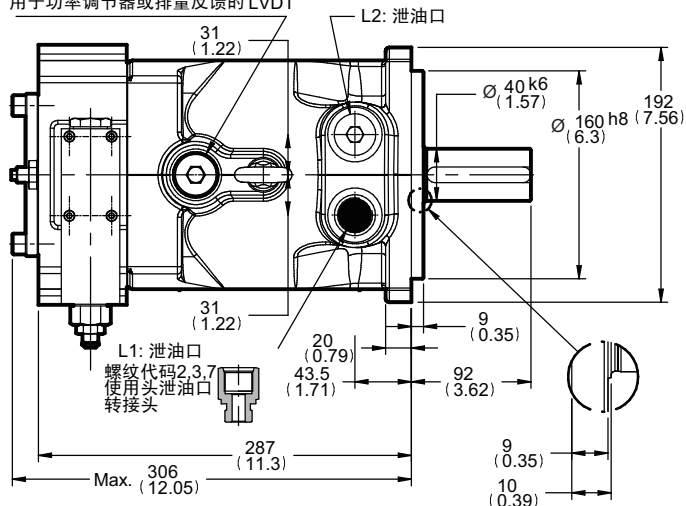

端口说明

螺纹代码	1	2	3	7
入油口	BSPP(G) Ø47 M12*P1.75 20 deep	PT(RC) Ø47 M12*P1.75 20 deep	UNF(SAE) Ø47 1/2"-13 UNC 20 deep	ISO 6149(M) Ø47 M12*P1.75 20 deep
出油口	Ø32 M12*P1.75 20 deep	Ø32 M12*P1.75 20 deep	Ø32 1/2"-13 UNC 20 deep	Ø32 M12*P1.75 20 deep
L1/ L2	G 3/4"-14	PT 3/4"-14	1 1/16"-12 UNF	M27*P2.0
L3	G 1/2"-14	PT 1/2"-14	7/8"-14 UNF	M22*P1.5
压力表接口	G 1/4"-19	PT 1/4"-19	7/16"-20 UNF	M12*P1.5

螺纹代号: 3, 7 为非标准品未提供现货, 须特别订购
螺纹代号: 2, 3, 7 L1/ L2 使用泄油口转接头

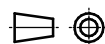

外型尺寸

PV063 ~ PV092, PV110 ~ PV123 (3号体)

公制连结 (马达连结凸缘 $\varnothing 160$)

可选择的轴端型式

连结代码: **M**

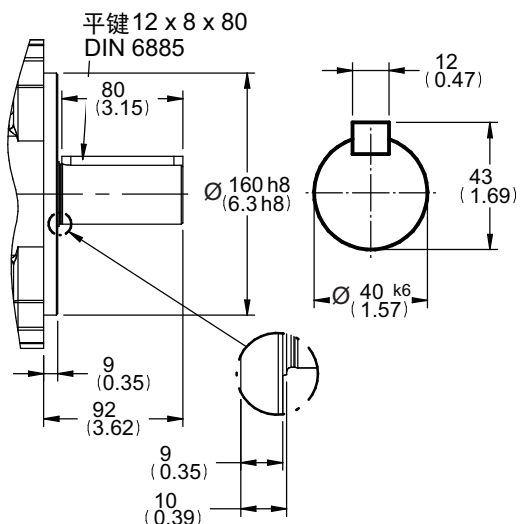

连结代码: **R**

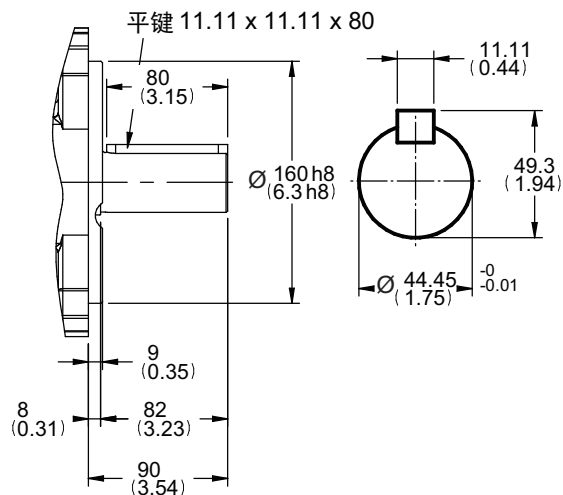

连结代码: **K**

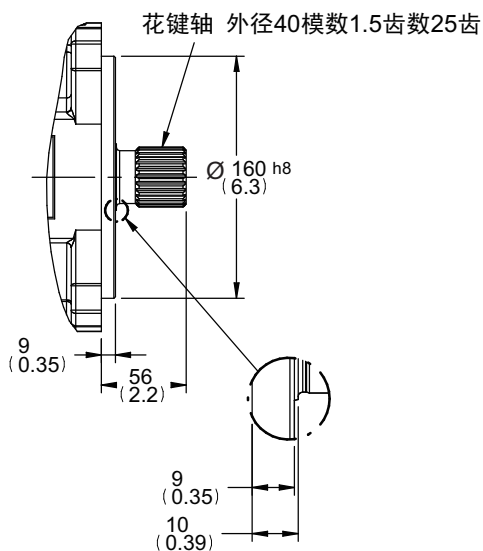

连结代码: **S**

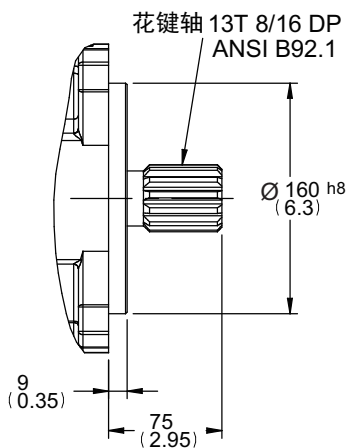



外型尺寸

PV063 ~ PV092, PV110 ~ PV123 (3号体)

SAE连结(马达连结凸缘 $\varnothing 152.4$)

A

62

PV系列轴向柱塞泵

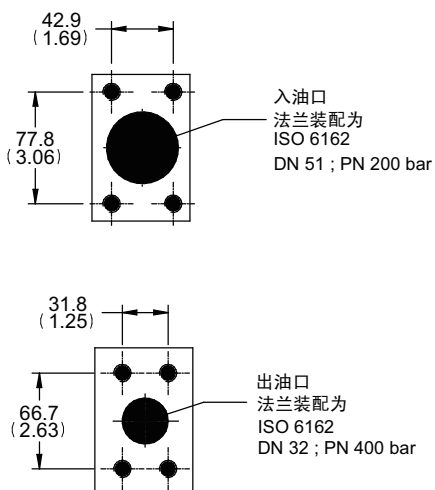
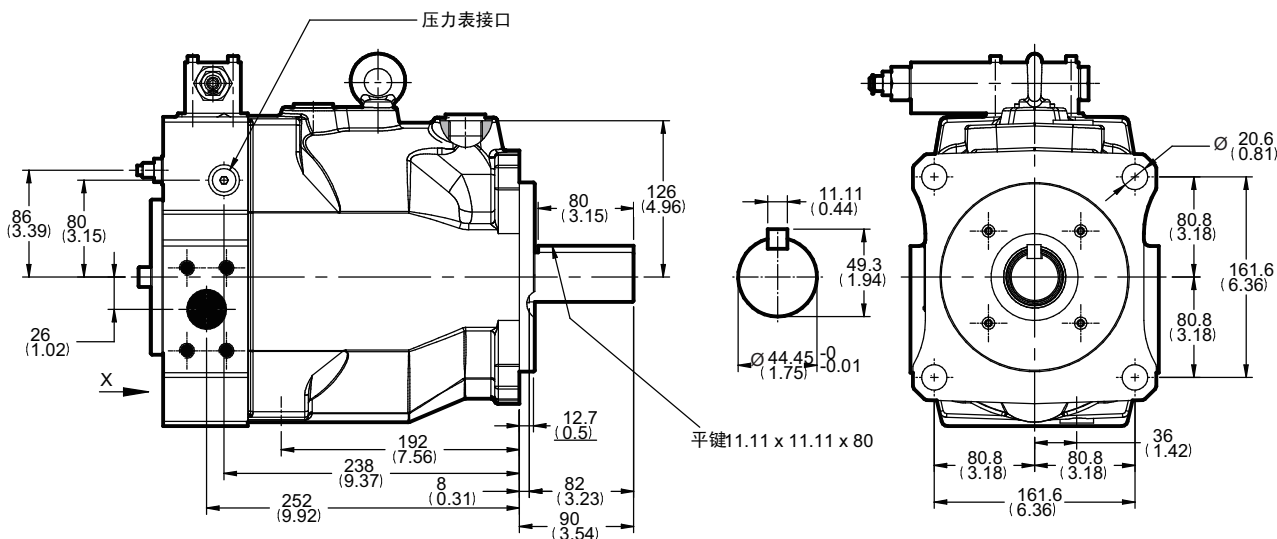
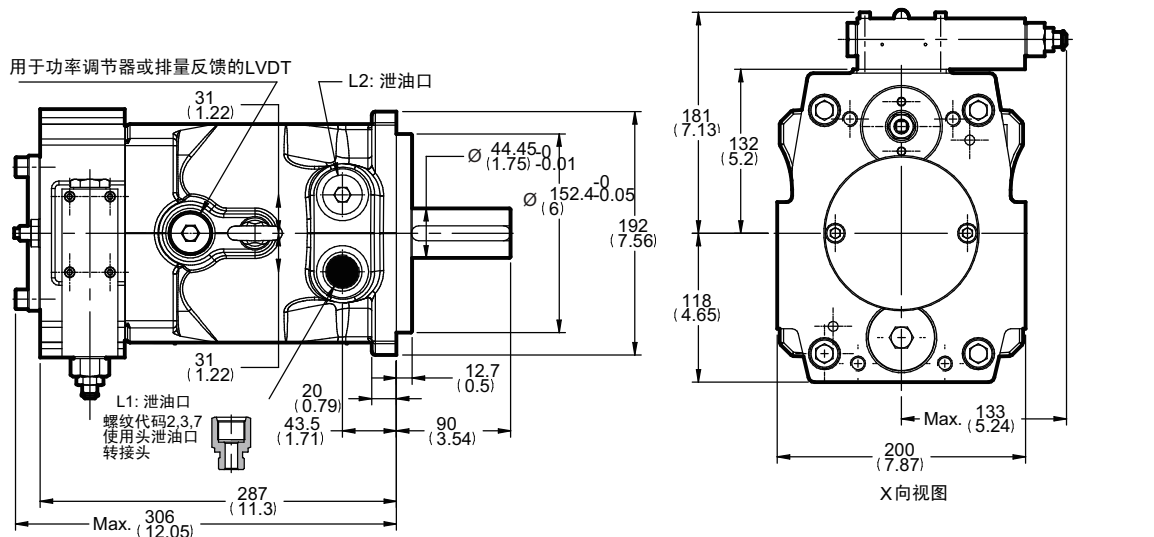

端口说明

螺纹代码	1	2	3	7
入油口	BSPP(G) M12*P1.75 20 deep	PT(RC) M12*P1.75 20 deep	UNF(SAE) 1/2"-13 UNC 20 deep	ISO 6149(M) M12*P1.75 20 deep
出油口	BSPP(G) M12*P1.75 20 deep	PT(RC) M12*P1.75 20 deep	UNF(SAE) 1/2"-13 UNC 20 deep	ISO 6149(M) M12*P1.75 20 deep
L1/ L2	G 3/4"-14	PT 3/4"-14	1 1/16"-12 UNF	M27*P2.0
L3	G 1/2"-14	PT 1/2"-14	7/8"-14 UNF	M22*P1.5
压力表接口	G 1/4"-19	PT 1/4"-19	7/16"-20 UNF	M12*P1.5

螺纹代号: 3, 7 为非标准品 未提供现货, 须特别订购

螺纹代号: 2, 3, 7 L1/ L2 使用泄油口转接头

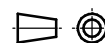

外型尺寸

PV063 ~ PV092, PV110 ~ PV123 (3号体)

SAE连结(马达连结凸缘 $\varnothing 152.4$)

可选择的轴端型式

连结代码: **N**

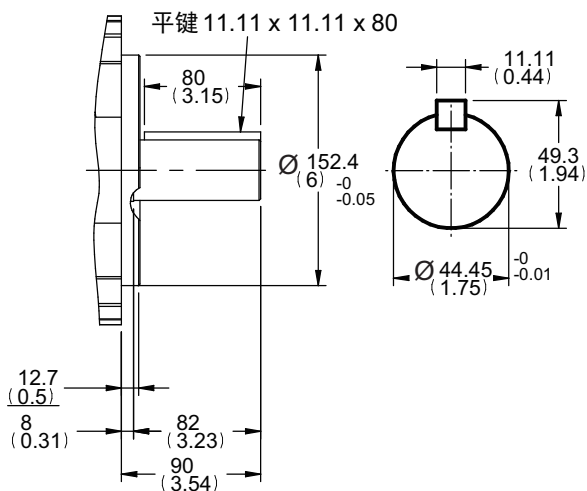

连结代码: **J**

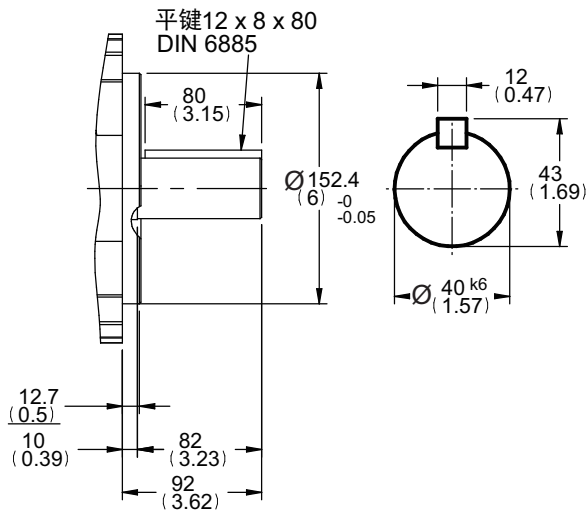

连结代码: **D**

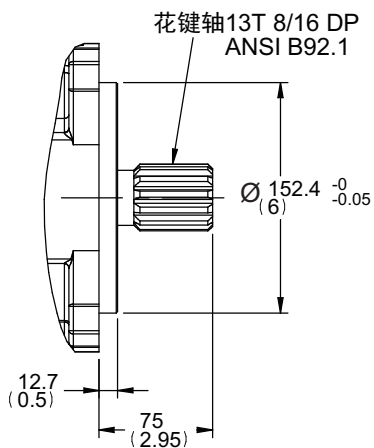

连结代码: **U**

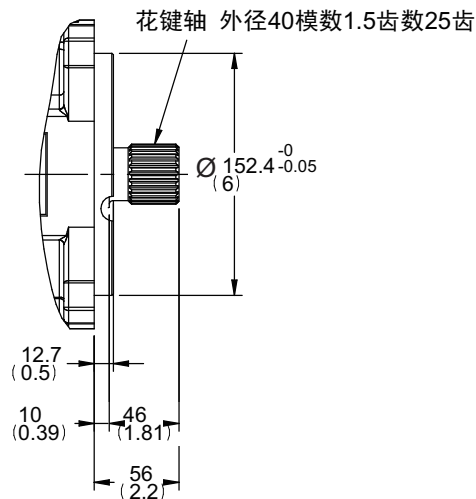



外型尺寸

PV063 ~ PV092, PV110 ~ PV123 (3号体)

通轴结构

A

64

PV系列轴向柱塞泵

通轴结构代码

D, E, F, G, I, J, K, L, M

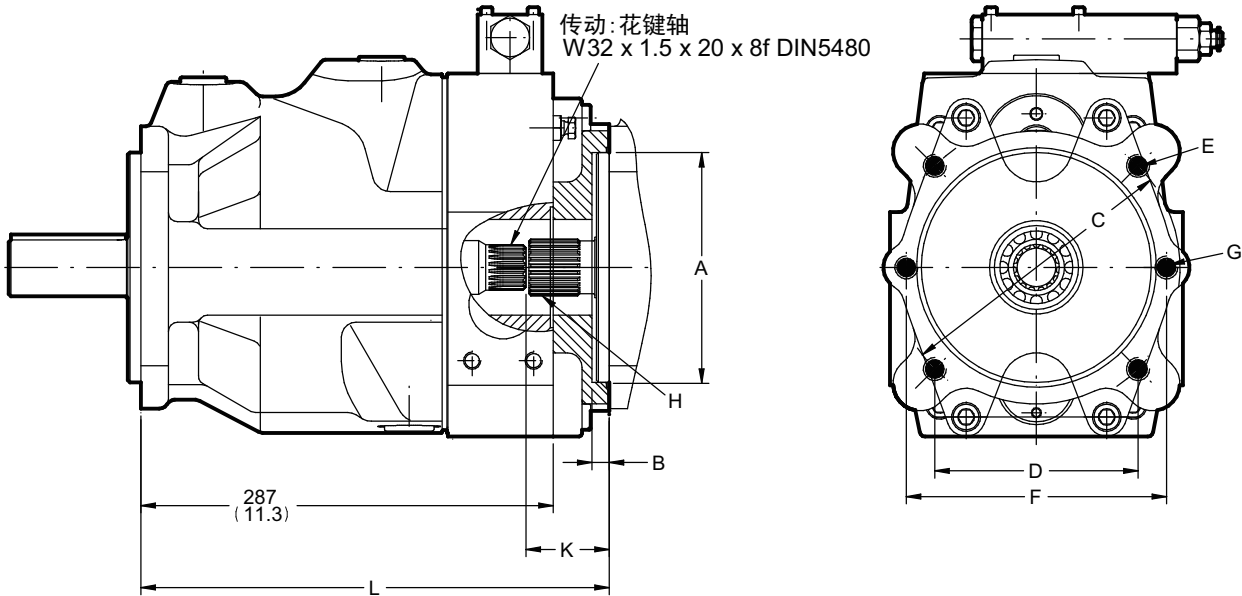

通轴转接件可按照下列连接尺寸供货									
通轴代码	A	B	C	D	E	F	G	K	L
I	63	10	85	-	M8	100	M8	58	326
J	80	10	103	-	M8	109	M10	58	326
K	100	12	125	-	M10	140	M12	58	326
L	125	12	160	-	M12	180	M16	58	326
M	160	12	200	-	M16	n. avail.	n. avail.	58	326
D	82.55	10	-	-	-	106	M10	58	326
E	101.6	12	-	89.8	M10	146	M12	58	326
F	127	14	-	114.5	M12	181	M16	58	326
G	152.4	14	-	161.6	M16	n. avail.	n. avail.	78	346

螺纹代号选择3和7时, 尺寸 E, G用UNC-2B螺纹

螺纹代号: 3, 7 为非标准品 未提供现货, 须特别订购

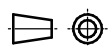

外型尺寸

PV063 ~ PV092, PV110 ~ PV123 (3号体)

进油法兰

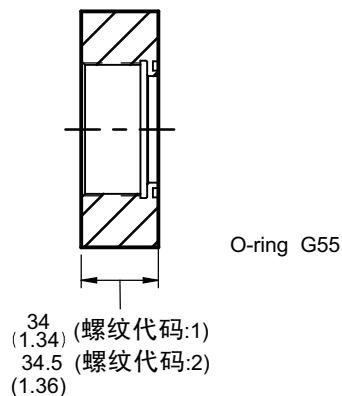
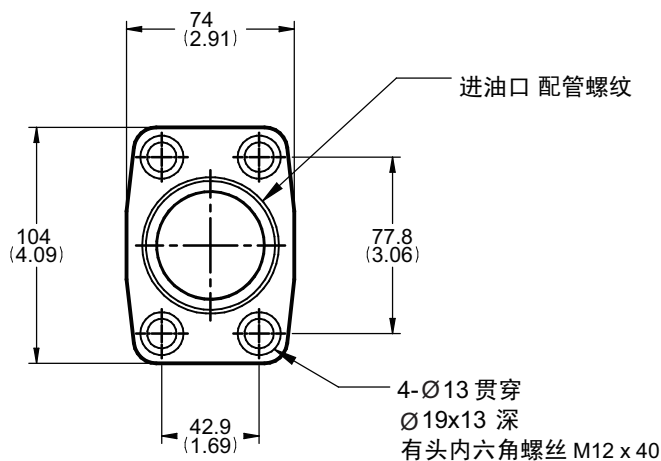

出油法兰

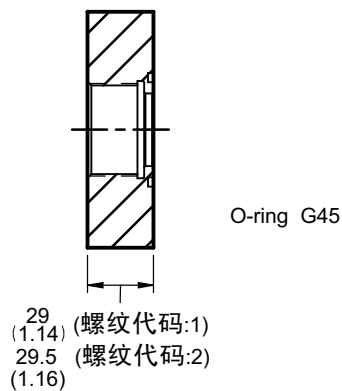
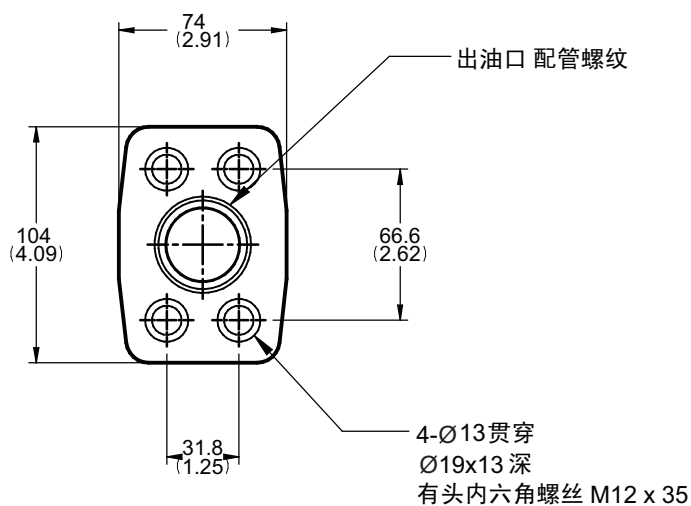

端口说明

螺纹代码	1	2	3	7
	BSPP(G)	PT(RC)	UNF(SAE)	ISO 6149(M)
入油口	G 2"-11	PT 2"-11	2 1/2"-12 UN	M33*P2.0
出油口	G 1 1/4"-11	PT 1 1/4"-11	1 5/8"-12 UN	M42*P2.0

螺纹代号: 3, 7 为非标准品 未提供现货, 须特别订购。



效率和泄漏油特性

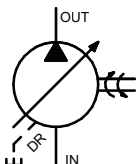

PV125 ~ PV180
PV210 (4号体)

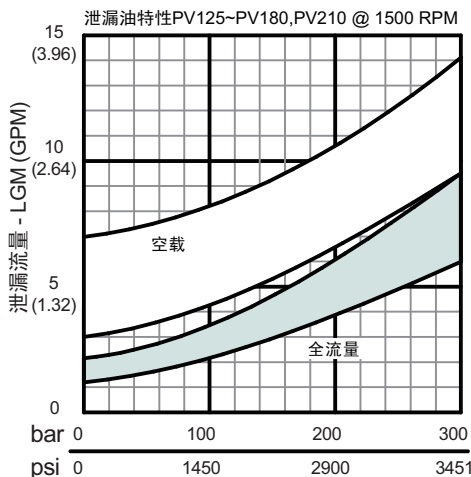

效率特性曲线图是在传动转速 $n = 1500 \text{ RPM}$ ，温度为 40 度C ，液压油黏度为 $46 \text{ mm}^2/\text{s}$ 等条件下测定的。泵浦泄漏油和调节器的控制油，通过泵的回油口流回油箱，对于先导式调节器（代号G开头、H开头、定马力恒功率调节器P开头）来说，先导阀的控制油流入泵体内，该图所表示的值将高出 $1-1.2 \text{ l/min}$ 。请您注意：该图所表示的泄漏值仅适用于静态负荷，若为动态负荷时，在快速调节的过程中，控制活塞所排出的液压油也同样地经过泵的回油口流回油箱，该动态调节的流量，瞬间可达 120 l/min 。所以泄漏油管路的截面积应为所有接口的截面积总和，并尽可能直达且短距离地与油箱连接。

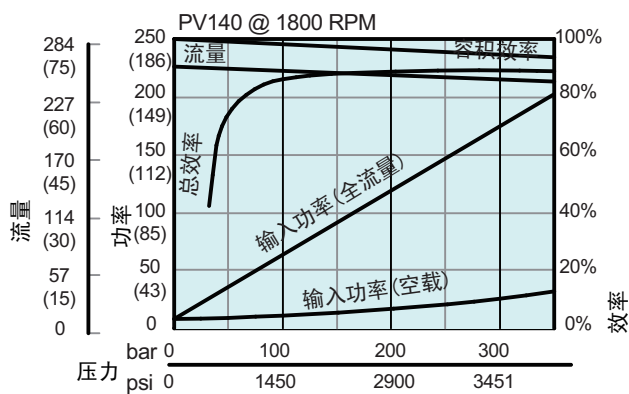
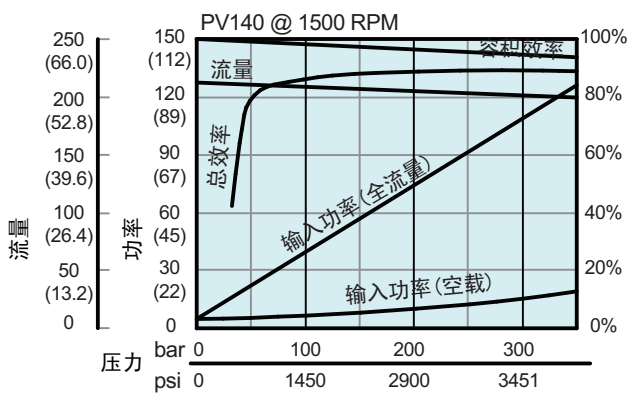
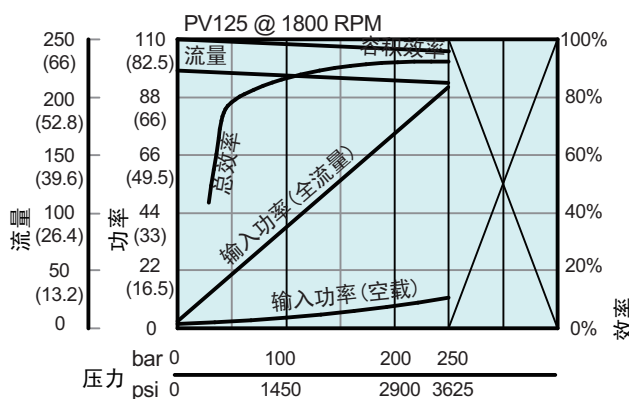
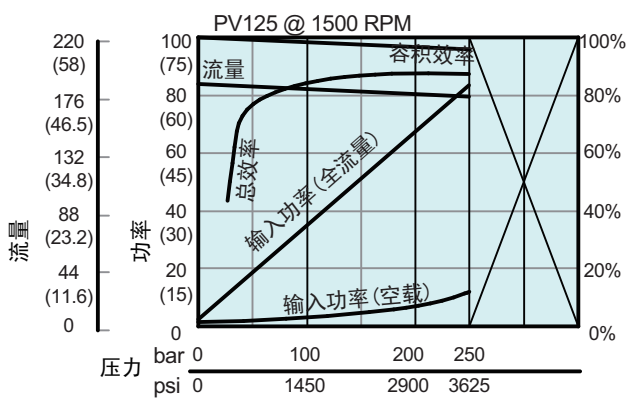

效率和泄漏油特性

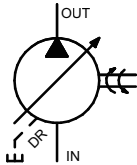

PV125 ~ PV180
PV210 (4号体)

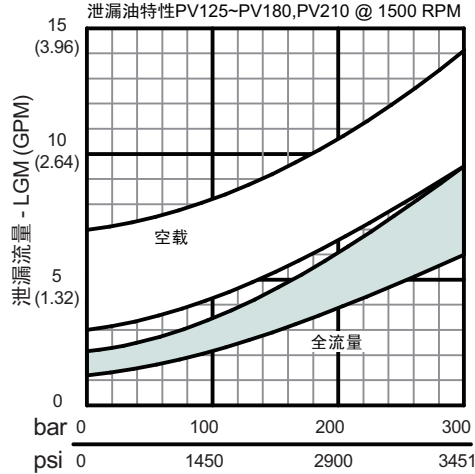

效率特性曲线图是在传动转速 $n = 1500 \text{ RPM}$ ，温度为 $40 \text{ }^\circ\text{C}$ ，液压油黏度为 $46 \text{ mm}^2/\text{s}$ 等条件下测定的。泵浦泄漏油和调节器的控制油，通过泵的回油口流回油箱，对于先导式调节器（代号G开头、H开头、定马力恒功率调节器P开头）来说，先导阀的控制油流入泵体内，该图所表示的值将高出 $1-1.2 \text{ l/min}$ 。请您注意：该图所表示的泄漏值仅适用于静态负荷，若为动态负荷时，在快速调节的过程中，控制活塞所排出的液压油也同样地经过泵的回油口流回油箱，该动态调节的流量，瞬间可达 120 l/min 。所以泄漏油管路的截面积应为所有接口的截面积总和，并尽可能直达且短距离地与油箱连接。

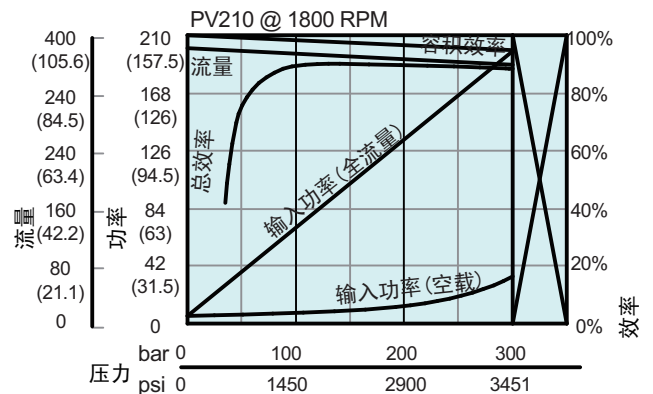
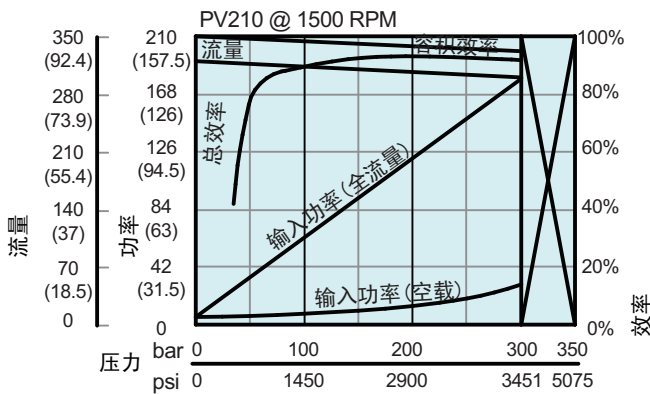
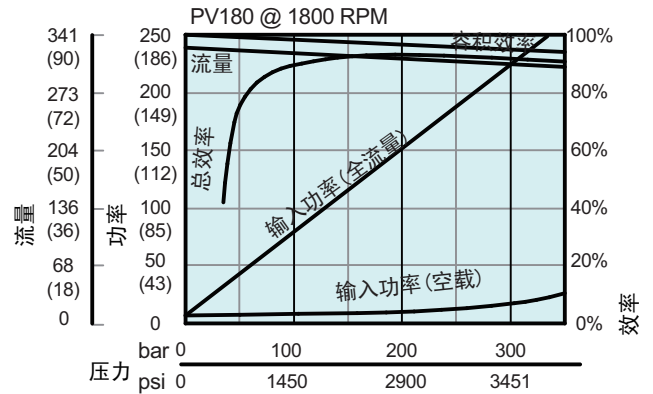
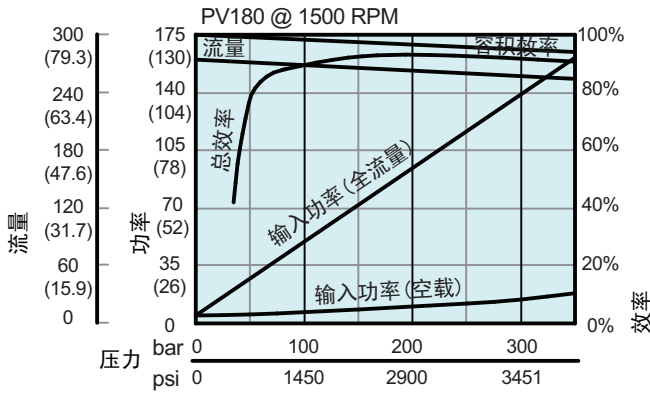



效率和泄漏油特性

PV125 ~ PV180, PV210 (4号体)
公制连结 (马达连结凸缘Ø160)

A

68

PV系列轴向柱塞泵

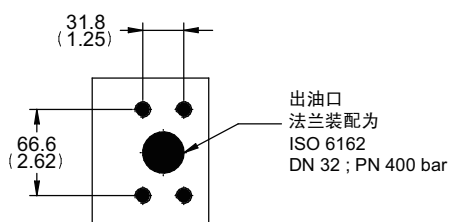
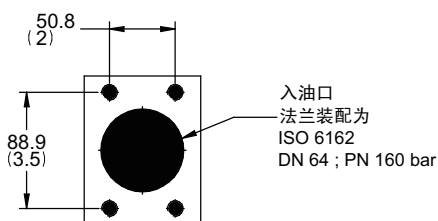
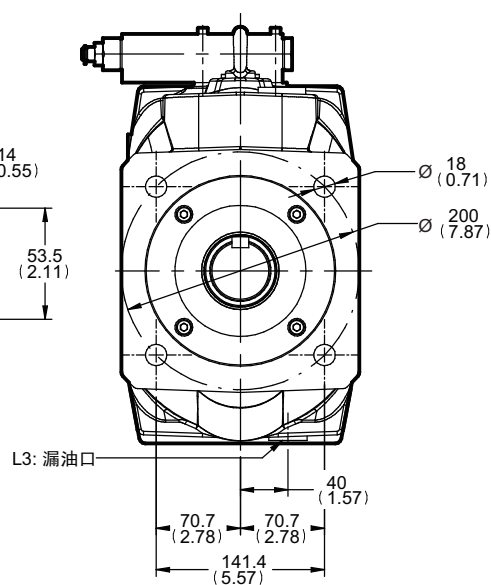
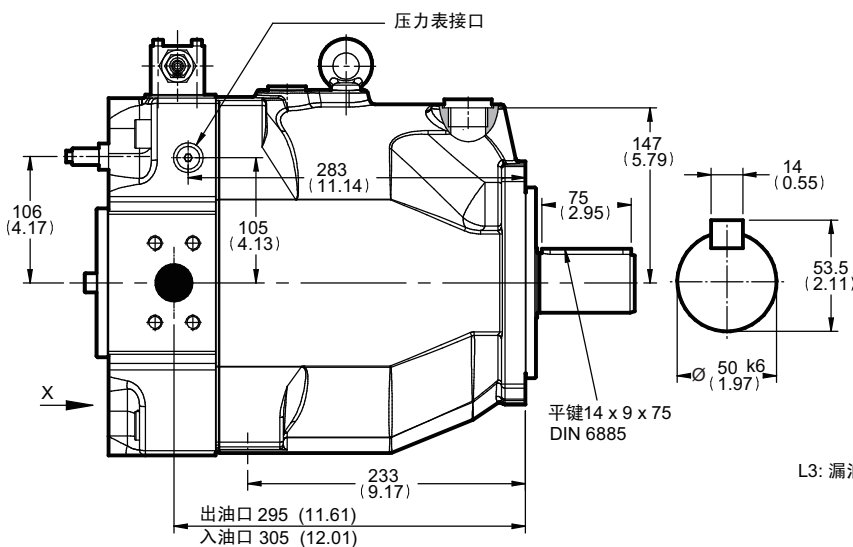
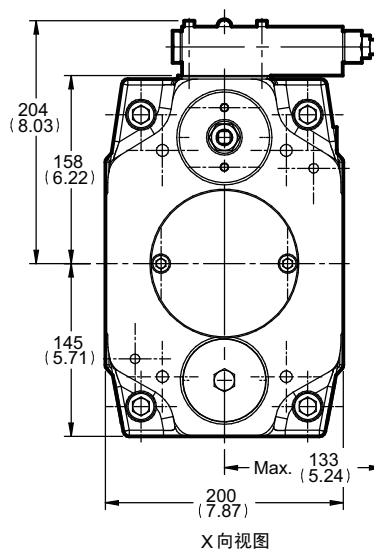
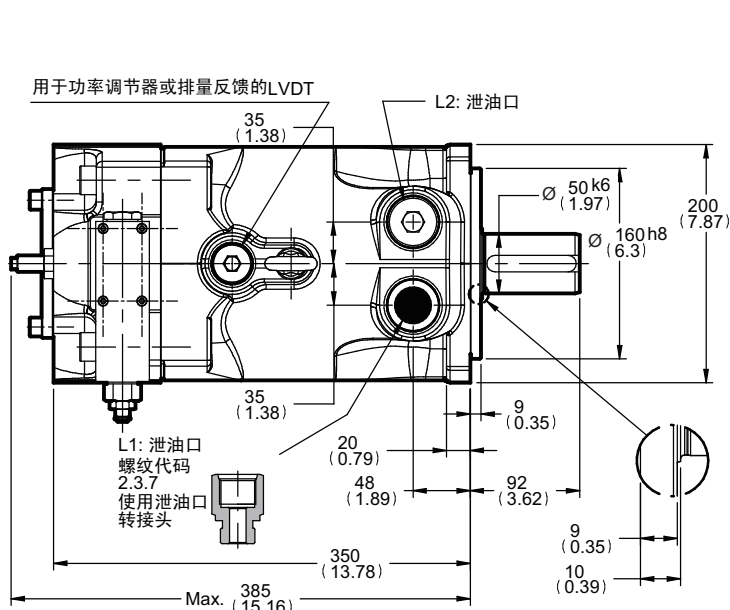

端口说明

螺纹代码	1	2	3	7
入油口	BSPP(G)	PT(RC)	UNF(SAE)	ISO 6149(M)
出油口	Ø64 M12*P1.75 20 deep	Ø64 M12*P1.75 20 deep	Ø64 1/2"-13 UNC 20 deep	Ø64 M12*P1.75 20 deep
泄油口 (L1/ L2)	G 1"-11	PT 1"-11	1 5/16"-12 UNF	M33*P2.0
L3	G 3/4"-14	PT 3/4"-14	1 1/16"-12 UNF	M27*P2.0
压力表接口	G 1/4"-19	PT 1/4"-19	7/16"-20 UNF	M12*P1.5

螺纹代号: 3, 7 为非标准品未提供现货, 须特别订购。
L1/L2 的螺纹代号: 2, 3, 7 使用泄油口转接头

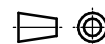

外型尺寸

PV125 ~ PV180, PV210 (4号体)

公制连结 (马达连结凸缘 $\varnothing 160$)

可选择的轴端型式

A

69

PV系列轴向柱塞泵

连结代码: **M**

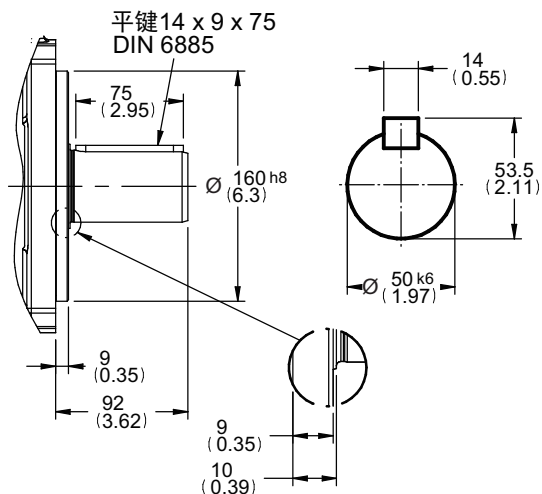

连结代码: **R**

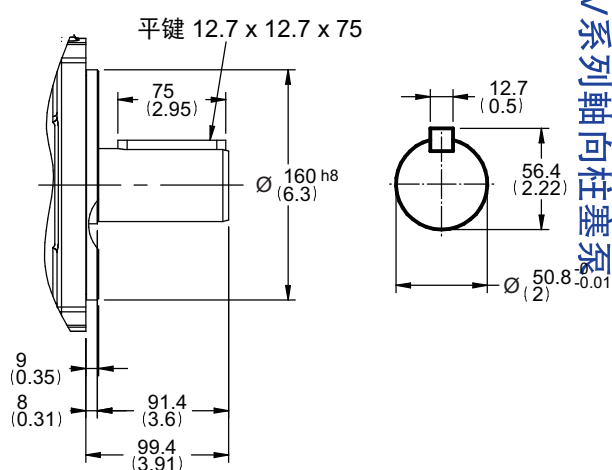

连结代码: **K**

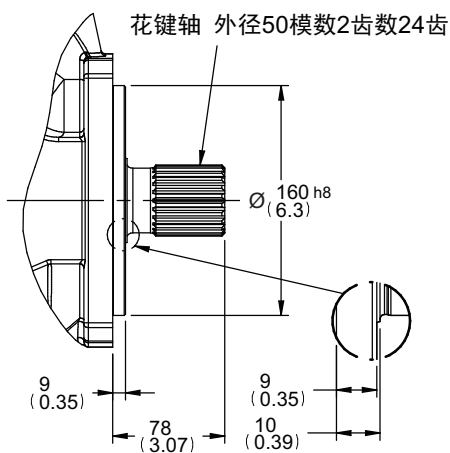

连结代码: **S**

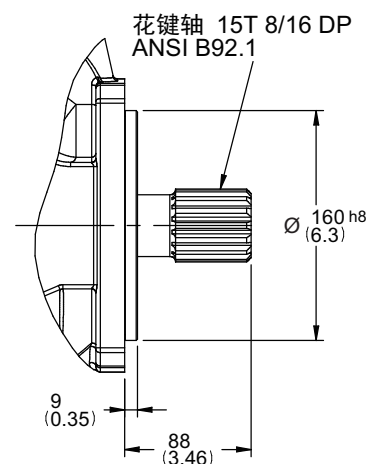

连结代码: **Q**

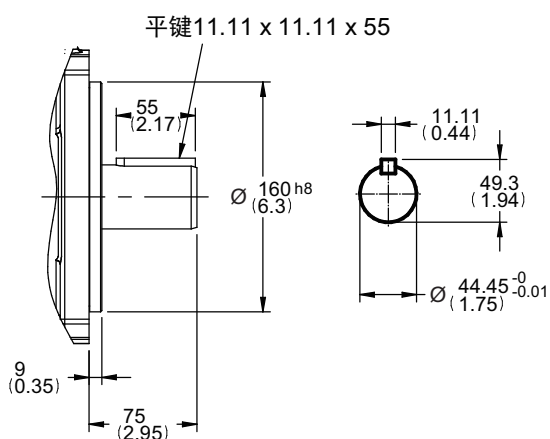

连结代码: **P**

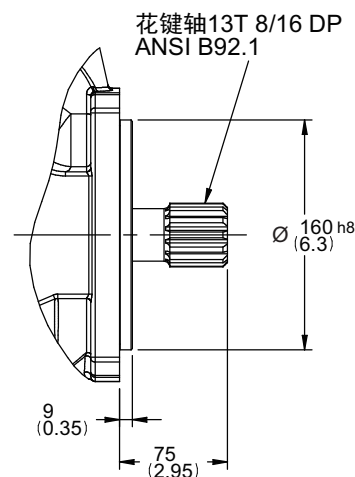



效率和泄漏油特性

PV125 ~ PV180, PV210 (4号体)

SAE 连结 (马达连结凸缘Ø152.4)

A

70

PV系列轴向柱塞泵

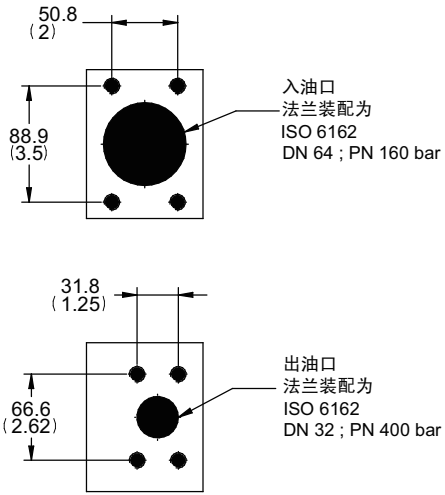
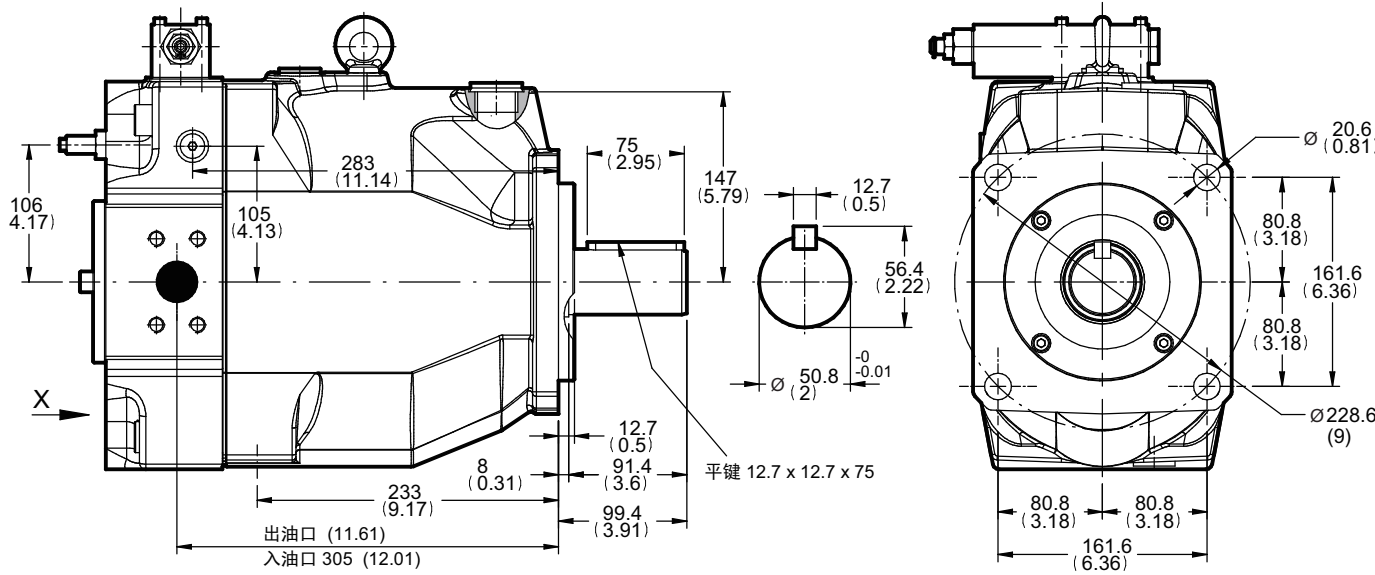
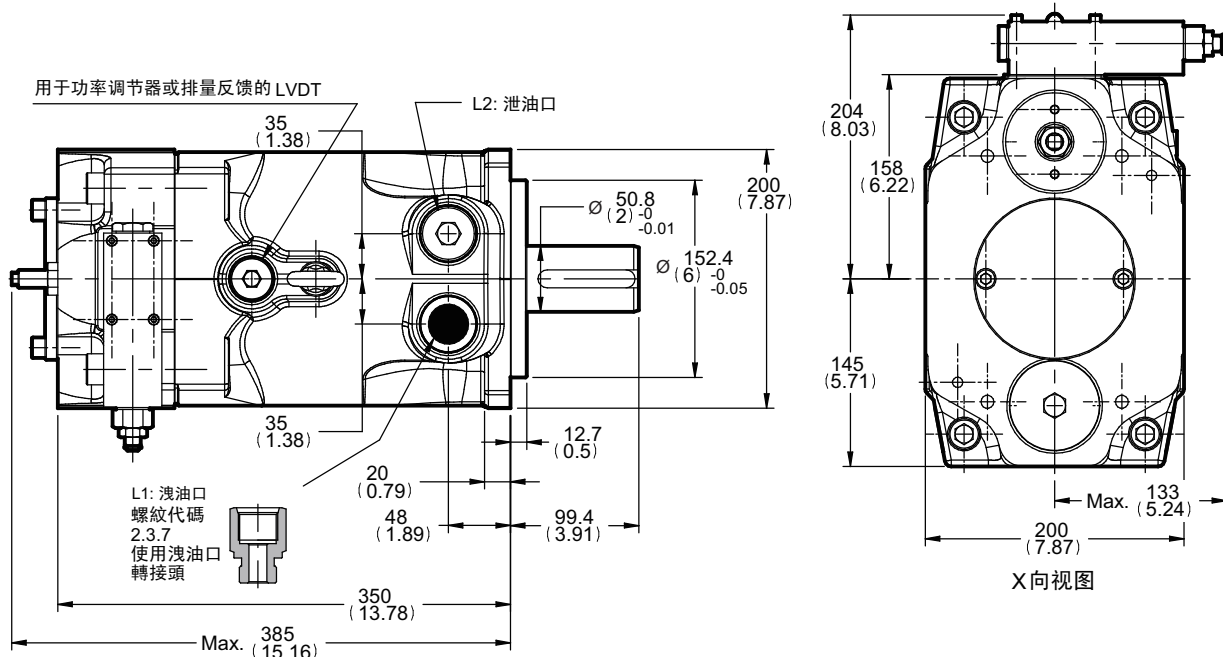

端口说明

螺纹代码	1	2	3	7
入口口	BSPP(G)	PT(RC)	UNF(SAE)	ISO 6149(M)
入口口	Ø64 M12*P1.75 20 deep	Ø64 M12*P1.75 20 deep	Ø64 1/2"-13 UNC 20 deep	Ø64 M12*P1.75 20 deep
出口口	Ø32 M12*P1.75 20 deep	Ø32 M12*P1.75 20 deep	Ø32 1/2"-13 UNC 20 deep	Ø32 M12*P1.75 20 deep
泄油口 (L1/ L2)	G 1"-11	PT 1"-11	1 5/16"-12 UNF	M33*P2.0
L3	G 3/4"-14	PT 3/4"-14	1 1/16"-12 UNF	M27*P2.0
压力表接口	G 1/4"-19	PT 1/4"-19	7/16"-20 UNF	M12*P1.5

螺纹代号: 3,7 为非标准品未提供现货, 须特别订购。
L1/L2 的螺纹代号: 2,3,7 使用泄油口转接头

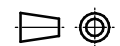

外型尺寸

PV125 ~ PV180, PV210 (4号体)

SAE连结 (马达连结凸缘 $\varnothing 152.4$)

可选择的轴端型式

连结代码: **N**

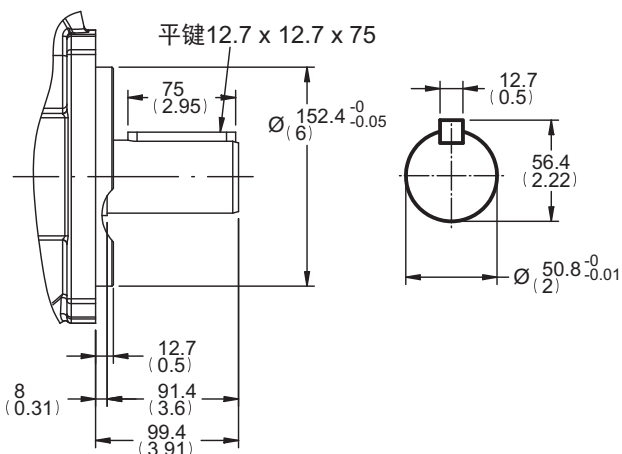

连结代码: **J**

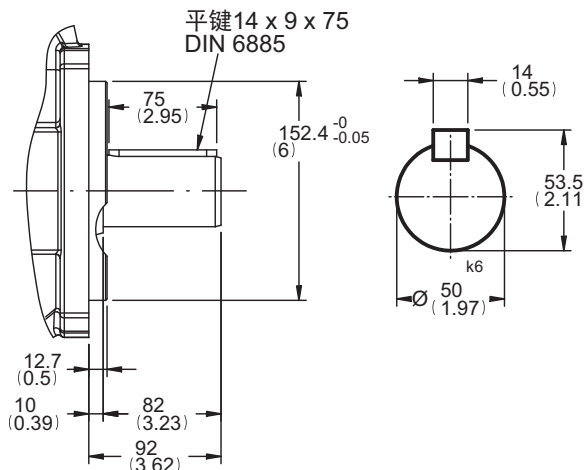

连结代码: **D**

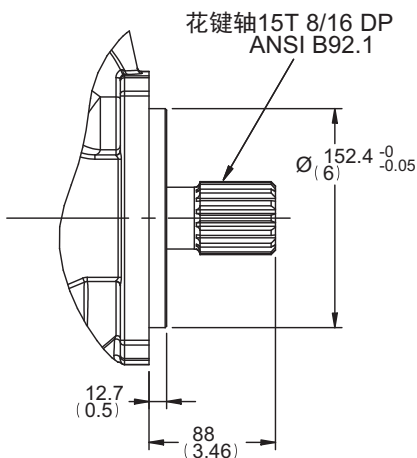

连结代码: **U**

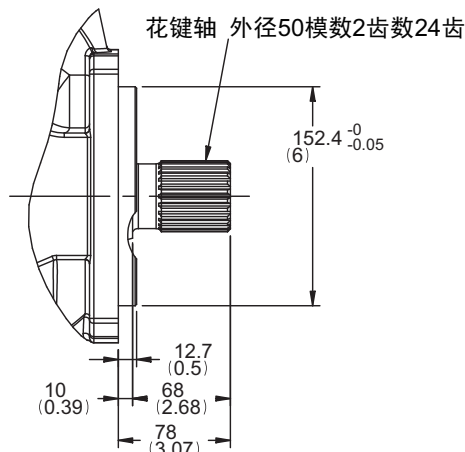

连结代码: **G**

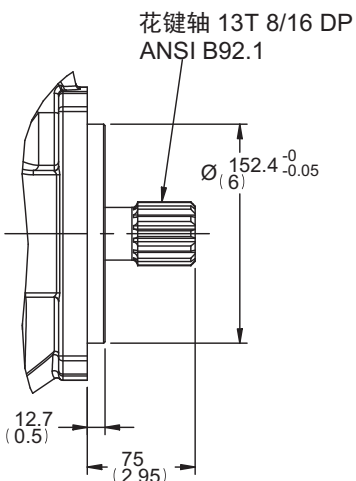

连结代码: **F**

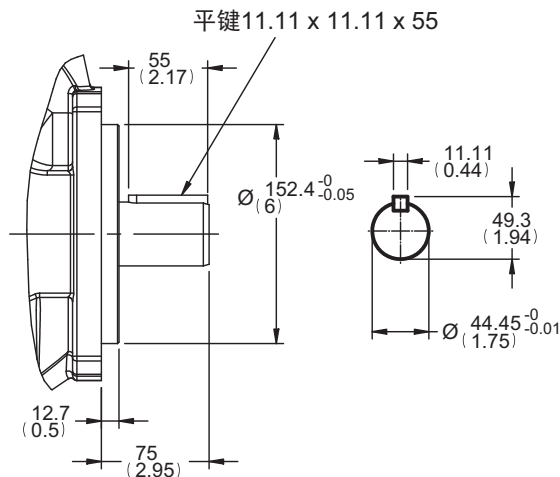



外型尺寸

PV125 ~ PV180, PV210 (4号体)

通轴结构

通轴结构代码

D, E, F, G, J, K, L, M

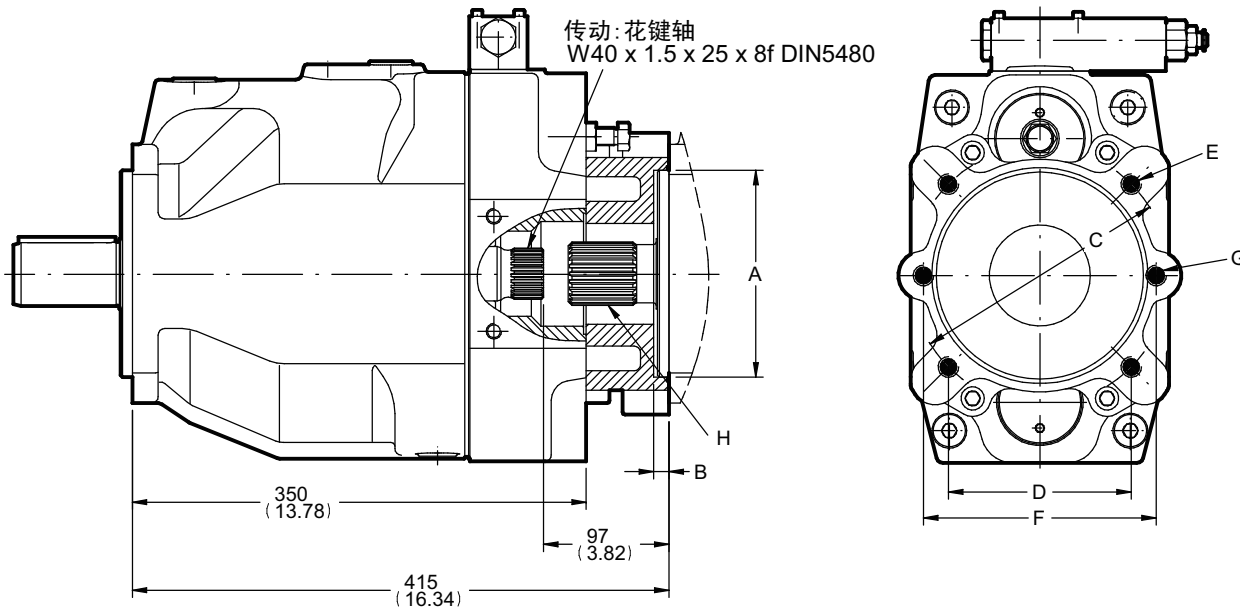

通轴转接件可按照下列连接尺寸供货

通轴代码	A	B	C	D	E	F	G
J	80	10	103	-	M8	109	M10
K	100	12	125	-	M10	140	M12
L	125	12	160	-	M12	180	M16
M	160	12	200	-	M16	n. avail.	n. avail.
D	82.55	10	-	-	-	106	M10
E	101.6	12	-	89.8	M10	146	M12
F	127	14	-	114.5	M12	181	M16
G	152.4	14	-	161.6	M16	n. avail.	n. avail.

螺纹代号选择3和7时，尺寸E, G用UNC-2B螺纹

螺纹代号: 3, 7 为非标准品
未提供现货, 须特别订购

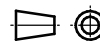

外型尺寸

PV125 ~ PV180, PV210 (4号体) 进出油法兰

进油法兰

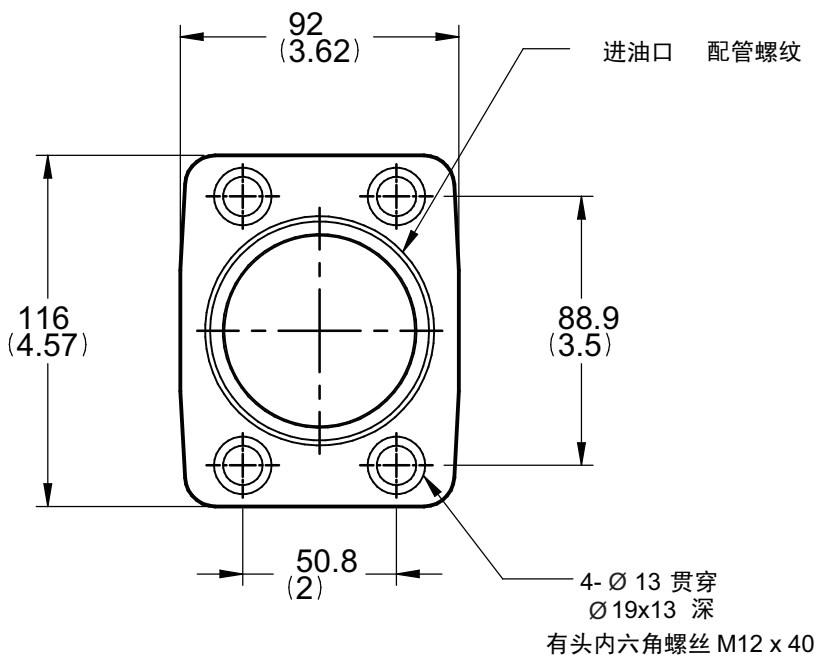

39 (1.54) (螺纹代码:1)
39.5 (1.56) (螺纹代码:2)

O-ring G70

出油法兰

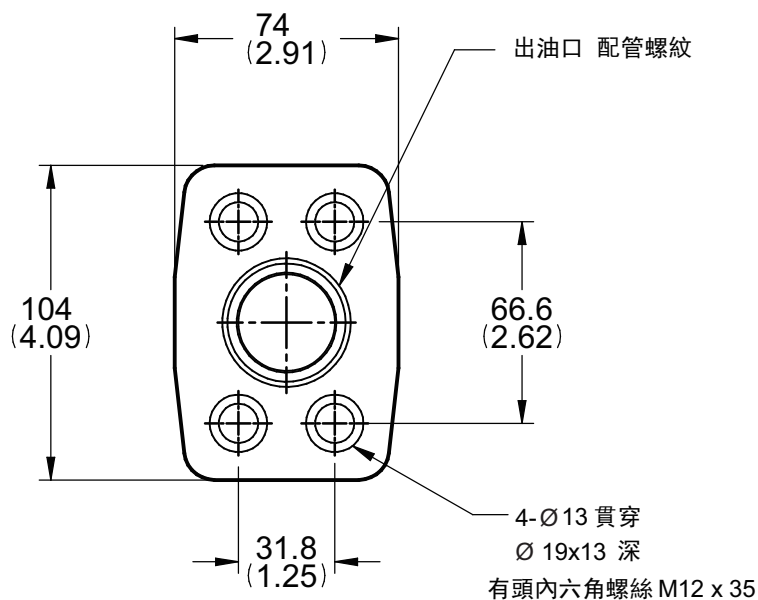

29 (1.14) (螺纹代码:1)
29.5 (1.16) (螺纹代码:2)

O-ring G45

端口说明

螺纹代码	1	2	3	7
	BSPP(G)	PT(RC)	UNF(SAE)	ISO 6149(M)
入油口	G 2 1/2"-11	PT 2 1/2"-11	焊接型	焊接型
出油口	G 1 1/4"-11	PT 1 1/4"-11	1 5/8"-12 UN	M42*P2.0

螺纹代号: 3,7 为非标准品未提供现货, 须特别订购。



效率和泄漏油特性

A

74

PV系列轴向柱塞泵

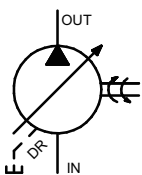

PV270 (5号体)

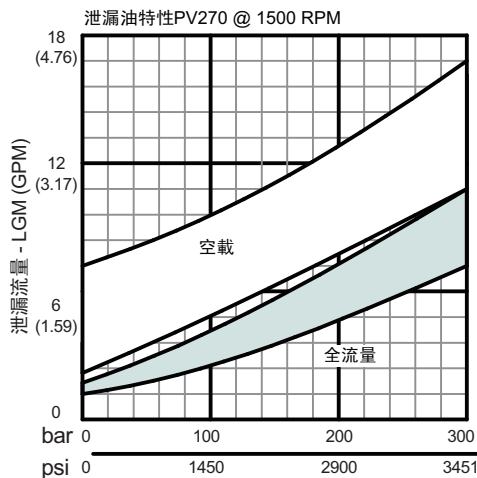

效率特性曲线图是在传动转速 $n = 1500 \text{ RPM}$ ，温度为 40 度C ，液压油黏度为 $46 \text{ mm}^2/\text{s}$ 等条件下测定的。泵浦泄漏油和调节器的控制油，通过泵的回油口流回油箱，对于先导式调节器（代号G开头、H开头、定马力恒功率调节器P开头）来说，先导阀的控制油流入泵体内，该图所表示的值将高出 $1-1.2 \text{ l/min}$ 。请您注意：该图所表示的泄漏值仅适用于静态负荷，若为动态负荷时，在快速调节的过程中，控制活塞所排出的液压油也同样地经过泵的回油口流回油箱，该动态调节的流量，瞬间可达 120 l/min 。所以泄漏油管路的截面积应为所有接口的截面积总和，并尽可能直达且短距离地与油箱连接。

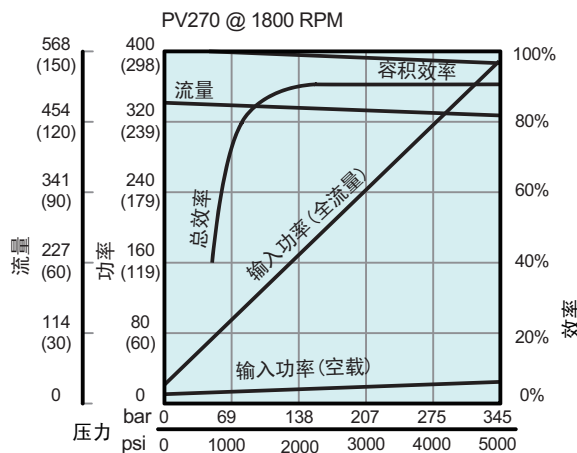
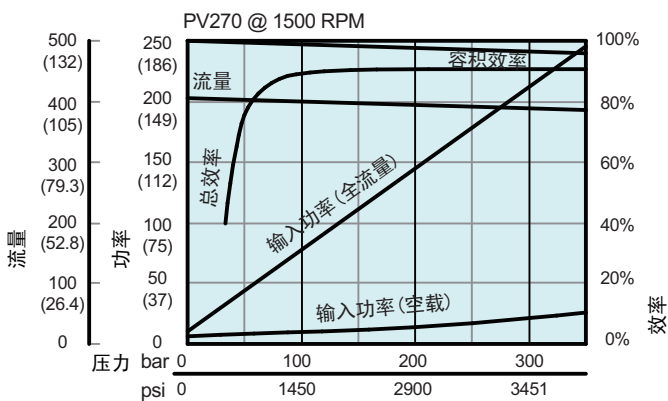

外型尺寸

PV270 (5号体)

公制连结(马达连结凸缘Ø200)

A

75

PV系列轴向柱塞泵

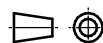
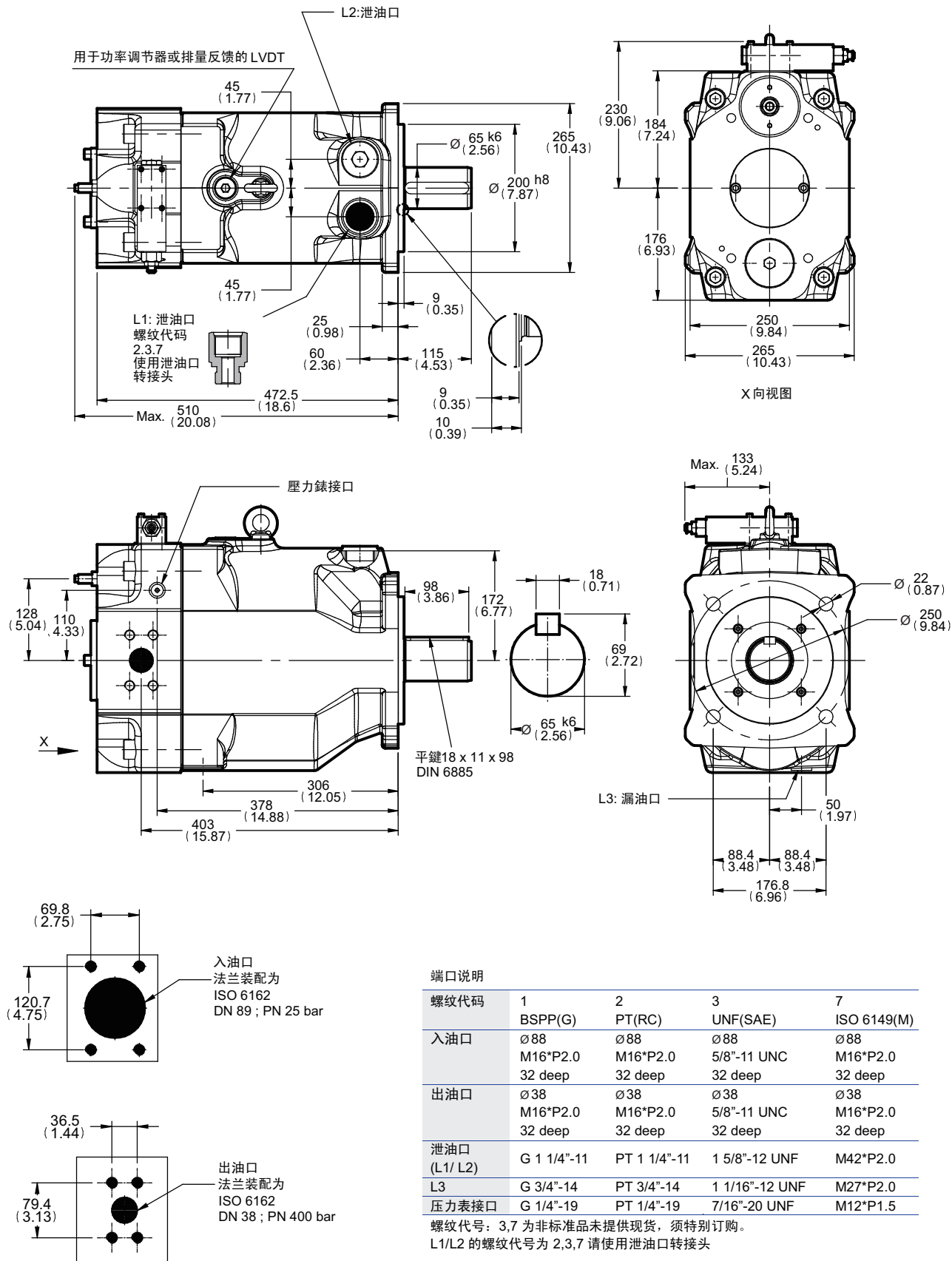



外型尺寸

PV270 (5号体)

公制连结 (马达连结凸缘 $\varnothing 200$)

可选择的轴端型式

A

76

PV系列轴向柱塞泵

连结代码: **M**

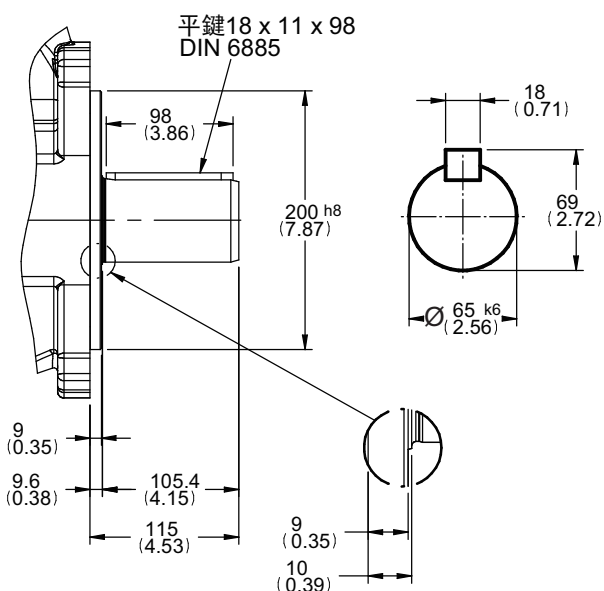

连结代码: **R**

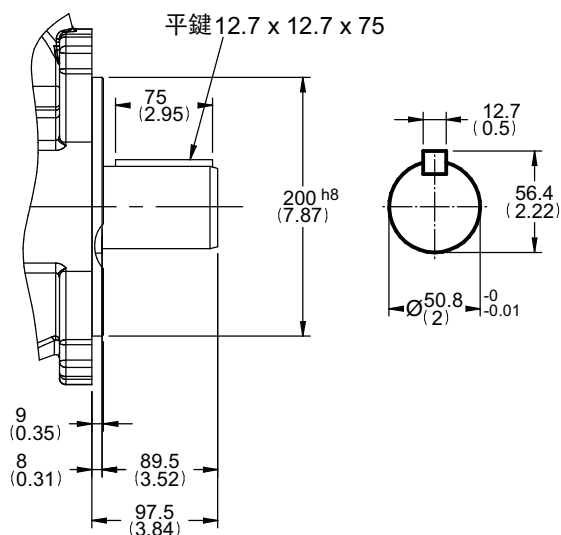

连结代码: **K**

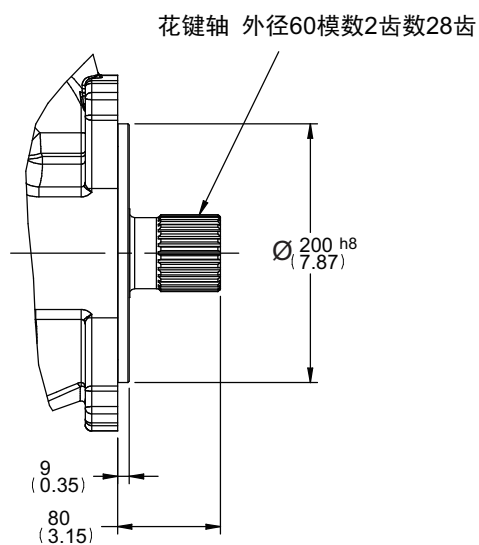

连结代码: **S**

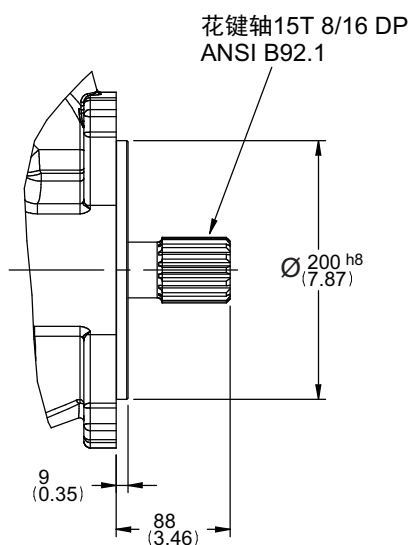

外型尺寸

PV270 (5号体) ※客制化
公制连结 (马达连结凸缘 $\varnothing 224$)

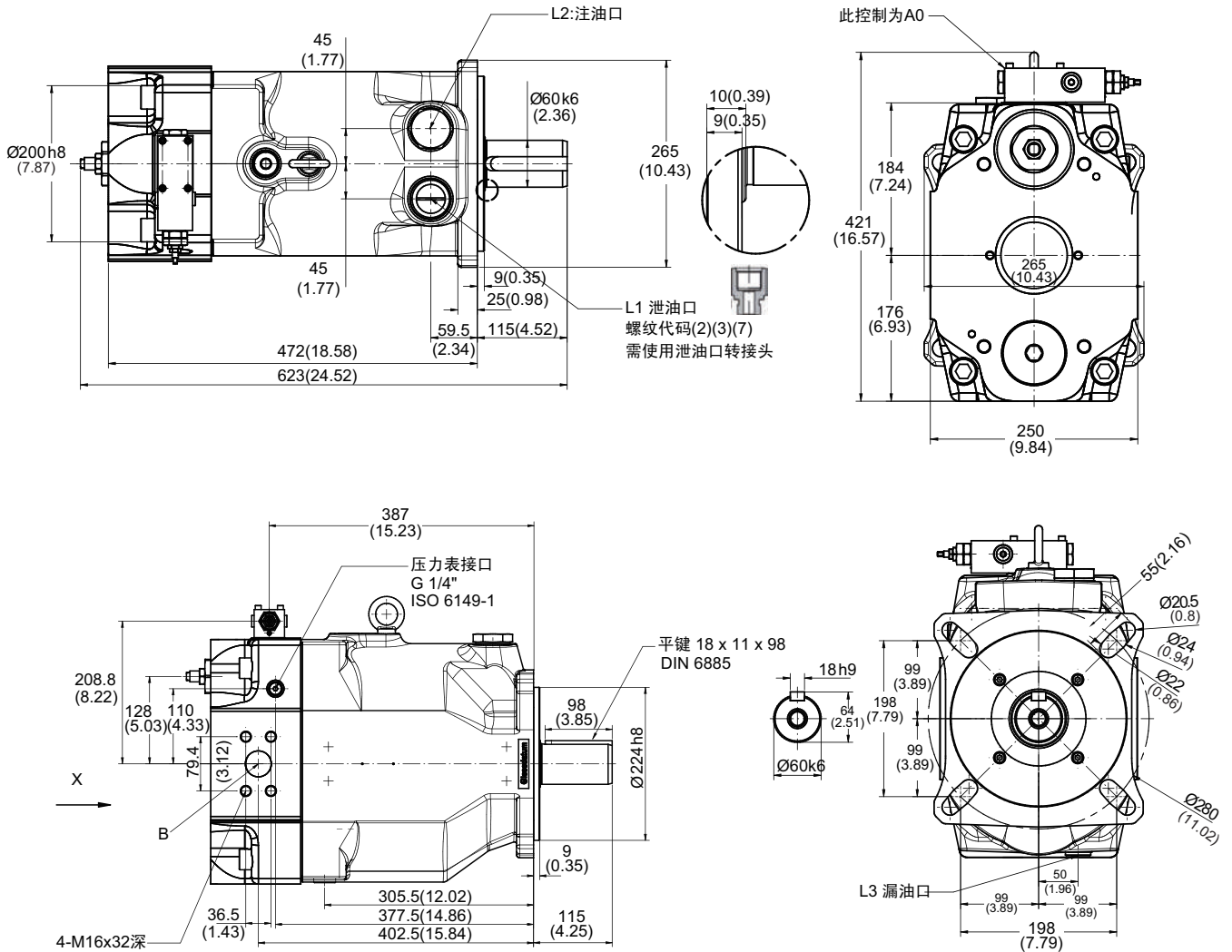

VIEW X

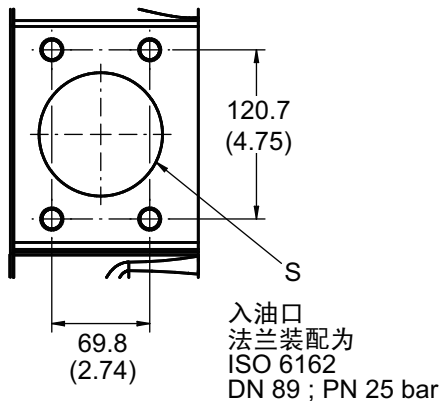

端口说明

螺纹代码	1	2	3	7
入油口	BSPP(G)	PT(RC)	UNF(SAE)	ISO 6149(M)
出油口	$\varnothing 38$ M16*P2.0 32 deep	$\varnothing 38$ M16*P2.0 32 deep	$\varnothing 38$ 5/8"-11 UNC 32 deep	$\varnothing 38$ M16*P2.0 32 deep
泄油口 (L1/ L2)	G 1 1/4"-11	PT 1 1/4"-11	1 5/8"-12 UNF	M42*P2.0
L3	G 1/2"-14	G 1/2"-14	G 1/2"-14	G 1/2"-14
压力表接口	G 1/4"-19	G 1/4"-19	G 1/4"-19	G 1/4"-19

螺纹代号: 3,7 为非标准品未提供现货, 须特别订购。

L1的螺纹代号为 2,3,7 请使用泄油口转接头

此泵浦为正转(R), 反转(L)B、S出入口口互换

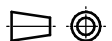



外型尺寸

PV270 (5号体) ※客制化
 公制连结 (马达连结凸缘 $\varnothing 224$)
 可选择的轴端型式

A

78

PV系列轴向柱塞泵

连结代码: **A** (替换A4VSO250)

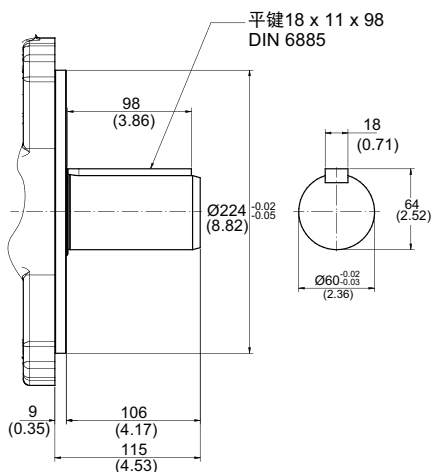

连结代码: **B** (替换A4VSO355)

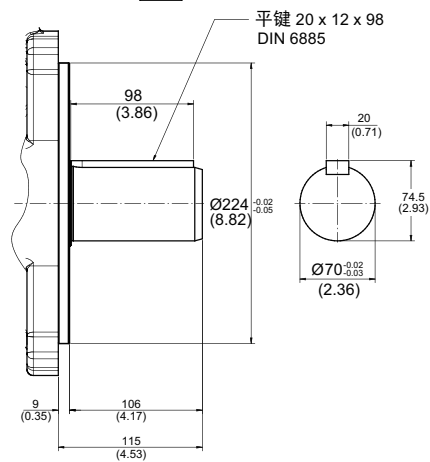

外型尺寸

PV270 (5号体)

SAE连结 (马达连结凸缘Ø165.1)

A

79

PV系列轴向柱塞泵

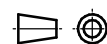
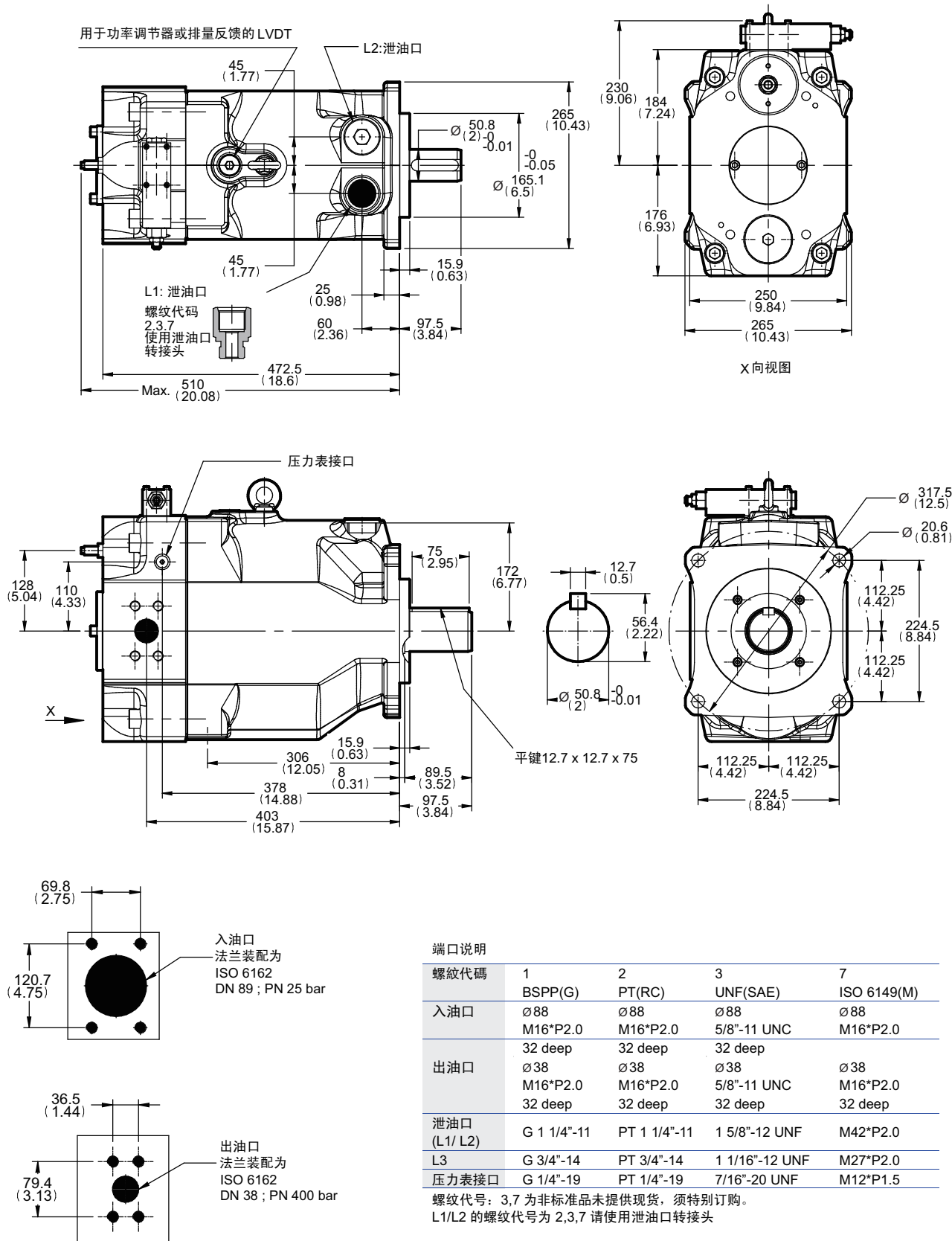



外型尺寸

PV270 (5号体)

SAE连结(马达连接凸缘 $\varnothing 165.1$)

可选择的轴端型式

连结代码: **N**

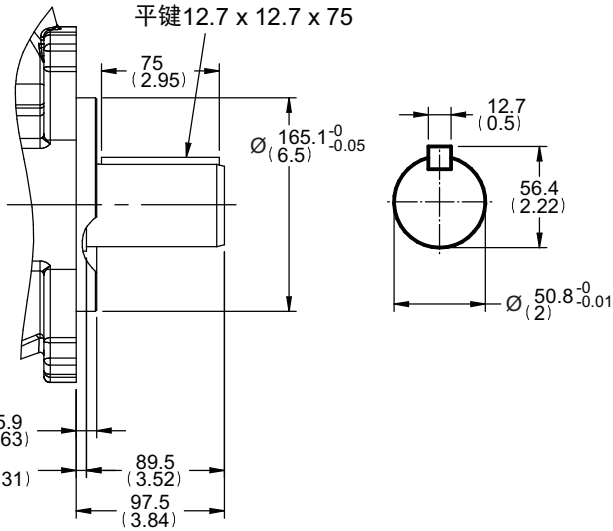

连结代码: **J**

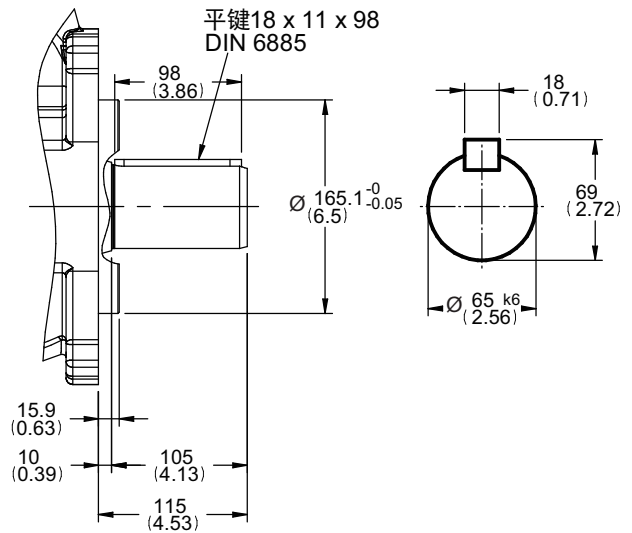

连结代码: **D**

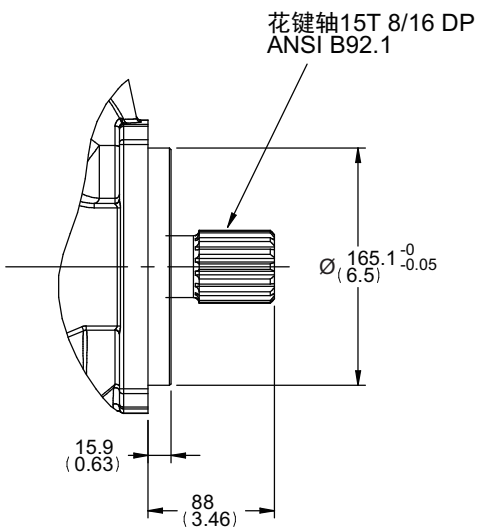

连结代码: **U**

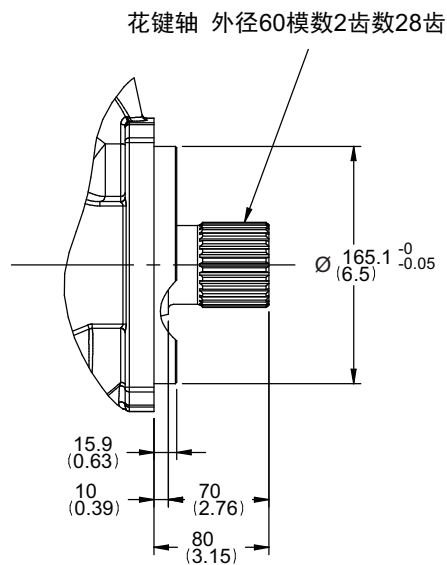

外型尺寸

PV270 (5号体)

通轴结构

通轴结构代码

D, E, F, G, H, J, K, L, M, N

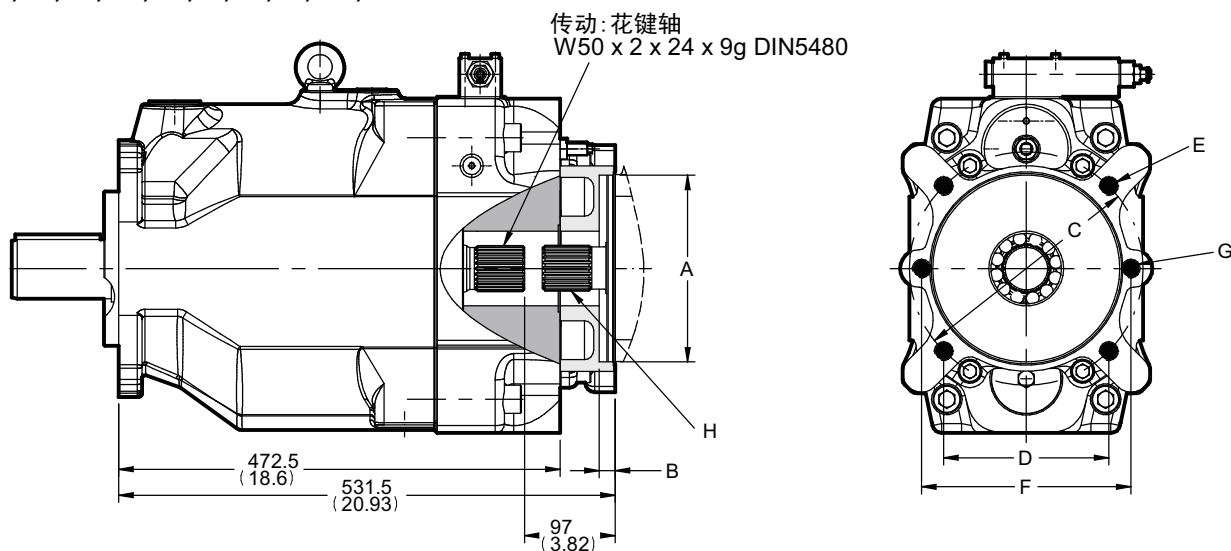

通轴转接件可按照下列连接尺寸供货

通轴代码	A	B	C	D	E	F	G
J	80	8.5	103	-	M8	109	M10
K	100	10.5	125	-	M10	140	M12
L	125	10.5	160	-	M12	180	M16
M	160	13.5	200	-	M16	224	M20
N	200	13.5	250	-	M20	n. avail.	n. avail.
D	82.55	8	-	-	-	106	M10
E	101.6	11	-	89.8	M10	146	M12
F	127	13.5	-	114.5	M12	181	M16
G	152.4	13.5	-	161.6	M16	229	M20
H	165.1	17	-	224.5	M20	n. avail.	n. avail.

螺纹代号选择3和7时, 尺寸
E, G用UNC-2B螺纹

螺纹代号: 3, 7 为非标准品
未提供现货, 须特别订购

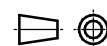



外型尺寸

PV270 (5号体)进出油法兰

通轴结构

A

82

PV系列轴向柱塞泵

进油法兰

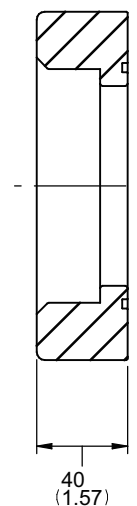
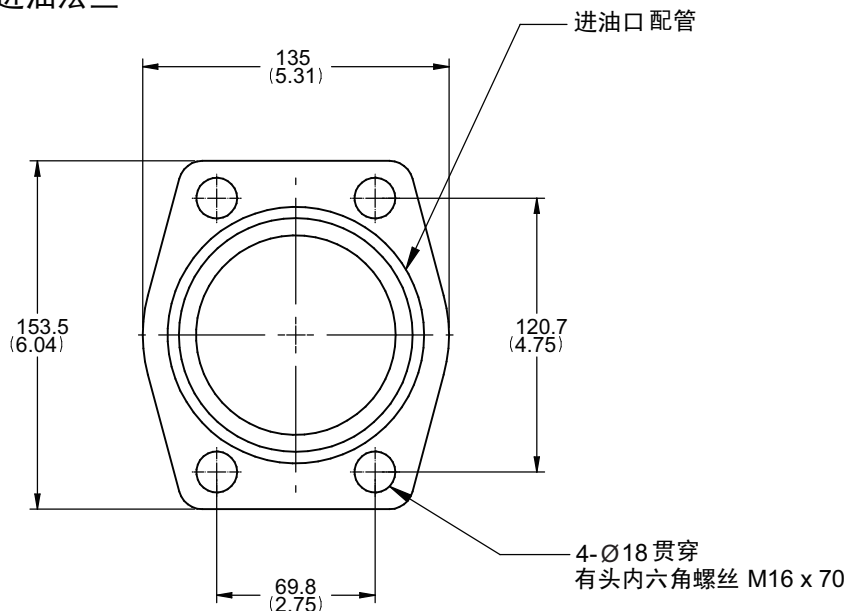

O-ring G100

出油法兰

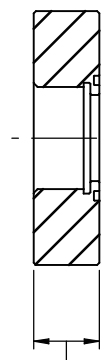
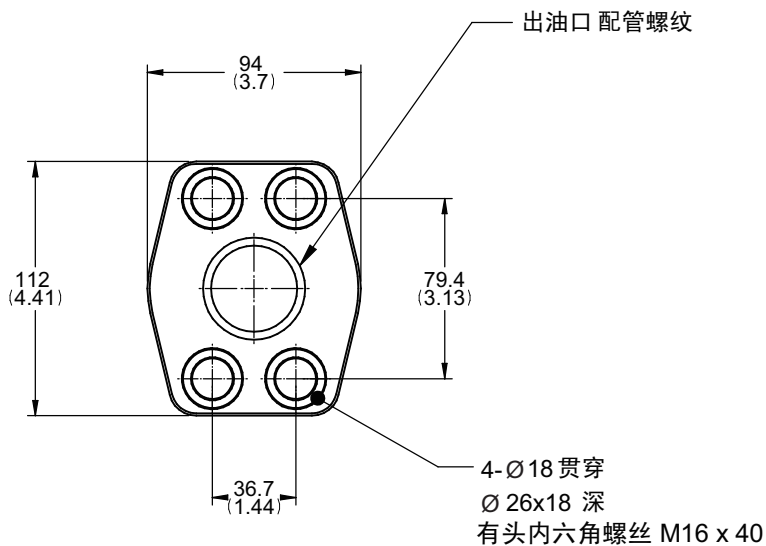

29 (1.14) (螺纹代码:1)
29.5 (1.16) (螺纹代码:2)

O-ring G50

端口说明

螺纹代码	1	2	3	7
	BSPP(G)	PT(RC)	UNF(SAE)	ISO 6149(M)
入油口	焊接型 3 1/2"			
出油口	G 1 1/2"-11	PT 1 1/2"-11	1 7/8"-12 UN	M48*P2.0

螺纹代号: 3,7 为非标准品未提供现货, 须特别订购。

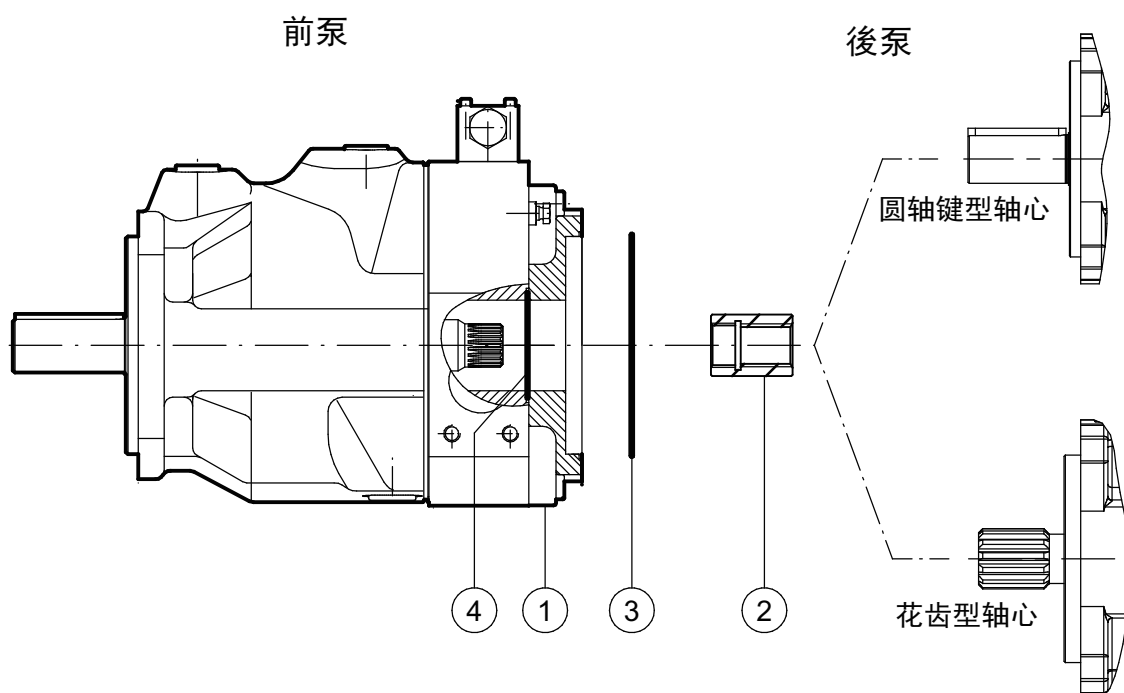

件号	品名
1	连接板
2	联轴器
3	前泵油封
4	后泵油封

注：订购代码请参阅下页



双连泵零件选购表

A

84

PV系列轴向柱塞泵

② 连轴器
订购代码

後泵		前泵 / 尺寸				
后泵的轴端	型号	1号体 (PV016~023, 028)	2号体 (PV032~046, 056,065)	3号体 (PV063~092, 110~123)	4号体 (PV125~180, 210)	5号体 (PV270)
花齿轴						
9T 16/32 DP		4A505032	4A505037	4A505051	4A505058	4A505069
11T 16/32 DP		--	--	--	--	--
13T 16/32 DP		4A505033	4A505034	4A505047	4A505059	4A505070
15T 16/32 DP	(PV016~023,028) (PV032~046,056,065)	--	4A505040	4A505120	4A505060	4A505071
14T 12/24 DP	(PV032~046,056,065)	--	4A505036	4A505052	4A505061	4A505072
17T 12/24 DP		--	--	--	--	--
13T 8/16 DP	(PV063~092,110~123) (PV125~180,210)	--	--	--	4A505062	4A505073
15T 8/16 DP	(PV140~180,210) (PV270)	--	--	--	4A505063	4A505074
公制花齿轴						
15T W25x1.5x15	(PV016~023,028)	4A505031	4A505038	4A505049	4A505057	4A505068
20T W32x1.5x20	(PV032~046,056,065)	--	4A505039	4A505048	4A505056	4A505067
25T W40x1.5x25	(PV063~092,110~123)	--	--	4A505050	4A505055	4A505066
24T W50x2.0x24	(PV123~180,210)	--	--	--	4A505054	4A505065
28T W60x2.0x28	(PV270)	--	--	--	--	4A505075
英制圆轴键型						
∅19.05*4.76		--	--	--	--	--
∅22.22*4.76		--	4A505042	4A505043	4A505053	4A505064
∅22.22*6.35		--	4A505042	4A505043	4A505053	4A505064
∅25.4*6.35	(PV016~023,028)	--	4A505041	--	--	--
∅31.75*7.94	(PV032~046,056,065)	--	--	--	--	--
∅44.45*11.11	(PV063~092,110~123) (PV125~180,210)	--	--	--	--	--
∅50.8*12.7	(PV125~180,210) (PV270)	--	--	--	--	--
公制圆轴键型						
∅25*8	(PV016~023,028)	--	4A505035	--	--	--
∅32*10	(PV032~046,056,065)	--	--	--	--	--
∅40*12	(PV063~092,110~123)	--	--	--	--	--
∅50*14	(PV125~180,210)	--	--	--	--	--
∅65*18	(PV270)	--	--	--	--	--

双连泵零件选购表

订购代码

前泵	通轴装配代码	① 连接板	③ 前泵油封	④ 後泵油封
1号体 (PV016~023,028)	I \varnothing 63	4A504012	3AAA1BA134	3AAC1AA065
	J \varnothing 80	4A504013	3AAA1BA134	3AAC1AA085
	K \varnothing 100	4A504014	3AAA1BA134	3AAC1AA105
	C \varnothing 50.8	4A504015	3AAA1BA134	3AAC1AA055
	D \varnothing 82.55	4A504016	3AAA1BA134	3AAC1AA085
	E \varnothing 101.6	4A504017	3AAA1BA134	3AAC1AA105
2号体 (PV032~046,056,065)	I \varnothing 63 (261L)	--	3AAA1BA146	--
	J \varnothing 80 (261L)	--	3AAA1BA146	3AAD1AA080
	K \varnothing 100 (261L)	4A504023	3AAA1BA146	3AAD1AA100
	L \varnothing 125 (261L)	4A504024	3AAA1BA146	3AAD1AA125
	D \varnothing 82.55 (261L)	4A504020	3AAA1BA146	3AAD1AA085
	E \varnothing 101.6 (261L)	4A504021	3AAA1BA146	3AAD1AA100
	S \varnothing 101.6 (276L)	4A504018	3AAA1BA146	3AAD1AA100
F \varnothing 127 (276L)	4A504019	3AAA1BA146	3AAD1AA130	
3号体 (PV063~092,110~123)	I \varnothing 63	--	3AAA1BA146	--
	J \varnothing 80	4A504030	3AAA1BA146	3AAD1AA080
	K \varnothing 100	4A504031	3AAA1BA146	3AAD1AA100
	L \varnothing 125	4A504032	3AAA1BA146	3AAD1AA125
	M \varnothing 160	4A504033	3AAA1BA146	3AAF1AA316
	D \varnothing 82.55	4A504025	3AAA1BA146	3AAD1AA085
	E \varnothing 101.6	4A504026	3AAA1BA146	3AAD1AA100
	F \varnothing 127	4A504027	3AAA1BA146	3AAD1AA130
	G \varnothing 152.4	4A504028	3AAA1BA146	3AAA1AA163
4号体 (PV125~180,210)	J \varnothing 80	4A504039	3AAA1BA153	3AAD1AA080
	K \varnothing 100	4A504040	3AAA1BA153	3AAD1AA100
	L \varnothing 125	4A504041	3AAA1BA153	3AAD1AA125
	M \varnothing 160	4A504042	3AAA1BA153	3AAF1AA316
	D \varnothing 82.55	4A504035	3AAA1BA153	3AAD1AA085
	E \varnothing 101.6	4A504036	3AAA1BA153	3AAD1AA100
	F \varnothing 127	4A504037	3AAA1BA153	3AAD1AA130
	G \varnothing 152.4	4A504038	3AAA1BA153	3AAA1AA163
5号体 (PV270)	J \varnothing 80	4A504049	3AAA1BA153	3AAD1AA080
	K \varnothing 100	4A504050	3AAA1BA153	3AAD1AA100
	L \varnothing 125	4A504051	3AAA1BA153	3AAD1AA125
	M \varnothing 160	4A504052	3AAA1BA153	3AAF1AA316
	N \varnothing 200	4A504053	3AAA1BA153	3AAF1AA320
	D \varnothing 82.55	4A504044	3AAA1BA153	3AAD1AA085

外型尺寸

A

双连泵外观尺寸图

86

PV系列轴向柱塞泵

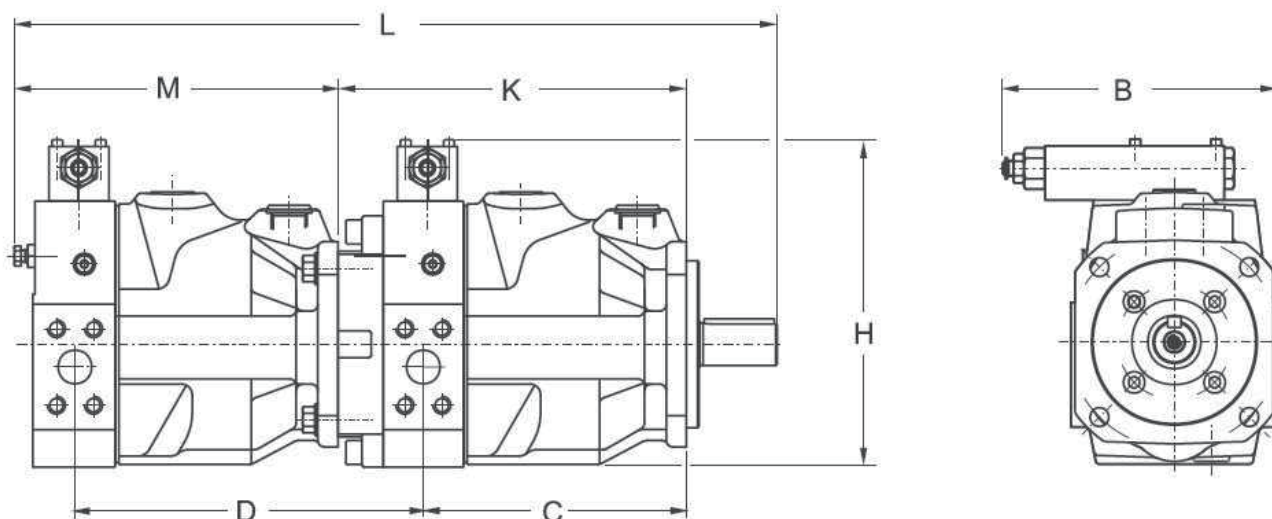

前泵	後泵	前泵连接法兰面	L	B	C	D	H	K	M
PV016,020,023,028	PV016,020,023,028	100 B4 HW	489	196	170.5	225	220	225	212
PV032,040,046, 056,065	PV016,020,023,028	125 B4 HW	541	208	197	235.5	245	261	212
	PV032,040,046,056,065		574	208	197	261	245	261	245
PV063,071,080,092 110,123	PV016,020,023,028	160 B4 HW	630	232	252	244.5	299	326	212
	PV032,040,046,056,065		663	232	252	271	299	326	245
	PV063,071,080,092,110,123		724	232	252	326	299	326	306
PV125,140,180,210	PV016,020,023,028	160 B4 HW	719	230	305	208.5	349	415	212
	PV032,040,046,056,065		752	230	305	307	349	415	245
	PV063,071,080,092,110,123		813	230	305	362	349	415	306
	PV125,140,180,210		878	230	305	415	349	415	385
PV270	PV016,020,023,028	200 B4 HW	860	255	403	299	406	531.5	212
	PV032,040,046,056,065		893	255	403	325.5	406	531.5	245
	PV063,071,080,092,110,123		954	255	403	380.5	406	531.5	306
	PV125,140,180,210		1033	255	403	433.5	406	531.5	385
	PV270		1134	255	403	531.5	406	531.5	510

外型尺寸

通轴结构，轴上的载荷限制

不同的轴最大允许扭矩(Nm)為The max.

轴的代号	PV016-023 PV028	PV032-046 PV056,065	PV063-092 PV110-123	PV125-180 PV210	PV270
N	300	550	1320	2000	2000
D	300	610	1218	2680	2680
F	-	-	-	1320	-
G	-	-	-	1640	-
M	300	570	1150	1900	2850
K	405	675	1400	2650	3980

重要提示

不能超过传动轴的最大允许扭矩。当为双连泵时没有问题，为100%通轴传动。然而，当为三联(和多联)组合时会超过传动轴的扭矩。因此，必须弄清楚总载荷并与允许的极限值进行比较。

条件: 所算出的荷值 < 极限值

为了尽可能简便地对允许的总载荷进行必要复核，所以在表中给出了各自的泵和轴的结构所规定的极限值。

所算出的总载荷应是各个泵载荷值的总和。每一单泵的载荷值可以由最大工作压力P(bar)乘以最大排量Vg(cm/rev)而得到。

泵	轴	极限值
PV016-023 PV028	N	17700
	D	17700
	M	17700
	K	20130
PV032-046 PV056,065	N	32680
	D	36380
	M	33810
PV063-092 PV110-123	K	40250
	N	77280
	D	72450
PV125-180 PV210	M	67620
	K	83720
	N	118400
	D	158760
	F	78750
PV270	G	97650
	M	113400
	K	157500
	N	119000
	D	159700
	M	170100
	K	236250

多聯泵的總載荷 = 各個泵載荷的總和

單個泵的載荷值 = $p \times Vg$

PV轴产品爆炸图暨零件表

件号	名称	件号	名称
1	泵浦体	51-1	缸体上顶片
2	泵浦盖	51-2	缸体下顶片
3	斜盘	52	轴心垫片
4	面盖牛皮纸	53	塑料胶卷
5	斜盘底座	55	塑料塞头
6	铁氟龙片	57	面盖轴承
7	顶子	57-1	轴承垫片
8	斜盘弹簧	58	压力孔塞头
9	顶针	59	定马力孔塞头
10	伺服调整螺丝	60	链子
11	连杆	62	传动轴轴承
13	连杆套子	63	泵浦体O-ring
14	传动轴	65	伺服调整螺丝O-ring
15-1	柱塞	66	上盖套筒O-ring
15-2	滑靴	67	轴盖O-ring
16	缸体	68	伺服调整螺丝O-ring
16-1	缸体铜衬	69	面盖O-ring
17	缸体弹簧	70	流量调整盖O-ring
18	轴盖	71	上盖套筒O-ring
18-3	轴盖垫片	72	轴心油封
18-4	轴盖扣环	73	流量固定螺帽
20	垫套	75	伺服调整螺丝背托环
21	回程盘	76	上盖套筒背托环
22	压片	77	上盖套筒背托环
23	配油盘	79	泄油口塞头
26	上盖套筒	79-2	塞头垫圈
27	连杆套筒	80	压力表孔塞头
28	流量调整盖	80-2	塞头垫圈
29	流量调整螺丝	81	注油口塞头
29-1	流量调整螺丝O-ring	81-2	塞头垫圈
30	连接板	82	铁氟龙片螺丝
31	后盖板	83	斜盘底座螺丝
32-1	内弹簧珠螺丝	84	连接板O-ring
32-2	内弹簧	85	连接板螺丝
32-3	内弹簧珠	87	连接板钢针
32-4	开口弹簧销	90	调压阀孔O-ring
37	键	94	压力孔塞头O-ring
38	传动轴扣环	96	吊环
39	缸体扣环	97	后盖板螺丝
41	压片螺丝	98	内弹簧珠螺丝O-ring
42	面盖螺丝	99	定马力孔O-ring
43	轴盖螺丝		
45	伺服调整销		
46	开口弹簧销		
47	配油盘钢针		
50	连杆华司		



使用说明书

A

90

PV系列轴向柱塞泵

1、液压油

推荐采用高质量的矿物油基液压油，像符合 DIN 51524 标准中第2部分规定的H-LP油液。在50℃时，粘度应为25至50mm²/s，温度范围-10至70℃。对于其他的油液，像磷酸酯之类须进一步查询。

2、齿封件

以矿物油基液压油作为工作介质则采用标准的丁睛橡胶(Nitril)密封件。对于像磷酸酯之类的油液必须使用碳氟密封件。

3、过滤与油管配置

如果通过十分有效的过滤使得油液的清洁度符合规定的纯净度等级(例如:符合 ISO 4406)的话，那么，泵和其他组件的功能的可靠性和使用寿命会得到不同程度的提高。滤芯应符合ISO标准的质量要求。

(1) 过滤精度X(μm)的最低要求，保障一般液压设备的功能可靠性：

等级19/15，按照ISO 4406 标准。

X=25 μm (β₂₅ ≥ 75) 按照ISO 4572标准。

(2) 保障设备具有高的功能可靠性和长的组件使用寿命：

等级16/13，按照ISO 4406标准。

X=10μm (β₁₀ ≥ 75) 按照ISO 4572标准。

推荐采用油升为不同的使用场合和安装方式生产的回油过滤器或压力油过滤器。应尽量避免使用吸油过滤器，特别是对快速响应的泵。吸油口可使用100目(149μm)滤网，滤网尺寸须大于吸口2倍以上。为达到最好的过滤效果，旁路过滤是最好的选择。

(3) 安装和装配

水平安装：

吸油口和压力油口在侧面，泄漏油口朝上，或者轴转90度，压力油口朝上，吸油口朝下。绝对不能反过来，因为泄漏油口必须总是位于尽可能高的位置上。

垂直安装：轴朝上。

进口(吸油端)

泵和吸油管路应这样设置，使真空度不超过0.8bar(绝对的)。吸油管路应尽可能的短和直。当泵安装在油箱上时应将吸油口切成45度以改善吸油条件。注意要绝对的密封。空气进入吸油管路会引起气蚀，噪音和损害泵。

4、传动

泵的轴和电机的轴必须在 0.25mm T.I.R. 公差范围内同轴线，最大允许角度误差小于0.2度。应该使用带间隙误差补偿和角度误差补偿的回转柔性联轴器。必须遵守联轴器生产厂家的安装规定。

当传动引起泵轴的径向载荷时必须与厂家磋商。泵轴的轴向载荷是不允许的。

5、启动

在第一次试运行前，泵(通过泄漏油管路)应该被充满了油。当第一次启动时，系统在无压的状态下运行，为的是迅速充油并且使泵和管路排气。当全部的空气排空时，压力就建立起来。

短时开、关利于排气并能使泵快速充油。(注意：检查电机的旋转方向。)

6、工作噪音

泵和正常工作噪音和液压传动系统的工作噪音的测定与泵和整个传动系统安装在哪里和怎样安装有关。

管路连接形式、尺寸和结构也经常会引起不应有的高噪音。

泵和电机之间的连接形式和结构也经常会引起不应有的高噪音，即使受到安装空间的限制，安装时应该采用相应的措施和结构部件来达到最佳的降低工作噪音效果。

降低工作噪音：

结构部件通过弹性连接可以防止将泵的震动传给其他的组件并且也可以避免将泵的震动加剧。例如：

(1) 泵的支架：采用硫化迷宫式密封的减震法兰。①

(2) 旋转弹性：联轴器。②

(3) 减震架③：或用于安装电机的圆形支架或泵支架的脚架法兰。

(4) 泵的进口、出口和泄漏油口采用柔性的管路连接(软管)。

(5) 仅进油管路采用气密的硬管连接。

(6) 管路连接应使用尽可能大的横截面以及相应的连接螺纹或法兰。

7、泄漏油管路

泄漏油管路必须直接地和无节流地引入油箱。不能与其他的回油管路连接在一起。泄漏油管路的末端必须在油箱的最低液面以下并且尽可能远离吸油口。借此可使在停车状态下泵体内部油液不会排空且混有空气的发热油液不会重复循环。出于同一原因，把泵安装在油箱内部时，泄漏油管路的安装也应保证虹吸的产生，以选取并选用有最大直径的直速型低压接头，保证泵的壳体能被充满油液。壳体-(泄漏油)-压力不能超过1bar。管路最长2000mm，最小直径应按接口尺寸相符并使用低压-螺纹连接。

	PV016~PV023 PV028	PV032~PV046 PV056/PV065	PV063~092 PV110~PV123	PV125~180 PV210	PV270
油管接管尺寸	3/8"	1/2"	3/4"	1"	1 1/4"
油管内径	Ø12以上	Ø15以上	Ø19以上	Ø25	Ø32
泄漏管长	1m以下	1m以下	1m以下	1m以下	1m以下

YEOSHE BEST CHOICE
Innovative Technology

Efficient Performance
Reliable Quality and Service



油聖液壓科技有限公司

YEOSHE HYDRAULICS TECHNOLOGY CO.,LTD.

413 台灣台中市霧峰區霧工一路68號

No.68, Wugong 1st Rd., Wufong Dist., Taichung City, Taiwan, 413

TEL +886-4-23332339 **FAX** +886-4-23333817 **E-mail** yeoshe@yeoshe.com.tw

東莞辦事處 Dongguan

CP +86-13600266957 (Miss Zhong)

E-mail yeoshe@yeoshe.com.tw

上海辦事處 Shanghai

CP +86-15021931394 (Mr. Wu)

CP +86-18939716986 (Mr. Chen)

經銷商 Distributor



www.yeoshehydraulic.com

版權所有 翻印必究
Copyright ©2025 by YEOSHE